



**MEMORIA DE ENERO DEL 2009 A ENERO DEL 2012**

## SOCIOS QUE HAN OCUPADO LA PRESIDENCIA DEL INSTITUTO MEXICANO DE CIENCIAS Y HUMANIDADES, A.C

1981-1983	Dr. Guillermo Chavolla Contreras
1983-1984	Dr. Juan Rueda Ortiz
1984-1985	Lic. Mario José Sales Rovira
1986-1987	Dr. Juan Rueda Ortiz
1988-1989	Lic. Alfonso Reyes Hernández
1990-1991	Dr. Juan Rueda Ortiz
1991-1992	Dr. Emilio Lluís Puebla
1992-1993	C.P. Aurelio Reyes Larrauri
1993-1994	Dr. José Antonio Maya Shuster
1994-1995	Lic. Antonio de Jesús Naime Libien
1996-1997	Lic. Leopoldo Chagoya Morgan
1997-1998	Ing. Hermes Rafael Méndez
1998-1999	Lic. José Roque Quintero
1999-2001	Profa. María del Socorro Cortés Mayorga
2001-2002	Prof. Ernesto Juárez Frías
2002-2003	Mtro. Alejandro Rojas García
2003-2004	Mtra. Grace Meade
2004-2005	Lic. María Armandina López Amaya
2005-2006	José G. Rivera Sánchez
2006-2007	Mtra. Carmen Vázquez Esteva
2007-2008	Lic. Edwin Lugo Andalón
2008-2009	Maestra María del Socorro Cortés Mayorga
2009-2010	Ing. Gerardo Rodríguez Chávez
2010-2012	Profa. Beatriz E. Navarro Popoca

## SOCIOS FUNDADORES

Nuestro agradecimiento permanente a los socios fundadores de este Instituto, ya que el importante proyecto cultural y humanístico que tuvieron en mente y pusieron en práctica hace 30 años, en la compañía y guía del Maestro Juan Rueda Ortiz, ha permanecido vigente.

### “CIENCIA Y CULTURA PARA MÉXICO”

Juan Rueda Ortiz  
María del Socorro Cortés Mayorga  
Guillermo Chavolla Contreras  
Luis Rublúo Islas  
José Javier Vega Cisneros  
Martín García Lizama  
Leopoldo Chagoya Morgan  
Irene Alicia Suárez Sarabia  
María Teresa Ayón  
Antonio Fernández Del Castillo  
Mario José Sales Rovira  
Adriana García de Merino  
Alfonso Reyes Hernández  
Emilio Pérez Casas  
Edwin Lugo Andalón  
Emilio Lluís Puebla  
Carlos Román Celis  
Genaro Hernández Arcega  
María Esther Silva de Rojas

## SOCIOS HONORARIOS

Por su obra cultural y su entrega a este país, el Instituto Mexicano de Ciencias y Humanidades A.C., en aquel tiempo acordó reconocer a los siguientes personajes de la vida cultural mexicana, que honraron con su presencia algunas de las sesiones del Instituto.

Andrés Henestrosa  
Adela Palacios  
Sofía Bassi  
Arrigo Cohen Anitúa  
Alberto Barran Degollado  
Otto Raúl González  
Antonio Fernández Del Castillo  
Carlos Román Celis  
Pedro Ojeda Paullada  
Roberto Álvarez Argüelles  
Jesús Ferrer Gamboa  
Antonio Azuara

# INSTITUTO MEXICANO DE CIENCIAS Y HUMANIDADES

## MESA DIRECTIVA

EJERCICIO 2009-2010

PRESIDENTE

Ing. Gerardo Rodríguez Chávez

VICEPRESIDENTE

Profa. Beatriz Navarro Popoca

TESORERO

Lic. Ma. Esther Rojas

SECRETARIO DE ACTAS Y ACUERDOS

Mtro. Rubén Hernández Díaz

SECRETARIO GENERAL

Dr. Héctor Diego Berea Domínguez

## MESA DIRECTIVA

EJERCICIO 2010-2012

PRESIDENTE

Profa. Beatriz Navarro Popoca

VICEPRESIDENTE

Dr. Héctor Diego Berea Domínguez

TESORERO

Lic. Ma. Esther Rojas

SECRETARIO DE ACTAS Y ACUERDOS

Mtro. Rubén Hernández Díaz

SECRETARIO GENERAL

Lic. Sergio Morett Manjarrez

# SOCIOS QUE INGRESARON DURANTE LOS TRES AÑOS QUE ABARCA ESTA MEMORIA ACADÉMICA

**2009-2010-2011**

<b>NOMBRE</b>	<b>NOMBRE DE SU TRABAJO RECEPCIONAL</b>	<b>FECHA DE INGRESO</b>
Virgilio Adrián Arias Ramírez	“La Malinche, nuestra abuela zoque”	
Edmundo Treviño Arvizu	“México hoy, análisis y propuesta”	Junio de 2010
Alfredo Díaz González Iturbe	“El Dr. Guillermo Prieto y el honor liberal”	6 de Julio de 2010
Enrique Herrera Espinoza	“El alumbrado público en la Gran Tenochtitlán a comienzos del siglo XVI”	
Sergio Morett Manjarrez	“Loas a Don Valentín Gómez Farías”	
Armando Nieto Sagaón	“El General Felipe Ángeles”	Mayo de 2010
Roberto Vega Navarro	“Las tribus urbanas en México”	6 de abril de 2010
María del Carmen Mendoza Galicia	“La cultura del envejecimiento”	Septiembre de 2010
Amir Gómez León	“Mapas mentales aplicados a la neurolectura”	Octubre de 2010
Jorge de la Borbolla y Romero Rubio	“¿Poetas, escritores malditos?”	5 de Junio de 2011

# **INSTITUTO MEXICANO DE CIENCIAS Y HUMANIDADES A.C**

## **MISIÓN**

Es un Instituto dedicado a promover la cultura coordinando la ejecución de programas y acciones de bien de nuestros legados culturales, honrando a profesionales e instituciones que se dedican a enaltecer nuestros valores éticos y humanos.

## **VISIÓN**

El Instituto cuenta con una política prospectiva en coherencia y concordancia con la excelencia académica, el rigor científico y las altas cualidades de trabajo en materia de investigación y divulgación, enmarcado en los lineamientos institucionales al servicio del arte, las letras y la ciencia.

José Guadalupe Rivera

**T**ras dos años de estar ejerciendo la Presidencia del Instituto Mexicano de Ciencias y Humanidades, A.C. tengo el gusto de entregar la Memoria Académica de tres años de trabajo del Instituto, 2009, 2010, 2011 y el mes de Enero de 2012. Este trabajo, integra el año de Presidencia del Ing. Gerardo Rodríguez, quien por motivos de salud, y de situaciones inesperadas en la vida de la ciudad, no pudo tener el material de nuestros compañeros a tiempo, de tal manera que, para que no se quedaran sin publicar, se decidió unirlos a los del período siguiente. Esto enriquece el contenido de dicho Anuario, y esperamos sea del agrado de nuestros compañeros académicos.

Ustedes mismos verán la calidad de cada uno de ellos, y espero que al igual que yo disfruté al irlos capturando, disfruten ustedes al leerlos ya ilustrados, y con más tiempo para meditar en el contenido. Como ya es costumbre, encontrarán diversidad, ya que cada integrante tiene su modo particular de tratar los temas de su elección y eso hace que el Anuario siempre sea interesante y didáctico.

También nos tocó en suerte a la directiva de mi cargo, a quien reconozco y agradezco el apoyo que siempre me brindaron, cumplir los 30 años de vigorosa vida del Instituto.

Treinta años de estar dando vida a la idea generosa que tuvo el Maestro Juan Rueda Ortíz, de reunir en un ambiente de fraternidad, libertad y respeto absoluto, a numerosos intelectuales para que pudieran desarrollar sus inquietudes académicas. Así, al paso de estos años, muchos han encontrado el marco adecuado para aprender y enseñar, y, a la vez, ir agregando a su vida nuevos e interesantes amigos que nos han ido enriqueciendo con su trato.

También vienen a la memoria los amigos que se nos han adelantado en el camino, los que por algún motivo personal dejaron de asistir, y los que por males temporales no hemos visto por algún tiempo en las reuniones. A todos ellos nuestro recuerdo cariñoso.

En estos años, el Instituto se ha visto enriquecido por los nuevos amigos que con mucho entusiasmo se integran a las actividades, y que llegan para seguir manteniendo actual y en crecimiento al I.M.C.H. Bienvenidos, amigos.

Cada uno de los integrantes del Instituto Mexicano de Ciencias y Humanidades, es valioso en su ámbito de trabajo, tiene reconocimiento, credibilidad y han hecho valiosos aportes a la vida cultural de nuestro país, al que así le demuestran su amor, con trabajo y respeto, mismo que está patente en cada uno de los trabajos aquí reunidos.

El Instituto ha tenido siempre en estos treinta años, el apoyo incondicional de quien fuera esposa del Maestro Juan Rueda Ortíz, la Maestra Ma. del Socorro Cortés Mayorga, a cuyo interés personal, amor y respeto a la obra de su esposo y esfuerzo continuado, se debe en gran parte que el Instituto tenga ya treinta años de venturosa existencia.

Hoy termina nuestra responsabilidad, por ustedes encomendada. En lo personal, a nombre de los distinguidos miembros de esta Directiva, agradecemos y reconocemos en todo lo que implica la confianza depositada para realizar este honroso compromiso, que no termina aquí, antes bien, la experiencia vivida por este equipo de trabajo, nos brinda los elementos para continuar colaborando en las actividades de nuestro Instituto.

Gracias por el apoyo que en estos años el grupo siempre me brindó, y en especial el consejo y apoyo incondicional de los Maestros Emilio Lluís, Alejandro Rojas y Rosita Diez de Rojas. Y eso permitió el que pudiera realizar algunos proyectos, como la edición mensual de la “Gaceta del IMCH”, la presentación del libro “Camino de Hidalgo”, la celebración de los 30 años del Instituto y la Comida de la Amistad, efectuada en diciembre del 2011 en la ciudad de Cuernavaca a invitación de la Academia de Letras “Juan Rueda Ortíz”, presidida por el Ing. Jorge de la Borbolla y Romero Rubio.

A todos y cada uno de ustedes les agradezco su apoyo, su presencia y su entusiasta participación durante este tiempo, y espero que podamos seguir caminando juntos durante todo el tiempo que este H. Instituto siga siendo una fuente de luz y cultura para nuestro país.

Muchas gracias.

*Beatriz Navarro Popoca*

# ÍNDICE

Fotografías	
Presidentes	
Socios Fundadores	
Socios Honorarios	
Mesas Directivas	
Socios que ingresaron	
Misión-Visión	
Agradecimientos	
Alejandro Rojas.....1	
Técnicas de la pintura colonial en México	
Los orígenes del arte popular mexicano	
Alfredo Díaz González Iturbe.....9	
Guillermo Prieto y el Honor Liberal	
Armandina López Anaya.....23	
Nada más Benedetti, cantor inmortal	
Semblanza de Leona Vicario, “primera guerrillera” mexicana	
Una hojeada (y ojeada) a los villancicos en la “Navidad en las Montañas” y en “Ancla de trino”.	
¿Hacia dónde nos conduce este “gran teatro del mundo” del siglo XXI?	
El devenir del simbolismo	
Paseo por El Museo de la Mujer En México, D.F	
Armando Nieto Sagaón.....43	
Un santo en su nicho	
El fusilamiento del general Felipe Ángeles	
Beatriz Navarro Popoca.....53	
La bandera nacional	
El fin del mundo, qué y cómo será.....probablemente	
Las profecías del fin del mundo	
Edelmira Pérez de Mac-Kinney.....63	
Tlalpan prehispánico y moderno	
Edmundo Arvizu Treviño.....69	
México hoy, análisis y propuesta	
Alfonso Ortiz Tirado... Un mexicano sin igual	
La magia de la literatura	
La luna y el mar	
Enrique Herrera Espinosa.....83	
El alumbrado público en la Gran Tenochtitlán a comienzos del siglo XVI	
Edwin Lugo Andalón.....93	
Reminiscencias	
Prevenido	
Maigré-Tout	
Emilio Lluís-Puebla.....99	
Arte Musical-Parte Uno y Parte Dos	
Una introducción a la teoría de grupos con aplicaciones en la Teoría matemática de la música	
Algunos conceptos de la teoría matemática en la música I	
Ernesto Juárez Frías.....115	
Noche Buena	
Fernando Cataño Mendoza.....117	
Motor de gravedad, eucarionte y partícula	
Innova fractal, escuela mexicana	
Flor De María Aceff.....133	
Al infinito.... Y mas allá	
Francisco Magdaleno Vega.....139	
Paulina Ana María Zapata Portillo	
Ce – Acatl Topiltzin Quetzalcoatl heroe cultural morelense	
Gerardo Rodríguez.....149	
Música y canciones de compositores mexicanos	
Tenampa, Plaza Garibaldi y mariachi	
Héctor Berea Domínguez.....159	
Give and take-dar y tomar, transplante de órganos	
Mitos y realidades de la enfermedad por papiloma virus humano	
Plantas que curan y plantas que matan	



José Guadalupe Rivera Sánchez.....	175	Rubén Hernández Díaz.....	263
Misión		La aventura del pensamiento (partes I, II, III y IV)	
Visión		Sergio Morett Manjarrez.....	279
Josefina González Meneses.....	181	Loas a Don Valentín Gómez Farías	
Los nuevos o viejos retos de la economía mexicana		Patria actual	
Jorge de la Borbolla y Romero Rubio.....	187	Virgilio Adrián Arias Ramírez.....	289
¿Poetas, Escritores Malditos?		La Malinche, nuestra abuela zoque	
Pierre Teilhard De Chardin		La Rebelión Cristera	
Maestra Margarita A. Tapia.....	193	Directorio del IMCH	
El pensamiento náhuatl			
Ma. Del Carmen Mendoza Galicia.....	199		
La cultura del envejecimiento			
Don Valentín Gómez Farías			
Margarita Maza De Juárez			
María del Socorro Cortés Mayorga.....	213		
Ave y Estrella (Epitafio)			
Requiem			
Vivo Tu Muerte			
Ciencia y Cultura para México			
XII Aniversario del Fallecimiento del Maestro Juan Rueda Ortiz			
Juan Rueda Ortiz fue un triunfador y luchador en México y España			
Marina Isolda.....	227		
Semblanza De Sor Juana Inés De La Cruz			
2012			
Martha Cruz de Gahona.....	233		
La curaduría en el arte			
Manet y el fusilamiento de Maximiliano			
Roberto Vega Navarro.....	241		
Las tribus urbanas en México			
Ignacio Ramírez “El Nigromante”			
Rosa Diez de Rojas.....	255		
Un día como hoy			
¿Qué es el estilo barroco?			



JUAN RUEDA ORTÍZ

Fundador del Instituto Mexicano de Ciencias y Humanidades A.C.  
1911-1999

















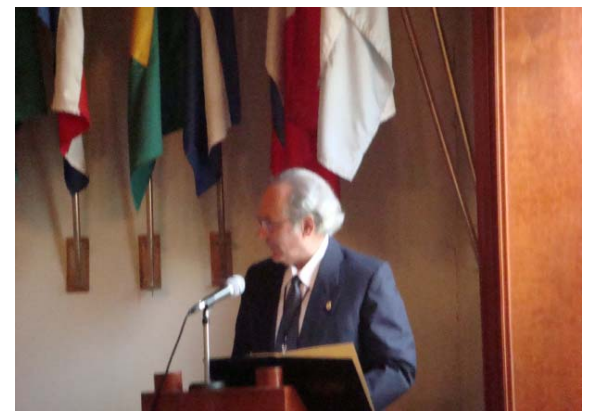













Todos los escritos aquí presentados son de la opinión única de cada uno de los escritores y no reflejan necesariamente el pensamiento y la ideología del IMCH.

Compilado por la Profa. Beatriz Navarro Popoca y El Mtro. Rubén Hernández Díaz.

Diseñado y formado por Alejandra Campos Navarro- Zamora Studio.

Terminado el 6 de Febrero del 2012 en México DF.

**Alejandro Rojas**

**TÉCNICAS DE LA PINTURA COLONIAL EN MÉXICO  
LOS ORIGENES DEL ARTE POPULAR MEXICANO**

Pintor Muralista, Conservador de Bienes Culturales y Museólogo

N. 5 de Junio 1938, en Champusco Atlixco Puebla; realiza sus estudios básicos en Puebla. 1955 se traslada a la Ciudad de México para estudiar Pintura en la Escuela de Pintura y Escultura del INBA. (La Esmeralda).

1964; ingresa al INAH como Restaurador de Bienes Culturales en el Proyecto Tepotzotlán; estudia Conservación de Bienes Culturales con Expertos traídos a México por la UNESCO y el INAH, 1971 Crea el Taller de Restauración de Bienes Culturales en la Basílica de Guadalupe, México.

1972, es nombrado Subdirector Técnico del Museo Nacional del Virreinato. 1975 Crea un Centro de Conservación de Bienes Culturales para el Consejo de Conservación. 1980; Publica un libro “Guía para la Restauración de Pinturas de Caballete” en PUND.UNESCO, Guatemala.

1986, publica un libro “Movimiento de Obras Dentro de los Museos” ICOM – México. 1991, ingresa al Instituto Mexicano de Ciencias y Humanidades.

1995. Pinta un mural de 55 mts. “Evolución de la Cultura en la Religión”; en la Unidad de Seminarios del Campo 4 de la FES Cuautitlán, UNAM. Otro en la Presidencia Municipal de San Felipe Hueyotlipan, Puebla, de 12 mts. “San Felipe Hueyotlipan, José Clotilde Torres”. 1996. Pinta un mural de 35 mts. “Conocimiento Ciencia y Evolución”, en el campo de FES Cuautitlán, UNAM. 1997, pinta un mural de 70 mts. “Iztacala en el tiempo” en la Unidad de Seminrios de la FES Iztacala, UNAM.

1999, Ingresa a la Academia de Folclore y Tradiciones de la Sociedad Mexicana de Geografía y Estadística. 2005. Publica un libro de cuentos “La Guerra”. 2009. Graba tres discos: “Canciones de la Independencia”, “Cancionero de la Reforma” y “Cancionero de la Revolución”; fruto de una cuidadosa investigación.



## TÉCNICAS DE LA PINTURA COLONIAL EN MÉXICO

**H**ablar de técnicas de la pintura nos lleva invariablemente a estudiar las raíces de estas; en nuestro caso tenemos dos fuentes: la prehispánica y la española. En la prehispánica tenemos un alto desarrollo de la pintura mural; la abundancia de piedras calizas llevó al hombre prehispánico a desarrollar la pintura a fresco, es decir, pintura sobre cal antes de que fragüe el enlucido de soporte; ya desde el siglo III a. C. en Teotihuacan aparece la pintura mural a fresco, inclusive por tareas como en la manera europea. También se pintó con goma de nopal y aunque parezca extraño se utilizó la pintura al óleo con aceites secantes de ajo y chia para pintar las jícaras.

Por otro lado, España es un país que carece de piedras calizas en la mayor parte de su territorio y la pintura a fresco no se desarrolló; en cambio, al tener mantos de yeso desarrolla la pintura mural al temple y de manera temprana comienza a utilizar el óleo antes de que aparezcan en la escena los hermanos Van Eyck, a quienes se atribuye la invención de la misma; algunos pintores italianos y flamencos llevan otras técnicas a España y de esa manera, al concluir la conquista de México, llegan algunos frailes pintores con conocimientos de la pintura al fresco más teóricos que prácticos. Pero se encuentran con los “tlacuilos” (indios pintores) que sabían pintar a fresco y dominaban esta técnica.

Cortés no trajo consigo a ningún pintor; sabemos por pluma de Bernal Díaz, que traía una pintura de una “Nuestra Señora” que preside la primera misa en suelo mexicano en las playas de Veracruz; terminada la conquista Cortés gobierna el nuevo país y después gobiernan los Oficiales Reales de 1524 a 1527, después las Audiencias de 1527 a 1535 y es hasta el reinado de Carlos I, que se nombra al primer Virrey Don Antonio de Mendoza. Ya habían llegado los doce franciscanos que fundan el Colegio de la Santa Cruz de Santiago Tlatelolco.

Con los frailes Franciscanos llegaron los primeros frailes pintores que enseñaron a los Tlacuilos (pintores indígenas), la manera de pintar europea; con la llegada de las otras ordenes religiosas vinieron con ellos

arquitectos y pintores, todos frailes; que dirigían los trabajos de edificación y decoración con pintura mural, desconocían la manera de trabajar al fresco por tareas como en Italia y pusieron y pusieron a los indios a pintar de manera colectiva a fresco con aplanados totales y para garantizar la adherencia del pigmento utilizaron agua de cal para desleír los colores; los indios, que sabían pintar a fresco de manera colectiva y por tareas, no tuvieron reparo en trabajar a la mera española que los frailes pintores “les enseñaban” y de esa forma surge la decoración mural de los monasterios Agustinos, Franciscanos, Carmelitas y Dominicos; con decoraciones de guías de vides, grutescos, cabezas de faunos, decoraciones geométricas y escenas bíblicas que servían para la enseñanza de la religión.

Con el siglo XVII comienzan a llegar los pintores europeos a México Nueva España; Simón Perines; pintor flamenco es uno de los primeros junto con Antonio Rodríguez, José Juárez y Baltasar de Hechave y les seguirán otros muchos que se distribuyen por las distintas ciudades del territorio, después seguirán los descendientes de estos formando la generación de pintores criollos a los que se les une un pintor mulato; Juan Correa.

Se pierde la manera de pintar a fresco y se pinta a temple y al óleo; pero comienzan pintando al temple para terminar con el óleo; en Tecamachalco, Puebla aparecen pinturas murales en el sotocoro sobre papel de amate, firmadas por un pintor “Juan Gerson” que los críticos de arte del siglo XX consideraban de un pintor “flamenco italianizante”, pero un estudio de Constantino Reyes Valerio arroja luz sobre este misterio; la familia Gerson era una familia de indios caciques que



por su apoyo a la conquista reciben el privilegio desde el siglo XVI, de poder montar a caballo y portar puñal y de esta familia el privilegio desde el siglo XVI, de poder montar a caballo y portar puñal y de esta familia era descendiente Juan el Pintor; o como dice Reyes Valerio, “Juan Gerson Tlacuilo de Tecamachalco”, las pinturas son en técnica mixta (temple y óleo) sobre papel de amate y su colorido “italianizante, no es mas que el colorido de un indígena que sigue utilizando la manera de ver el color de los indios pintores e incluso utiliza en su paleta un azul que no es de origen europeo, sino prehispánico; el azul maya, en este caso el “Falso azul maya” como la catalogó Gütens.

Este Azul se había seguido usando por los pintores indígenas de manera natural; pero los críticos de arte modernos consideraron las aplicaciones de azul como una intervención fallida de los restauradores; aparece en los murales del atrio de Huejotzingo, y en mucha de la pintura mural de los monasterios del siglo XVI y XVII; se trata de un pigmento que se basa en azul añil (de origen vegetal) que se incrusta en una arcilla blanca llamada atapulgüita (el azul maya de la zona del sureste) y en el altiplano el “falso azul maya” sobre otra arcilla blanca diferente; para lograrlo se requiere de un atmósfera reductora de carbón; es decir de un autoclave y ahí radicaba el problema de los investigadores: ¿De donde sacaron un autoclave los indios? En los braceros trípodes de patas huecas que parecen sonajas, metían bolitas de carbón, y bolitas de azul añil mezcladas con la arcilla, al ser hermética y poner a cocer el barro se forma la atmósfera reductora de carbón; y bolitas de azul añil mezcladas con la arcilla, al ser herméticas y poner a cocer el barro se forma la atmósfera.

Los otros pintores como europeos que son, pintan con técnicas mixtas comenzando al temple de huevo para terminar con óleo; su pintura es todavía con empastes y pintan sobre tablas de maderas distintas y sobre lino con bastidores de madera; acostumbran los fondos al bol; que consiste en un fondo de tierra roja y lo caro de los lienzos que eran traídos de España los lleva a cuidar su economía muchas veces en deterioro de la obra misma; ya que tienen que utilizar añadidos de lino y no siempre en el mismo sentido de la trama y urdimbre de la tela primera.

Los lienzos siempre de lino eran traídos de España y eran muy angostos, por lo tanto la demanda de pinturas de proporciones murales los llevó a unir las telas y en muchos casos a usar pequeñas uniones de fragmentos sin importar el sentido de la trama y la urdimbre y aun en partes perforadas poniéndoles pequeños parches de pergamino para tapar el agujero, lo mismo se hizo con las costuras de unión que se cubrían con tiras de papel o pergamino; cambiando la textura en estas zonas y haciéndolas muy visibles al paso del tiempo. Las telas se pegaban al bastidor con cola y se detenían con puntas de alambre que se retiraban cuando la cola secaba y si el lienzo no cubría el bastidor se cubría con la misma pasta de preparación de la tela.

La carpintería es característica en cada época; las tablas se unían con machimbre y se reforzaban con injertos de madera en forma de cola de milano o doble cola de golondrina, además se les ponían fibras atravesadas por el reverso y eran de dos tipos: raederas de pieles o tripas y en algunos casos fibras vegetales como el ixtle, después se refuerzan con travesaños sobrepuestos o ligeramente incrustados y en algunos casos clavados con clavados o con clavos de hierro, los bastidores se hacen con listones casi cuadrangulares y se ensamblan en forma de C y mas tarde en forma de T.

Surge también la pintura al aguazo para iluminar libros; sobre todo libros de coro y misales que se hacían en pergamino y vitela, a esta técnica se le denominó miniado y consiste en pintar a punta de pincel escenas en las que también se aplica el oro de hoja, dibujando con pincel de punta de pincel escenas en las que también se le denominó miniado y consiste en pintar a punta de pincel escenas en las que también se aplica el oro de hoja, dibujando con pincel de punta y una mezcla de aceite secante y barniz con blanco de plata calcinado (de color amarillo), aplicando el oro cuando el pegamento está mordiente; de esta manera se decoran las letras capitulares y surgen verdaderos especialistas en esta técnica como la familia de los Lagarto. Para fines del siglo XVII se va perdiendo la base de pintura al temple y aparece el óleo puro; para ello se prepara con Albayalde

y tierra roja con cola y ya seca se le pone una mano de aceite de linaza; por lo mismo, la pintura al temple es rechazada y se forma la “leyenda” de que el temple y el óleo no se aceptan mutuamente; Miguel Cabrera lo afirma así en su libro “Octava Maravilla Observadas en el Sagrado Lienzo de la Virgen de Guadalupe” en donde afirma que una parte está pintada al aguazo, otra labrada al temple que se aplica con unas como paletillas de madera para hacer empastes, otra mas pintada al temple; que son tres maneras de pintar al temple y la cuarta al óleo que como sabemos son dos maneras de pintar que no pueden juntarse.

Nuestra deducción sobre estas observaciones de Miguel Cabrera, es que para tiempos del maestro se habían perdido las buenas técnicas de la pintura y que Miguel Cabrera; el Apeles Mexicano, ya no pintaba de la manera tradicional que los buenos pintores españoles legaron a México; Miguel Cabrera influyo en toda su generación y la de sus seguidores; pero también lo hizo con pintores mayores que él como José de Ibarra y desde luego todos sus discípulos que siguieron pintando a la manera de Miguel Cabrera; el colmo con la obra de Cabrera es que aparecen cuadros con la firma original del pintor fechados después de su muerte y es que al morir Cabrera había pintores que a su nombre iban contratando obra cuando eran mandados por el maestro a montar un retablo o unas pinturas y el maestro extendía una carta para que a su nombre pudieran contratar trabajos, la falta de comunicaciones hizo que no se enteraran de la muerte del maestro y siguieran trabajando a nombre del maestro y firmando la obra así elaborada.

La pintura desde el segundo tercio del siglo XVII y durante todo el siglo XVIII, se hacía en grandes obradores; el maestro tenía un taller formado por maestros, oficiales y aprendices; todos los maestros y por consecuencia los oficiales y aprendices debían trabajar dentro del estilo del maestro que finalmente daba los últimos toques a la obra, si esta se terminaba en el taller, en caso contrario, los maestros enviados con su carta llevaban un cartón calado con la firma del maestro o imitaban perfectamente ésta; misma que el maestro reconocía como suya: De esta manera se podía trabajar muy rápido; se calcula que del Taller de Cristóbal de Villalpando salía una pintura terminada cada quince días y se trata de pinturas de tres por dos

metros en promedio, en Europa pasaba lo mismo; Carducho había trabajado una serie de pinturas de gran formado en razón de un cuadro por mes y era festejado por esto, mientras que en México (dice Carrillo y Gariel) pinta Cabrera la vida de San Ignacio que consta de 32 lienzos de dimensiones murales, en tan solo 14 meses y al mismo tiempo la Vida de San Bruno de dimensiones semejantes; y se pregunta Carrillo y Gariel ¿Qué clase de hombre era pues, Cabrera



que podía emprender acciones mayores? Y cuando Carrillo y Gariel publica su libro sobre Miguel Cabrera, no sabía que al mismo tiempo pintaba en Tepotzotlán la pintura mural del crucero de la iglesia, la Virgen de Guadalupe del retablo correspondiente y todavía más, estaba haciendo los retablos de Tepotzotlán en donde se consagra como “Ensamblador Mayor”. En algunos casos como el de Cabrera en Tepotzotlán, se pintan murales al temple, en otros de pintaron también al óleo; pero los murales pintados a fresco y utilizados para catequizar en el siglo XVI, perdida su función, se pierde también el interés en ellos y se tapan; en el mejor de los casos con cal, otros reciben otra pintura mural posterior al temple o al óleo o al menos una decoración simple de guardapolvo y una franja; para nuestra paz interior se ha rescatado mucha pintura mural del siglo XVI y casi no hay monasterio de la época que no tenga actualmente visibles estas decoraciones.

Como conclusión podemos decir que pese a los altibajos técnicos sufridos en los tres siglos de pintura colonial en México, la pintura evolucionó y se mantuvo como ejemplo para dar paso a la pintura del México Independiente, en donde se retoman las buenas técnicas de pintura que sientan la base de la Escuela Mexicana de Pintura del siglo XX.



## LOS ORIGENES DEL ARTE POPULAR MEXICANO



Cuando Vasco de Quiroga obispo de Michoacán tiene la visión de formar a los pueblos de los alrededores del Lago de Pátzcuaro, como pueblos de artesanos; aprovechando las habilidades manuales de los indios tarascos, observa que además de las habilidades naturales, tienen una serie de conocimientos en el uso de materiales y herramientas propias de cada zona; así reorienta las artesanías propias para hacerlas al gusto de los blancos, criollos y españoles.

Surgen de esta manera pueblos de loceros a los que les pide hacer tipos especiales de loza, diferentes a los de los otros pueblos del mismo oficio; desde luego que inspirado por los modelos que desde tiempos prehispánicos ya hacían; ahora enriquecidos con los sistemas españoles del vidrado del barro, a los artesanos que labraban la madera se les enseñó el arte de la laudería y se volvieron proveedores de instrumentos musicales y con ellos surgieron también músicos que con el tiempo fueron evolucionando hasta llegar a los conjuntos que conocimos antes de la influencia masiva de la radio y la televisión.

Los conocimientos de los pintores fueron ampliamente aprovechados y también enriquecidos; contra lo que muchos piensan y se ha afirmado por los estudiosos de las artes plásticas, los pueblos indígenas conocían el uso de lo que hoy llamamos pintura al óleo; mismas que con diseños diferentes se siguieron haciendo con la introducción del gusto español.

También se conservó otro sistema prehispánico para decorar las bateas y jícaras, que consiste en aplicar una masa hecha de pigmento (color) amasada con aceite secante; no de linaza, sino de axe o de chia, seca la capa de color, se rasca esgrafiando figuras y formas y se vuelve a aplicar esa masa de otro color y con cuidado se va limpiando el excedente fuera de las zonas “rascadas” y se repite la operación con otro color y nuevos esgrafiados hasta terminar puliendo el objeto policromado.

En ambos sistemas se les agregó la aplicación de oro de hoja (que era un conocimiento que los indios desconocían); el oro de hoja se puede aplicar de tres maneras básicas: la primera, pegando el oro sobre una cama de bol (arcilla y pigmento rojo almagre) y se puede usar agua simplemente, aguacola ligera o clara de huevo; la segunda pegando con aceite de linaza, el aceite secante se mezcla con albayalde calcinado (blanco de plomo tostado que es de color amarillo, se aplica con un pincel dibujando la aplicación que se quiera dar y poniendo sobre este dibujo el oro y ya seco se elimina el sobrante con una brocha o pincel, o pegando con mistión (que es una mezcla de aceite secante y un barniz) y la operación es igual a la anterior; es decir se dibuja la aplicación y se pone el oro, ya seco se elimina el sobrante; la tercera aprovecha el sobrante del oro que al eliminarlo de la obra se recibe en un papel y se va guardando y se junta con los sobrantes de todo el oro de hoja utilizado, se muele mezclado con sal de grano o haciendo una maza con miel de abejas, ya bien molido se lava con agua y se va decantando hasta obtener el oro que ya seco se puede mezclar con barniz y aplicarlo como pintura con un pincel o mezclarlo con un mucílago de acuarela y aplicarlo de la misma manera, solo que ahora diluido con agua.

En la zona del actual estado de Guerrero, se hicieron lacas similares, pero en relieve, es decir en ves de rasgar se fueron sobreponiendo las mazas de color y rascando ahora los sobrantes a las formas del

diseño, quedando en un ligero realce, que se termina esgrafiando detalles para que quede visible el color de abajo, pero solo en línea; naturalmente usando los mismos aceites secantes de axe o el de chia.

Desde luego que no solo Vasco de Quiroga promovió las artesanías entre los indios conquistados; en la ciudad de México, se fundó el Colegio de Tlatelolco por los franciscanos y en el se dedicaron a aprovechar la mano de los artesanos indígenas reeducándolos para que trabajaran a la manera europea; aunque en ese periodo de transición perdura el concepto prehispánico del trabajo indígena. Es interesante encontrar en los atrios de algunas iglesias (sobre todo en los pueblos de indios), las cruces de atrio en donde no representan a Cristo crucificado, ya que era difícil explicar porqué si les prohibían los sacrificios humanos a su mismo dios lo habían crucificado; entonces aparece la representación de la cabeza de Cristo, y las manos solamente acompañados de los símbolos de la pasión; lo curioso es que las manos viéndose de frente, muestran en las yemas de los dedos las uñas; y es que para los pueblos prehispánicos si las manos no llevan uñas pueden representar agua o sangre, dependiendo del color.

El caso de las cruces de atrio del siglo XVI es muy especial y se entiende porque los indios no podían entrar a las Iglesias hasta que estuvieran bautizados, entonces se les daba la misa reunidos al aire libre y el sacerdote oficiaba en lo que ahora conocemos como “Capilla Abierta”, que consiste en un portal generalmente de tres arcos en donde se coloca el altar; ya bautizados podían entrar a la Iglesia y ver a Cristo crucificado, pero no podían criticar porque ya se les había explicado y podía pesar sobre ellos la pena de excomunión y su estancia eterna en el infierno.

Muchas veces se aprovechó la mano de obra de estos artesanos, por ejemplo: en las fachadas de las iglesias, entonces vemos las esculturas con proporciones muy diferentes al concepto naturalista europeo y la sangre de Cristo o de Santa Bárbara, representada a la manera prehispánica y muchos elementos con símbolos prehispánicos; aún en interiores como

en Santa Maria Tonanzintla Puebla, los ángeles parecen (por sus proporciones) escapados de un códice prehispánico y hasta en el coro aparece un angelito que cae de cabeza y que todos los estudiosos han identificado como una representación del último Huey Tlatoani mexica: Cuauhtémoc.

Los trajes “típicos” pueden tener su origen en las castas, en que para diferenciar a los indios, mestizos y mulatos, se les designó un ropaje diferente y hasta una clasificación insultante: calpamulato, salta pa’ atrás, no te entiendo, cambujo, etc. o como en Guatemala en que cada pueblo usa bordados y colores diferentes y de esta manera se sabe el pueblo de donde procede cada indígena.



**Alfredo Díaz González Iturbe**

**GUILLERMO PRIETO Y EL HONOR LIBERAL**

# BREVÍSIMO ENSAYO QUE PRESENTA EL PROFR. ALFREDO DÍAZ GONZÁLEZ ITURBE PARA EL INGRESO AL INSTITUTO MEXICANO DE CIENCIAS Y HUMANIDADES.



México, D.F. Julio 6 2010

A la memoria de Juan Rueda Ortiz, maestro, cuyas enseñanzas siguen iluminando mi espíritu

GUILLERMO PRIETO Y EL HONOR LIBERAL

1.- EL HOMBRE

1.- SU NACIMIENTO E INFANCIA

La década en que ocurre el nacimiento de Guillermo Prieto, la segunda del siglo XIX, corresponde a la época en que México trata de encontrarse como nación independiente, pues lleva más de siete años de lucha sin conseguir la anhelada liberación respecto de España.

El grito de Dolores y los Sentimientos de la Nación aún no tienen eco en la sociedad de principios de 1818. La balanza parece inclinarse hacia el lado de los gachupines, pues los esfuerzos de Pedro Moreno resultaron insuficientes ante los embates del español Pascual de Liñán, enviado por el virrey Apodaca para sofocar el movimiento insurgente en el Bajío. Ni siquiera el valor indómito del navarro Francisco Xavier Mina logró mantener por más tiempo la llama libertaria encendida por Hidalgo. Ambos héroes cayeron, Moreno murió peleando contra las fuerzas de Francisco de Orrantía en el rancho “El Venadito” el 27 de octubre de 1817 y Mina fue fusilado el 11 de noviembre de ese mismo año en el Cerro del Bellaco, frente al Fuerte de los Remedios.

El 10 de febrero de 1818 nació José Guillermo Ramón Antonio Agustín Prieto Pradillo, en el Portal de Tejada, en la Ciudad de México, cuando

Europa descansa de las ansias de reconquista napoleónica, ya que el gran corzo lleva más de dos años recluido en calidad de reo en la Isla Santa Elena y se jura la segunda paz en París. También en Europa, hacia fines de 1818, Liverpool se prepara para recibir el primer barco de vapor que zarpara de Nueva York. En América del Sur se libran las grandes batallas que apuntan hacia la independencia, acaudilladas por Simón Bolívar; precisamente en 1818 se da el combate de Maipú, en el cual el general José de San Martín aplasta la contraofensiva española.

Aunque nació en lo que hoy es el primer cuadro de la Ciudad, Portal de Tejada número 5, que corresponde a la calle de Mesones, allá por las Vizcaínas, su infancia se desarrolló en Molino del Rey, en donde José María Prieto Gamboa, su padre, trabajaba.

Por cierto que la casa en que nació nuestro personaje, hasta hace algunos años conservaba su fachada de dos cuerpos, y fue destruida, a pesar de las voces que pedían su restauración para darle un uso cultural o educativo, en su lugar se levantó una construcción grotesca que desentona con los cercanos edificios del siglo XVIII.

José Prieto Gamboa, además de dirigir el molino, atendía una panadería. Junto a la maquinaria estaba una pequeña oficina en la que se mostraban algunos libros, como El Periquillo Sarniento, de Lizardi, Los viajes de Gulliver del irlandés Jonathan Swif y las poesías de Arriaza, cuyas lecturas debieron haber influido en la afición de Guillermo por las letras.

La infancia de nuestro personaje transcurría cuando se consumaba la Independencia del país (1821) y en los primeros años del México Independiente va a combinar las actividades escolares con los juegos propios de su edad. Una cosa notable en la vida del pequeño Guillermo fue su clara inclinación hacia las representaciones teatrales; pero sobre todo a los títeres, que tanta atracción ejercieron en él.

## 2.- SUS PRIMEROS ESTUDIOS Y LA ADOLESCENCIA

Sus estudios elementales los hizo en Tacubaya y ya adolescente gustaba de cabalgar en caravana para saltar zanjas, colear caballos y correr atropelladamente en las zonas boscosas de la región, que por entonces se veía lejana de la Ciudad capital, a la cual se trasladó la familia después de recibir una pequeña herencia por parte del abuelo de nuestro personaje.

Nuevos compañeros y nuevos amigos va a tener Guillermo en la escuela que dirigía el maestro Manuel Calderón Samohano, en la segunda calle de Puente de la Aduana (hoy 5 de febrero, hacia el Centro de la Ciudad).

Tenía casi 12 años de edad cuando sobrevino el movimiento de “La acordada”, un motín que a fines de 1829 se manifestó en un inmisericorde saqueo de el Parián. Este pronunciamiento fue motivado por el derrocamiento del presidente Vicente Guerrero, el 8 de diciembre de 1829.

Y fue encabezado por un valiente ex – insurgente seguidor del consumidor de nuestra independencia, José María Lobato, quien para protestar se apoderó del edificio de “La Acordada” en donde había parque y cañones; desde ahí escuchó a la plebe que simpatizaba con Guerrero, para exigir la expulsión de los españoles y autorizó el saqueo de las tiendas o “cajones” del Parián, cuya duración fue de muchas horas, desde las 10 de la mañana del 22 de diciembre de 1829 hasta el amanecer del día siguiente, bajo la consigna que el populacho enardecido gritaba: ¡Vivan Guerrero y Lobato y Viva lo que Arrebato!. La respuesta de los timoratos no se hizo esperar, reprochando este acto, contestaron con este otro dicho: ¡No se borra con lechada el motín de “La Acordada”!

Aquí Guillermo Prieto vio atemorizado la otra cara de la moneda: el pillaje, los heridos, los gritos de las madres que desesperadas clamaban por sus hijos desaparecidos. Todo contrastaba con la cándida niñez que venía disfrutando nuestro personaje.

Hacia 1831 sufre Guillermo Prieto la pérdida de su padre, quien súbitamente expiró, causando un fuerte impacto a doña Dolores Pradillo, su madre, que no pudo soportar tan terrible pena y enloqueció. A los 13 años de edad se veía Guillermo sin la protección de sus padres. De su mamá se encargaron sus parientes maternos y el fue recogido por un par de ancianas caritativas

que se dedicaban a la costura y que habían recibido muchas atenciones de la familia Prieto.

Visitaba con frecuencia a su madre, abrigando siempre la esperanza que sanara mentalmente, pues en ocasiones daba muestras de lucidez; sin embargo poco a poco Guillermo se fue acostumbrando a esta difícil situación.

Con la orfandad vinieron los apuros económicos, a pesar de que las ancianas, sus protectoras, casi nada le escatimaban, se lanzó a buscar trabajo, logrando emplearse como meritorio en la Comisaría General primero, y como dependiente de una tienda de ropa después. Esto sin descuidar su educación, ya que pronto se inscribió en las clases de francés que se daban en el Colegio de Minería.

Sus biógrafos cuentan que fue entonces, es decir a los 14 años de edad, cuando descubrió su vocación de hombre de letras, pues memorizaba con notable facilidad y avidez los versos que se le presentaban. A este despertar mucho contó la influencia de un noble barbero aficionado a la literatura, don Melesio, quien proporcionó al mozo Guillermo las lecturas que tenía a su alcance. Algunas veces eran las del poeta festivo Gerardo Lobo, otras las del padre Sartorio; o entremeses mexicanos, sin faltar las comedias de Calderón y de Lope de Vega. Todo lo leía nuestro personaje con apetencia.

## 3.- SU FORMACIÓN

Para Prieto no era desconocida la situación crítica de la economía del país que repercutía severamente en sus dos protectoras; y sin que ellas se lo pidieran a Guillermo, él se preocupó por conseguir un trabajo serio y permanente; para ello logró una entrevista nada menos que con el señor ministro de Justicia, don Andrés Quintana Roo. El resultado fue exitoso y doble: un empleo en la Aduana y la inscripción en el Colegio de San Juan de Letrán para continuar sus estudios.

De esta manera, a los 15 años de edad asumía la responsabilidad de un jefe de casa, pues con sus 16 pesos mensuales que ganaba fue por



su madre al internado y la llevó a vivir consigo. Para entonces la esfera emotiva de Prieto se manifestaba en sus primeras producciones literarias, sonetos principalmente; incluso el Dr. Barrientos, clérigo de la catedral, sorprendido por la fibra estética del aún adolescente, le encargó un soneto para la procesión del Señor de Santa Teresa. Cumplida la petición, recibió, por vez primera, una pequeña remuneración por su producción. También por primera ocasión sintió la enorme satisfacción de ver publicado ese soneto, que con su nombre al calce se había fijado en las puertas de casi todas las iglesias de la ciudad capital.

Las labores de oficina en la Aduana se multiplicaban; pero conociendo las dotes de Guillermo, el administrador don Joaquín Lebrija le nombró su secretario particular; esto sucedió en 1834, cuando nuestro personaje contaba apenas con 16 años de edad. Con mayores ingresos, por fin pudo dedicarse más a la literatura.

Se daba tiempo para atender su trabajo y sus estudios y por las noches se reunía con jóvenes que gustaban de la literatura, como Juan N. Lacunza, el hermano de éste, José María, y Manuel Tonia Ferrer. Hacían versos y platicaban acerca de los grandes literatos como Fray Luis de León. El grupo se fue ampliando, y después de dos años, en junio de 1836, desembocó en lo que fue la Academia de Letrán, por la que desfilaron los grandes de la pluma de esa época: Manuel Carpio, Ignacio Ramírez, Francisco Modesto Olaguíbel, José Joaquín Pesado y otros distinguidos hombres de letras, pues al decir de Carlos González Peña, la Academia de Letrán fue uno de los impulsos más serios que recibió la literatura mexicana, proyectando a la generación más activa de la segunda mitad del siglo XIX. Prieto debió sentirse orgulloso por haber contribuido a la fundación de tan noble Academia.

Corría el año de 1837, el 19 de abril llegaba a la presidencia de la República don Anastasio Bustamante y el joven Guillermo, ya con 19 años de edad, no avanzaba económicamente, la crisis, que parece mal endémico de nuestro país, no le permitía progresar, hasta que, gracias a un discurso que dijo en el Colegio de San Juan de Letrán, de corte liberal radical (que le costó la intervención del jefe de policía para remitirlo al Ejecutivo Nacional) va a llamar la atención. El propio Bustamante había estado presente en

esa ceremonia y había quedado sorprendido del talento del joven Guillermo; y lejos de amonestarlo, le ofreció alojamiento en Palacio Nacional y le nombró secretario particular con un sueldo de cien pesos mensuales, que después se elevó a 150, cuando fue nombrado redactor de El Diario Oficial.

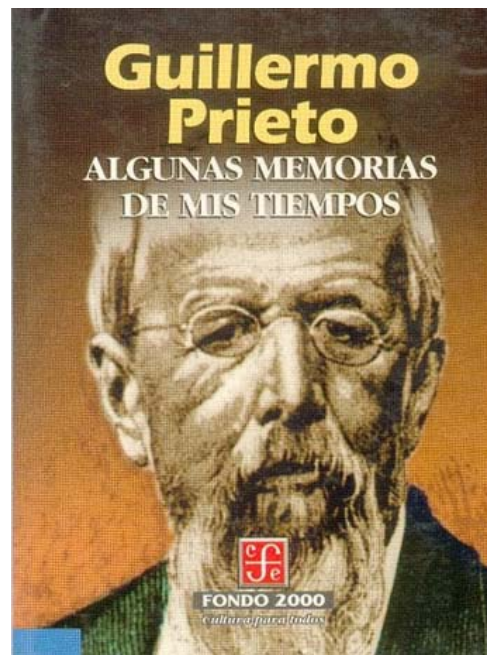

## II. SU OBRA

### 1.- EL PERIODISMO

Por fin nuestro personaje se introduce en una esfera social diferente, intensifica sus relaciones de noviazgo con María, a quien había conocido desde antes y empieza a incursionar en el periodismo.

Había quedado atrás el movimiento de la Primera Reforma Liberal de 1833, en la que el Dr. Valentín Gómez Farías se agigantó; pero las ideas reformistas seguían abrazándose

y Guillermo Prieto las sentía como parte de su ser. Santa Anna amparado por los sectores reaccionarios volvía a inquietar al país: los pronunciamientos contra el presidente se multiplicaban. Algunos Estados se encontraban en plena efervescencia política como Yucatán, Tabasco y Jalisco. La rebelión de los ultraconservadores terminó en 1841 con el derrocamiento de Bustamante, asumiendo el mando del ejecutivo nacional Antonio López de Santa Anna.

Es entonces cuando Prieto, con su juventud de 23 años, se revela como un gran periodista, al grado que se le va a perseguir por sus ideas liberales expresadas en "El Siglo XIX". Acosado por los esbirros de Santa Anna, nuestro personaje se traslada a la ciudad de Zacatecas

como empleado de la Inspección de Tabacos. Siguen saliendo sus publicaciones de corte político; pero ahora las combina con una serie de artículos costumbristas, mostrándose como escritor en este género literario.

En 1843 don Ignacio Cumplido, advirtiéndole el valor significativo de la pluma de Prieto, le pide que regrese a la ciudad de México para que se convierta en periodista de planta de “El Siglo XIX”, que el propio don Ignacio dirige. Acepta nuestro personaje y también es invitado a colaborar en la revista “El Museo Mexicano”, de corte literario, que después cambiaría a “Revista Científica y Literaria de México”.

A fines de 1844 un nuevo alzamiento, ahora el del general Paredes Arrillaga, trataba de fortalecer a los conservadores y Prieto, desde la redacción de “El Monitor Republicano”, se lanza con furia contra los reaccionarios, a tal grado que al director de este diario, García Torres, le costó el destierro a Monterrey, N.L. Por entonces nuestro personaje se unía a un gigante del liberalismo, Ignacio Ramírez, fundando ambos un periódico satírico para combatir a los conservadores, nos referimos a “Don Simplicio”, que salió en diciembre de 1845 hasta abril de 1847 con algunas interrupciones y un año antes había sido clausurado por la reacción y a sus directivos los metieron a prisión, desde luego estamos contando a Guillermo Prieto.

La violencia desatada por la injusta guerra que los Estados Unidos declararon a México, sorprendió a nuestro personaje en esta ciudad capital. La familia Prieto, temerosa, salió del centro de la ciudad, y en la búsqueda de un refugio más seguro, aceptó el ofrecimiento de un amplio departamento que resultó ser propiedad de don Lucas Alamán. Don Guillermo no sabía que quien le hacía el favor era el personaje, cuyas ideas conservadoras habían sido combatidas por él en sus columnas periodísticas.

El apremio de la Guerra de Intervención, hacia 1847, era tal que Prieto estuvo a punto de tomar las armas y combatir al enemigo, pero el general Valencia, bajo cuyas órdenes estaría Guillermo, se lo impidió enviándole una orden de retirarse cuando marchaba con otros hombres a Churubusco; esto ocurría a fines de agosto de 1847. Con tal acción nuestro personaje demuestra su límpido honor liberal, el honor de defender a la Patria, no sólo con la pluma, sino desde la trinchera de fuego.

Aunque Prieto Pradillo va a incursionar en la vida política del país, sigue escribiendo en los periódicos más combativos del México de entonces. Retorna a “El Monitor Republicano” y desde ahí lanza una serie de artículos contra Santa Anna en 1853, cuando la reacción lo llamaba una vez más para ofrecerle la presidencia de la República.

Esto le valió el destierro a nuestro personaje: Obligado a salir a Cadereyta, le pudo mucho dejar a su familia desamparada (su esposa María y sus dos hijos: Manuel y Francisco) y a merced de los capitalinos, por lo general contrarios al liberalismo. El exilio duró 6 meses, de junio a diciembre de 1853.

El primero de marzo de 1854 se había proclamado el Plan de Ayutla y Prieto se adhiere de inmediato a la revolución que produjo este documento. Ahora publica, a manera de libro, una serie de apuntes relacionados con la guerra de Estados Unidos contra México y en ellos criticaba severamente la actitud equivocada de Santa Anna y el costo lamentable que trajo para nuestro país. Todavía en el poder el Dictador ordenó nuevamente su aprehensión y la quema de todos los ejemplares de esos apuntes. Esto ocurrió el 18 de mayo de 1854. Nuevamente es confinado, ahora a Tehuacán, Puebla.

Los yerros de López de Santa Anna se multiplicaron: impuestos grotescos y ridículos que sangraban económicamente a la población, persecución despiadada de los liberales y la venta del territorio fronterizo de la Mesilla; pero el 9 de agosto de 1855 venía la caída definitiva de “Su Alteza Serenísima”. Prieto lo celebraba con esta cuarteta:

Esta contracta figura

cayó presa de su arrojo

¿Pero quien le mete a un cojo

elevarse a tanta altura?

## 2.- EL FUNCIONARIO PÚBLICO Y EL POLÍTICO

Nuevos vientos favorecen al liberalismo y llegado el triunfo, Juan Álvarez asume la presidencia de la República el 4 de octubre de 1855

formando su gabinete desde Cuernavaca, Mor., en el que aparece Guillermo Prieto como Ministro de Hacienda. Tres años antes ya había estado al frente de este ministerio, en el gobierno de Mariano Arista (1852-1853).

Guillermo Prieto Pradillo continúa con el periodismo, siempre del lado liberal. Pero ahora combina esta actividad con las funciones públicas y políticas. En estas últimas destaca como diputado: cuatro veces como suplente y nueve veces como propietario, por las siguientes entidades: Jalisco, Guanajuato, San Luis Potosí, Querétaro, Puebla y el Distrito Federal. También como representante popular, estuvo en el senado de la República, cuando éste fue creado por don Sebastián Lerdo de Tejada en 1874. Bastarían estas funciones públicas y políticas para considerar a nuestro personaje un hombre del pueblo, es decir, identificado con las causas de los desposeídos, respaldado por una avasalladora admiración.

El servidor de la nación, también por su buen desempeño y su entrega a las causas de la Patria, resalta desde su juventud, pues apenas contaba con 34 años de edad cuando ocupó lo que fuera su primer puesto de muy alta responsabilidad: ministro de Hacienda, cargo en el que se desenvolvió del 14 de septiembre de 1852 al 5 de enero de 1853, durante la gestión presidencial de don Mariano Arista. Retorna a este ministerio en 1855, pues es llamado por don Juan Álvarez, ahora del 6 de octubre al 17 de diciembre de 1855, en que renuncia para hacerse cargo de un puesto más modesto, el de Administrador General de Correos, del 9 de enero de 1856 al 11 de diciembre de 1857, cuando el presidente Comonfort tenía ansias de poder y buscaba el apoyo de los conservadores para afianzar su gobierno; esta fue la razón que llevó a Prieto a presentar su renuncia. Aquí se define nuestro personaje, una vez más, como un liberal puro, dispuesto a defender el honor patrio; actitud congruente con los principios que venía sosteniendo con su pluma.

Diremos de paso que Prieto tomó muy en serio su papel al frente de Correos, pues estudió a fondo los sistemas de este servicio, tomando lo mejor que por entonces existían en Francia, España, Alemania, Inglaterra y los Estados Unidos para poner al día los procedimientos postales en México, mediante el sistema de franqueo y un nuevo reglamento que simplificaba el sistema nacional.

Los liberales habían cumplido las metas que se propusieron desde la Revolución de Ayutla, a saber: la desaparición de la dictadura santannista, el nombramiento de un nuevo gobierno y, sobre todo, la promulgación de una nueva Constitución; ésta fue jurada el 5 de febrero de 1857 en la ciudad de México. En ella se establecía la elección popular, mediante el voto ciudadano, del presidente de la República y del Presidente de la Suprema Corte de Justicia, a quien además de sus funciones, se le investía de sustituto del ejecutivo nacional, es decir, en caso de faltar el presidente de la República, el titular de la Suprema Corte asumiría el poder ejecutivo.

La reacción conservadora se había pronunciado en contra de los liberales desde la aparición de la Carta Magna del 57; pero arreciaron sus embates en diciembre de 1857, al proclamar, el día 17, el llamado Plan de Tacubaya, encaminado a desconocer la Constitución; pero reconociendo, previos acuerdos, al presidente Comonfort.

Sin embargo esto sólo fue un burdo gancho, pues ya adherido al plan mencionado Comonfort, y traicionando a los liberales, los conservadores pretendieron adueñarse del poder político, nombrando a Félix Zuloaga “Presidente de la República” (así entre comillas) con lo cual se desconocía a Comonfort el 11 de enero de 1858; éste, temeroso, quiso retornar al grupo de los liberales, incluso todavía ordenó el ex-carcelamiento del Presidente de la Suprema Corte de Justicia, en la persona del Lic. Benito Juárez; ya no encontró ningún apoyo y tuvo que abandonar el país. El 21 de enero se trasladó al Puerto de Veracruz rumbo a los Estados Unidos.

Se inicia la Guerra de Reforma o de Tres Años y Guillermo Prieto va al encuentro de su destino: decide seguir a los liberales y a su gran líder, el Coloso de Guelatao, Benito Juárez, quien por Ministerio de ley se convertía en Presidente de la República, a partir del 11 de enero de 1858.

La lucha contra los conservadores va a ser encarnizada y se prolonga hasta finalizar el año de 1860; pero siempre hubo un solo gobierno: el legítimo. Causa enojo leer todavía a algunos pseudo historiógrafos cuando afirman que en la Guerra de Tres Años o de Reforma,



existieron dos gobiernos: el conservador y el liberal. Nada más falso, porque un “gobierno” nacido de un cuartelazo como una burda imitación de lo establecido legalmente, es un hecho espurio, es una mentira que jamás debe tomarse en cuenta.

El gobierno legítimo itinerante inicia su peregrinar el mismo 11 de enero de 1858 y va estableciéndose el poder ejecutivo en las siguientes ciudades: Querétaro, Guanajuato, Guadalajara, Colima y Manzanillo; de ahí al Puerto de Veracruz, vía Panamá; y con él unido cual un solo hombre va Guillermo Prieto para defender la Constitución de la que jamás se apartó el grupo liberal.

¿Qué hacía Prieto en esta larga y a veces extenuante travesía?. Compartir el destino de los liberales, quienes como Juárez, al decir de Ralph Roeder, “... sabía donde se dirigía, gracias a la educación liberal ganada en el camino. Ignoraba lo que la suerte le deparaba al día siguiente; pero sabía que tenía un destino, sabía que la crisis señalaba la culminación del movimiento iniciado con el origen de la nación y que había repetido por cincuenta años las convulsiones abortivas de un pueblo resuelto a constituirse libremente.”

Don Guillermo fungía entonces como ministro de Hacienda, cargo que había recibido en Guanajuato el 21 de enero de 1858 por vez primera en el gobierno itinerante, hasta el 2 de enero de 1859. Después volvió a este puesto del 16 de julio al 18 de diciembre de 1859. Ya instalado el gobierno legítimo en su sede natural, la Ciudad de México, repite en el mismo ministerio, el 21 de enero de 1861, hasta el 5 de abril del mismo año.

Hubo, como en todo grupo en crisis, sacrificios de todo tipo; la incomodidad nunca desapareció, las desavenencias de ideas y de pensamiento siempre se dieron; pero sobre todo existió el peligro desde la salida, pues Juárez tuvo que abordar a escondidas el guayín del correo que arrancaba hacia Querétaro, en tanto que Prieto salía disfrazado de arriero a reunirse con Juárez. Sin embargo, la totalidad de estos obstáculos fueron vencidos por la unidad en torno al ideal descrito por Roeder: el deseo de constituir una nación libre y soberana.

Guillermo Prieto contribuyó al grupo liberal, desde luego con ideas y juicios que Juárez siempre hizo suyos. Algo más hubo en nuestro personaje; la

ELOCUENCIA que permanentemente utilizó en los momentos más apremiantes. Para el caso aquí están dos botones de muestra:

Cuando casi todos los gobernadores de los Estados que entonces constituían la República habían decidido no sólo sumarse a la causa liberal, sino apoyar en todos sentidos a Juárez como presidente legítimo, Manuel Doblado que gobernaba Guanajuato intentó, tal vez sin meditarlo, hacerse eco de los conservadores moderados para convertirse en candidato a titular del ejecutivo nacional, dado que Comonfort ya había caído y se había dado el golpe de Estado por Zuloaga.

Sea real o de apariencia, Doblado olvida la legalidad que le asiste a Juárez para convertirse en jefe de la Nación por el hecho de ser él, Juárez, Presidente de la Suprema Corte de la Nación.

Al conocer los liberales este intento, se desata una actitud reprobatoria. Prieto, tal vez el más amigo de Doblado, le escribe tan luego arriba a Guanajuato, lo siguiente:

“... opino porque la legalidad sea la consigna de esta lucha por el movimiento, sin invocar nombre alguno que despierte celos; vendrá el poder a manos de Juárez, y Parrodi, Llave y Zamora. Todos tendrán que seguir ese empuje moral que está en el instinto público. Concediendo la facultad de elegir Presidente del Congreso, sea el actual, sea el venidero, en esta lucha electoral sé bien que U. tiene todas las simpatías y ninguna corona más digna de sus sacrificios que el ser exaltado por la mano de la legalidad y por el voto público a la primera magistratura... Por Dios, Manuel, eche Ud. al diablo a Comonfort, saque U. para su vida y su porvenir las ventajas posiblemente decentes y dedíquese a su gloria uniéndola con la salvación de la patria.”

El otro botón de muestra es la tan conocida acción en el Palacio de Gobierno, en Guadalajara, sucedida el 13 de marzo de 1858 y en la que estuvo a punto de perder la vida el presidente Juárez. Nuevamente la gran elocuencia de Prieto se deja sentir. Dejemos la palabra a nuestro personaje:

“Una voz tremenda, salida de una cara que desapareció como una visión, dijo en la puerta del salón:

“—¡Vienen a fusilarnos!

“Los soldados entraron al salón arrollándolo todo... Aquella terrible columna, con sus armas cargadas, hizo alto frente a la puerta del cuarto..., oímos distintamente:

“—¡Al hombro!... ¡Preparen!...¡Apunten!...

“Como tengo dicho, el señor Juárez estaba en la puerta del cuarto; a la voz de “¡apunten!” se asió al pestillo de la puerta, hizo atrás su cabeza y esperó...

Los rostros feroces de los soldados, su ademán, la conmoción misma, lo que yo amaba a Juárez... yo no sé, se apoderó de mí algo de vértigo o cosa de que no me puedo dar cuenta... Rápido como el pensamiento, tomé al señor Juárez de la ropa, le puse a mi espalda, le cubrí con mi cuerpo..., abrí los brazos... y, ahogando la voz de “¡fuego!” que tronaba en esos momentos, grité:

“—¡Levanten esas armas! ¡Levanten esas armas!... ¡Los valientes no asesinan!

“Y hablé, hable yo no sé qué; yo no sé qué hablaba en mí que me ponía alto y poderoso; y veía, entre una nube de sangre, pequeño todo lo que me rodeaba; sentía que lo subyugaba, que desbarataba el peligro, que lo tenía a mis pies... Repito que yo hablaba y no puedo darme cuenta de lo que dije... A medida que mi voz sonaba, la actitud de los soldados cambiaba... Un viejo de barbas canas que tenía enfrente y con quien me encaré diciéndole: “¿Quieren sangre? ¡Bébanse la mía!”, bajó el fusil... Los otros hicieron lo mismo... Entonces vitoreé a Jalisco...

Juárez, lacónico y resaltando su entereza, escribiría en su Diario sólo estas palabras:

“El día 13 se sublevó la guardia de Palacio, fui hecho prisionero de orden de Landa, que encabezó el motín. El día 15 salí en libertad.”

Prieto está presente en todos los actos de los liberales. Incluso él redactó el

proyecto que se convirtió en ley el 12 de julio de 1859, respecto a la nacionalización de bienes del clero, pues como ministro de Hacienda estaba preocupado por reordenar las mal trechas finanzas de la nación.

Con el triunfo de Calpulalpan, logrado por el valeroso general Jesús González Ortega, el 22 de diciembre de 1860, quedan deshechas las tropas conservadoras y desde el Puerto de Veracruz regresan los liberales a reinstalar al ejecutivo nacional en la capital de la República, el 10 de enero de 1861, justamente a tres años de su salida, cerrándose así el capítulo de la Guerra de tres años o de Reforma.

Prieto, como ya se dijo, vuelve a aparecer en el gabinete juarista, pues el 21 de enero de 1861 va a ser nombrado, una vez más, ministro de Hacienda.

Los ultraconservadores, ahora con la mirada en Europa, vuelven a interrumpir el buen gobierno liberal y traen al ejército francés para abrir el camino a un emperador espurio. Nuevamente los liberales inician otro gobierno itinerante para proteger la legitimidad de la Nación. Esta vez es más penosa la peregrinación, ya que llega hasta la frontera norte del país: Querétaro, San Luis Potosí, Saltillo, Monterrey, Chihuahua y Paso del Norte, son las ciudades que resguardan al poder ejecutivo. Y allá va también nuestro personaje, con la misma actitud positiva de siempre y con su magnífica elocuencia.

Juárez le había encomendado una tarea más: administrar, producir y dirigir el periódico oficial del Gobierno de la República, que fue el órgano orientador de las acciones liberales.

En 1865, hallándose los liberales en Paso del Norte, hoy Ciudad Juárez, Chihuahua, se presentó el problema de la sucesión presidencial. El período gubernamental de Benito Juárez llegaba a su término y dadas las condiciones que vivía el país, con la presencia de tropas militares extranjeras en territorio nacional; pero sobre todo con la presión de varios pronunciamientos políticos y castrenses, optó el presidente de la República, basado en las facultades que la Constitución le otorgaba, por expedir un decreto por el que prolongaba su permanencia en el ejecutivo nacional, hasta en tanto que las elecciones fueran posibles.

Sin embargo algunos sectores opinaban que, a pesar de esos peligros, debería procederse como si se estuviese en paz, esto es, que Juárez debería dejar el poder en manos del titular de la Suprema Corte de Justicia, depositada entonces en la persona del general Jesús González Ortega. Guillermo Prieto Pradillo se unió a este pensamiento, lo que motivó que rompiera con Juárez y apoyara al Héroe de Calpulalpan.

Nuestro personaje se separó del grupo en Paso del Norte y cruzó la frontera, instalándose en Brownsville, Texas, en donde pensaba fundar un periódico como nueva trinchera para combatir a los traidores y a los franceses que habían invadido nuestro territorio, y así seguir defendiendo la causa liberal.

Malos vientos le acarrearón problemas a Prieto, pues se urdió el infundio de que don Guillermo organizaba un cuerpo de filibusteros. Para no hacer el juego a los conservadores, causantes de tal mentira, se retiró a la ciudad de San Antonio, también del Estado de Texas, del vecino país, en donde permaneció hasta octubre de 1867, cuando en México se había cerrado el capítulo de la intervención extranjera con el fusilamiento del que se dejó llevar por la ambición, el archiduque de Austria, Maximiliano de Habsburgo y de los usurpadores Miramón y Mejía, caídos en el Cerro de las Campanas, Querétaro, el 19 de junio de 1867. Nuestro país empezaba ya la Restauración de la República.

Nuevamente en México, Prieto se dedicó de lleno a producir su obra literaria. En la política va a seguir figurando, aunque no en primera línea, sólo como diputado, pues su popularidad, ganada a pulso, resplandecía. Fue electo diputado por San Luis Potosí el primero de diciembre de 1867; después fue el Estado de Querétaro quien lo eligió para su representante ante la Cámara de Diputados. En las elecciones del 1871, vuelve a resultar electo diputado, ahora por el Distrito Federal. En el Sexto, Séptimo y Octavo Congresos Constitucionales, repite su triunfo en las elecciones.

Las elecciones presidenciales de 1876 resultaron muy discutidas, al grado de que José María Iglesias disputaría enconadamente el poder al reelecto Sebastián Lerdo de Tejada. Nuevamente nuestro personaje se decide por la legalidad y considerando justa la actitud de Iglesias se adhiere a él y lo sigue a Salamanca, Guanajuato, en donde don José María, amparado en sus funciones de titular de la Suprema Corte de Justicia, se declara

Presidente Interino de la República, designando a Prieto Ministro de Gobernación, cargo que desempeñó del 28 de Octubre de 1876 al 17 de Enero de 1877.

Las cosas no favorecieron a Iglesias, no contó con el apoyo que esperaba y tuvo que abandonar el país, vía Manzanillo, Col., embarcándose a San Francisco, California, EEUU, en enero de 1877, siempre seguido por Guillermo Prieto. De ahí pasaron a Nueva Orleans donde permanecieron mes y medio, para finalmente instalarse en Nueva York del 7 de mayo al 27 de julio del mismo año. Por fin don Guillermo se decide abandonar los Estados Unidos y retorna a su Patria.

Todavía lo vemos aparecer en la política en 1880, a los 62 años de edad, ya que es electo diputado, ahora por el Estado de Puebla, en el Décimo Congreso Constitucional y reelecto en el Undécimo en 1884, a los 66 años de su existencia.

Parecería que aquí llegaba a su fin su carrera política, sin embargo todavía es electo diputado en el Decimotercero Congreso. Dos años después la historia se repite en el Decimosexto, Decimoséptimo y Decimooctavo Congresos. Este fue el último puesto político que desempeñó, aunque ya quebrantado de salud y apoyándose en el bastón; sin embargo asistió a casi todas las sesiones ordinarias de la Cámara. El 29 de octubre de 1896, a los 78 años de edad pronunciaba su último discurso en el recinto legislativo. Así terminaba nuestro personaje su activa carrera política.

### 3.- EL LITERATO.

Cronológicamente Prieto se dedicó primero al periodismo, como ya lo vimos antes; pero nunca abandonó este género, siempre lo cultivó, ya en trinchera de combate, ya como orientación de las buenas causas; o escribiendo enjundiosos mensajes culturales.

Como era costumbre en esa época, nuestro personaje usó un pseudónimo con el cual se inmortalizó en las letras: Fidel. Con este nombre rubricó la mayor parte de sus producciones literarias.



## EL ROMANCERO NACIONAL

GUILLERMO PRIETO

Versos, prosas, historia, crónica, teatro, discursos, cartas, informes, manifiestos, ciencia económica, además del periodismo, son las vetas que explotó extraordinariamente Guillermo Prieto. Su vasta producción literaria comprende nada menos que 131 publicaciones, de ellas son 6 colecciones diversas, 30 obras sueltas, 6 cartas seleccionadas, 10 impresos de carácter oficial relacionados con sus funciones públicas y políticas; 12 informes. También conectados con la marcha de la nación; y 21 artículos seleccionados de periódicos y 46

de revistas, también seleccionados. Desde luego, es de suponerse que dejó muchas otras producciones que jamás fueron publicadas, por diferentes razones, con lo cual hubiese rebasado el número de las 131 publicadas.

Dado el espacio reducido del que dispongo; y para no cansar a ustedes, me referiré sólo a lo más sobresaliente de su amplísima obra.

En cuanto hace a la ciencia económica, nos dejó sus bien documentadas LECCIONES ELEMENTALES DE ECONOMIA Y POLÍTICA, DADAS EN LA ESCUELA DE JURISPRUDENCIA DE MÉXICO, EN 1871. De esta obra se hizo una segunda edición en 1876.

Sus manifiestos son variados, como aquel “MANIFIESTO DE LOS COMISIONADOS”, de 1862, publicado por la Imprenta de Vicente García Torres.

Los informes también fueron varios, destacando los que se refieren al ramo de Hacienda: “INDICACIONES SOBRE EL ORIGEN, VICISITUDES Y ESTADO QUE GUARDAN ACTUALMENTE LAS RENTAS GENERALES DE LA FEDERACION MEXICANA”, POR EL CIUDADANO GULLERMO PRIETO, DIPUTADO AL CONGRESO GENERAL

(1850). INFORMACION QUE PRESENTA EL SECRETARIO DE HACIENDA SOBRE EL ESTADO QUE GUARDA LA DEUDA EXTRANJERA (1852), INSTRUCCIÓN QUE DEJA GUILLERMO PRIETO SOBRE LOS NEGOCIOS PENDIENTES EN LA SECRETARIA QUE ESTUVO A SU CARGO, A SU SUCESOR EL EXCMO.

SR. MINISTRO DE HACIENDA LIC. D. JOSÉ MARIA URQUIDI” (1853)

Entre las cartas escritas por Prieto, sobresalen las que dirige a Manuel Doblado, a Jesús González Ortega, a Juan de la Granja y al Maestro Justo Sierra (publicadas a partir de 1909 hasta 1949).

Respecto a sus discursos, éstos fueron muchos, todos ellos valiosos, como los siguientes: el pronunciado en la Cámara de Diputados con motivo de la discusión de la deuda inglesa (1884) o los que se convirtieron en semblanzas extraordinarias alusivas a las fiestas nacionales del 16 de septiembre y del 5 de mayo; o bien las oraciones fúnebres ante los féretros de sus contemporáneos que se le adelantaron en el viaje sin retorno, tal fue el caso del sentido poema que ofreció a la memoria de uno de los personajes a quien tanto admiró Guillermo Prieto, el General Ignacio Zaragoza. También destacan los discursos pronunciados en las inauguraciones de las instituciones educativas. Vivo ejemplo es la maravillosa pieza literaria que pronunció el 24 de febrero de 1887, con motivo del establecimiento de la Escuela Normal de Profesores (hoy Benemérita y Centenaria Escuela Nacional de Maestros.)

En el género teatral, Guillermo Prieto nos dejó varias obras, como es el caso de: “LAS CARCELES DE EDIMBURGO”, melodrama semiserio en tres actos, puesto en el Museo Teatral en 1841. “EL SUSTO DE PINGANILLAS”, capricho dramático (1843) o “PATRIA Y HONRA”, drama en tres actos.

En la crónica, destacan: “VIAJE A LOS ESTADOS UNIDOS, POR FIDEL”, publicada en tres volúmenes (1877-1878) y “LOS SAN LUNES DE FIDEL” (1843).

Muy rico y prolijo fue Guillermo Prieto en el género de la historia, pues nos dejó muchas obras, todas muy valiosas, aunque figura en primerísimo lugar: “MEMORIAS DE MIS TIEMPOS”, que se convierte en una visión histórica de mucho alcance, pues traza episodios ocurridos en 1828 a 1853, publicada en dos grandes tomos: 1828-1840 y 1841-1853. También produjo: “APENDICE AL DICCIONARIO UNIVERSAL DE HISTORIA Y GEOGRAFIA”, en colaboración con Don Manuel Orozco y Berra. “BREVE INTRODUCCIÓN AL ESTUDIO DE LA HISTORIA UNIVERSAL” (1824), “COMPENDIO DE HISTORIA UNIVERSAL” (1878), “CHURUBUSCO. RECUERDOS DE 1847” (1875), LECCIONES DE HISTORIA PATRIA ESCRITAS PARA LOS ALUMNOS DEL COLEGIO MILITAR, POR EL PROFESOR GUILLERMO PRIETO” (1886); “INDICACIONES A MIS DISCIPULOS PARA SUS RECUERDOS DE LA ÉPOCA VIRREINAL POR GUILLERMO PRIETO” y otras más.

Como literato, Guillermo Prieto pertenece al romanticismo mexicano del siglo XIX. Más que una reacción contra el clasicismo, el romanticismo es una expresión de fuerte anhelo social que se convierte en un impulso contra la tradición y los privilegios que el liberalismo en los campos de batalla y en las lides intelectuales iba venciendo.

Guillermo Prieto con su pluma ve desfilar pasajes urbanos, costumbres y tipos populares que luego describe con una realidad magistral y asombrosa. A veces con pasión irónica, a veces en tono festivo.

“MUSA CALLEJERA” y su “ROMANCERO NACIONAL”, para no citar más, se convierten en grandes obras que le abren las puertas en la historia de la literatura nacional.

También en poesía fue nuestro personaje fecundo y prolijo; en verso nos dejó, entre otras: “CANCIÓN POPULAR”, “AL MAR”, “ENSUEÑOS”, “TRIFULCA”, “CANTARES DE MI JUVENTUD”, “UN EMPLEADO VIEJO”, “¡VAYA UNAS PERSONAS OBSEQUIOSAS!” y “LA ACADEMIA DE LETRAN”.

Así como Vicente Riva Palacio, su contemporáneo, escribiría la canción popular Adiós Mamá Carlota, Guillermo Prieto compuso un himno satírico para los ejércitos liberales:

“LOS CANGREJOS”, bajo cuyas notas entraron triunfantes las tropas de Manuel González Ortega a la Ciudad de México en los primeros días de enero de 1861.

### III.- EL FIN DE SU VIDA

En los últimos años de su fructífera existencia, Guillermo Prieto se convierte en un anciano con todos los achaques propios de la edad; pero él a sus setenta y tantos años (murió de 79) todavía se asoma a la vida cotidiana del México de los noventa del siglo XIX.

Magistralmente Salvador Ortiz Vidales, uno de sus más notables biógrafos, apoyándose en don Luis González Obregón, nos describe así los últimos años de nuestro personaje:

“... el viejo poeta, cegatón, y más miope que nunca, se paseaba a través de las calles de México, a las que llamara sus “salones”, y en donde recibía a sus numerosas amistades y eran éstas: “la China”, antes radiante y ahora nonagenaria, que le había conocido cuando él era únicamente “El Güero”; la viuda pensionista “que le había descosido los faldones”, cuando fungía de Ministro de Hacienda, y un “achacoso y retirado militar”, que fuera compañero y comparsa en el pronunciamiento de los Polkos y de los Puros. “Aquí le hablaban, dice González Obregón – una romántica señorita que quería un autógrafo para su álbum” y “allá una joven de su tiempo, verdadera ruina humana, próxima a desplomarse”, y “con voz gangosa y boca desmolada, pasaba saludándolo con un meloso “adiós, Guillermo”. Y a éstos se agregaba una serie no interrumpida de personas de todas las categorías y clases, para las que don Guillermo tenía siempre una frase amable o una sátira venenosa, según el caso, pues era dulce como la miel, o amargo como el acíbar. Mas eso sí, a las mujeres les llamaba siempre “chulas o preciosas” y a los varones “hijos o hermanos”.

Rodeado de algunos familiares, pocos por cierto, expiró en Tacubaya, D.F., en donde pasó buena parte de su vida, ya casi para terminar la centuria XIX, el 2 de marzo de 1897, a las 19:35 hs., es decir hace más de 113 años.

Aunque todavía no se hace verdadera justicia a Guillermo Prieto Pradillo, sus restos ya descansan en la Rotonda de los Hombres Ilustres.

Muchos intelectuales han expresado sus elogios a Fidel. He aquí algunos:

Don Manuel Sánchez Mármol, contemporáneo de nuestro personaje, dice: “Prieto es el rey de nuestra lírica; esto en toda la amplitud del concepto: lírico en la poética, lírico en el periodismo, lírico en la tribuna parlamentaria, lírico como viajista, como historiográfico y hasta como hacendista y maestro de Economía Política. Jamás en hombre nacido, la imaginación superó como en él a las demás facultades del espíritu. De ahí sus grandes errores de hombre práctico...”

Luis González Obregón, notable cronista y escritor costumbrista refiere lo siguiente, en 1917.

“... el poeta lírico de inspiración espontánea y el romancero que inmortalizó el alma y los sentimientos populares, viven en sus obras, que seleccionadas y coleccionadas serían el mejor homenaje que podría rendirle México, en el próximo centenario de su nacimiento.”

Alfonso Reyes se expresó así de Guillermo Prieto:

“Cultivó con mayor éxito que otro género alguno, el clásico humorismo aquél, conceptuoso, reflexivo y dialectizado, que parece un ocio de la pluma, un momentáneo abandono del espíritu hecho ya a caminar siempre bajo los castigos de la disciplina retórica, aquel humorismo que ni siquiera necesita provocar a risa, de que tantos ejemplos hay en las letrillas y jácaras españolas, en Quevedo, en Lope y en Góngora.”

El ilustre michoacano Salvador Ortiz Vidales también hace una acertada comparación de la obra de Prieto:

“No hay seguramente entre nuestros poetas ninguno más popular como don Guillermo Prieto, ni que con más hondura haya logrado penetrar en el alma del pueblo, bien que, no siempre de modo afortunado, pues su obra, como casi toda la de sus contemporáneos, hubo de pecar, las más de las veces, de superficialidad, debido tal vez a un exceso de producción.”

El doctor queretano don Hilarión Frías y Soto, contemporáneo de Prieto nos dejó el siguiente concepto:

“Si me ha preocupado el respeto que me inspira tu vida consagrada a la patria, si influye en mi juicio el afecto que me engendran tus trabajos en la Reforma, de la que fuiste uno de los apóstoles; si me arrastra la admiración que me causa tu genio, y si me arrebató el cariño que te profesó, que te juzgue México que se ha encarnado en ti, y de cuya alma tú eres el cantor”.

Los valiosísimos conceptos vertidos anteriormente constituyen un justo reconocimiento a la labor de Guillermo Prieto; todos muy acertados. Sin embargo yo me quedo con el más lacónico; pero el que expresa mejor la dimensión del gran personaje que hoy recordamos; este pensamiento es el de quien fuera su compañero en las lides liberales y su amigo, el gran literato don Ignacio Ramírez, “El Nigromante”, que declaró a Guillermo Prieto: “El poeta mexicano por excelencia, el poeta de la patria”.

Finalmente, permítaseme terminar con los dos últimos versos que nos dejó nuestro biografiado en sus “Cantares” y que son la satisfacción y la esperanza de haber servido a México. Dice, en el caso de su vida:

Hoy merezco recuerdo de ese pasado  
de luz y de tinieblas, de llanto y gloria;  
soy un despojo, un resto casi borrado  
de la memoria...

Pero esta pobre lira que está en mis manos,  
guarda para mi pueblo sentidos sonos;  
y acentos vengadores y maldiciones;  
a sus tiranos...!

Así es, Guillermo Prieto, donde ten encuentres, te decimos hoy, a más de 113 años de tu desaparición física, que los mexicanos no sólo conservamos tu recuerdo, sino que tratamos de hacer realidad tus sabias enseñanzas. ¡Tomamos tu lira para vengar las afrentas y maldecir a los tiranos.

Armandina López Anaya

**NADA MÁS BENEDETTI, CANTOR INMORTAL  
SEMBLANZA DE LEONA VICARIO, “PRIMERA GUERRILLERA” MEXICANA  
UNA HOJEADA (Y OJEADA) A LOS VILLANCICOS EN LA “NAVIDAD EN LAS  
MONTAÑAS” Y EN “ANCLA DE TRINO”.**

**¿HACIA DÓNDE NOS CONDUCE ESTE “GRAN TEATRO DEL MUNDO” DEL SIGLO XXI?**

**EL DEVENIR DEL SIMBOLISMO**

**PASEO POR EL MUSEO DE LA MUJER EN MÉXICO, D.F.**

Lugar de nacimiento: Ciudad Mante, Tamaulipas  
Formación Académica  
Universidad Autónoma de Nuevo León.  
Fac. de Filosofía y Letras en Monterrey.  
Licenciada en Letras Españolas.  
Cédula profesional No. 276316  
Universidad Autónoma de México. UNAM  
Fac. de Filosofía y Letras  
Maestría en Literatura Mexicana  
Diplomados en docencia para la Educación Media Superior en  
Universidad Panamericana. México, D.F.  
Diplomado de Enseñanza de Español con L2 en  
Centro de Lenguas Extranjeras CELE. UNAM  
Diplomado de Inglés nivel medio y superior en  
Extensión Cultural UNAM, Ottawa, Canadá.  
Formación complementaria en  
Centro de Actualización y Formación de Profesores Colegio de  
Bachilleres  
CAFP  
Idiomas:  
Inglés: habilidades lingüísticas: hablado, leído, escrito y comprensión  
auditiva a nivel medio alto. Estancia Universitaria en Canadá.  
Francés: las cuatro habilidades lingüísticas mencionadas a nivel medio.  
Experiencia Profesional:  
Desde febrero del 1979 hasta la fecha diciembre del 2010, laboro en  
el Plantel 01 de Colegio de Bachilleres CB. Profesora horas curso de  
Literatura y de Taller de Lectura y Redacción.  
De 1980 al 90 profesora de Español para estudiantes extranjeros en el  
Centro de Estudios para Extranjeros en la UNAM

Labores Académicas:



Comisión elaboradora de material de apoyo para el Taller sobre el manejo de programas de 2º. Sem. En CB.

Asesora académica en la Reforma Curricular de la Dirección General del Bachillerato de la SEP en el área de Lenguaje y Comunicación de Taller de Lectura y Redacción (TLR) del 2004

Colaboradora para la elaboración del Programa de Literatura I y reelaboración del programa de TLRI. Intención comunicativa de los textos, de Colegio de Bachilleres en el 2010.

Publicaciones:

Artículos de crítica literaria en Cuestiones de Bachillerías. CB

Artículos literarios en Revista Areópago de Instituto Mexicano de Ciencias y Humanidades, A.C.

Libro de texto: Taller de Lectura y Redacción I (Competencias).

Asociación académica. Academia de profesores de CB. Instituto Mexicano de Ciencias y Humanidades, A.C.

Puestos:

Exsecretaria y Expresidenta del Instituto Mexicano de Ciencias y Humanidades, A.C.

Socia fundadora de la Academia de Letras Juan Rueda Ortiz, en Cuernavaca, Morelos.

## “NADA MÁS BENEDETTI, CANTOR INMORTAL”



**A** este polígrafo latinoamericano, Mario Benedetti, lo sentimos tan inmortal como la poesía misma. Inmortal por esa copiosa y humanista herencia literaria de excelencia. Por hacer de su vida un rigurosos y constante oficio tanto en el género lírico como en el narrativo y en el dramático.

También, por su influencia estilística polifónica y de contrapunto de múltiples voces y matices infinitos; por ser un montevideano universal iconoclasta de cánones literarios clásicos y un ciudadano renegado, rebelde e inconforme sin llegar a la denuncia social, pero sí, al exilio. Así, por ser creador de textos donde muestra las heridas de un pueblo, las evoca, plantea, sin caer en lo panfletario.

Por el hecho de escribir para dar sentido a la vida, al mundo, dar luz y transformar en extraordinario lo trivial cotidiano.

Son objetivos centrales de nuestra exposición el rendir un homenaje y el invitar al auditorio a gozar de la lectura de su producción literaria heredera de seis décadas.

Para ello, iremos a las fuentes literarias escritas y a sus contextos socio geográficos históricos de mediados del siglo XX, que cruzan hasta la primera década del siglo XXI en Uruguay, Cuba, Argentina y en España, principalmente.

Primero, escuchemos un poema diálogo con el otro o con los otros/otras, de ánimo lírico, tono íntimo conversacional. Donde el motivo lírico, asunto, es Cantar siempre (ante la vida y ante la muerte) del siguiente fragmento del poema del libro Cotidianas:

**“Por qué cantamos”<sup>1</sup> - •**  
*“... usted preguntará por qué cantamos  
Cantamos porque el río está sonando  
y cuando suena el río/ suena el río  
Cantamos porque el cruel no tiene nombre  
y en cambio tiene nombre su destino*

*...cantamos por el niño y porque todo  
y porque algún futuro y porque el pueblo  
cantamos porque los sobrevivientes  
y nuestros muertos quieren que cantemos*

*...cantamos porque el sol nos reconoce  
y porque el campo huele a primavera*

*y porque en este tallo en aquel fruto  
cada pregunta tiene su respuesta*

*...cantamos porque llueve sobre el surco  
y somos militantes de la vida  
y porque no podemos ni queremos  
dejar que la canción se haga ceniza.”*

Escuchamos que el lenguaje aquí se llena de imágenes que son personificaciones (el sol nos reconoce) para ofrecer una sensibilidad visual (el sol...) olfatoria (“el campo huele...”), gusto (“el fruto”) auditiva (“cantamos...”), en este texto lírico. Estas sinestesias musicales sostienen la tesis de hay que cantar siempre, en todo momento porque la música es necesaria como estímulo para vivir y para comunicarse. Y estas imágenes sensoriales las teje también en su narrativa.

Así, en nuestro segundo texto, las encontramos en el argumento el cumpleaños de Juan Ángel, novela autobiográfica de tono humorístico, de tinte dramático de para relatar poéticamente, en primera persona, su nacimiento, recordar momentos infantiles, inquietudes y amores, tragedias y muertes presenciadas en su juventud.

Escribe el cumpleaños de Juan Ángel en la Habana en 1971, un Benedetti en exilio, urbanizado y socialmente comprometido. Uruguay vive una crisis política, económica y social. Donde nos dice:

*“...tengo ocho años y un discreto flamenco (la madre) a mi lado”  
Levántate dice y yo clausuro la modorra como un arcón cuyas bisagras  
lloran  
el colchón también se queja amargamente  
los postigos por fin se abren  
el sol penetra y lame con urgencia las paredes  
  
por mi parte canto diptongos  
ojos no son canciones ni arias ni melopeas<sup>3</sup>  
tan sólo modestísimos diptongos  
con esa voz estrangulada que siempre tengo antes del café con leche y las  
tostadas.*

Finalmente, su cumpleaños número 35 presenta el cierre narrativo ficcional ante la muerte por bala de su amigo:

*“Marcos el taciturno muere, nace, dice chau sin pompa y sin enigma/  
ojalá vivas Marcos/ y se pierde en el pozo”<sup>4</sup>.*

Al expresar artísticamente sus vivencias enfrentadas a la muerte hace ver la realidad de los montevideanos quienes luchan por recuperar la libertad y la dignidad. Y así mostrar el dolor popular de Latinoamérica. “A través de una gota del mar se puede sentir y mirar todo el mar”.

El maestro poeta José Martí (1853/1895), le antecede en estos embates con su romanticismo en su necesidad comunicativa literaria.

En el texto “José Martí Pregonero”<sup>5</sup> le escuchamos decir con admiración

*tu nombre es como el crisol  
donde se funde la hazaña  
tu nombre es como la cabaña  
que endulza con lluvia y sol  
de su destino naciente  
sólo tu pueblo es el dueño  
cual figuraba en tu sueño  
por fin es libre tu gente  
José Martí pregonero  
no moriste en tu pregón  
tus versos viven y son  
pregones de un pueblo entero...”*

En sus estrofas anteriores, oímos susurrar en el entrecruce que propicia Mario, la música rítmica de Versos sencillos 6 de Martí con la tonada tropical que le ha dado la vuelta al mundo entero”... Guanta-na-me-ra, guajira guantanamera...” Esta música alegre y tropical. Recurso eficaz para comunicar sentimientos e ideas y pareciera decir “se canta siempre” o “se canta por no llorar” como dice el imaginativo colectivo latinoamericano.



El canto silencioso, transformado en risa sarcástica e irónica es recurso literario ante cruel tortura física en el argumento de la obra dramática Pedro y el Capitán, nuestro tercer texto. Intercambio de monólogos y diálogos, algunas veces monosilábicos de mucha tensión, entre estos dos compatriotas.

Ellos simbolizan las fuerzas Imperialistas vs. Nacionalistas en ese Uruguay del Siglo XX.

Pedro, el torturado, con entereza dignidad no “canta”, ni confiesa culpas, ni traiciona sus ideales de justicia y libertad.

En la anécdota del argumento el personaje Rómulo, alias “Pedro”, Nada Más” Pedro, por no decir apellidos es masacrado a golpes por elementos represivos de su enemigo el Coronel, alias el “Capitán”.

Y el trato/maltrato mirador y doloroso los relaciona lo mínimo humanamente para intercambiar papeles de torturado a un “Pedro” (Rómulo) torturador de conciencias.

“CAPITÁN (C)

*(Espera que concluya la risa de PEDRO). ¿Qué te pasa?*

PEDRO (P)

*Como pasarme, pasarme, nada importante. Estoy en la muerte, y chau. Pero a esta altura la muerte no me importa.*

C \_ *Estás vivo. Y podés estar más vivo aún.*

P \_ *Se equivoca, capitán. Estoy muerto. Estamos como quien dice, en mi velorio.*

C \_ *¿Y el dolor?*

P \_ *es cierto: el dolor. Qué importante es el dolor cuando uno está vivo. Pero*

*que poquito significa cuando uno está muerto.*

C \_ *Vos no estás muerto, carajo. (Pausa). Pero a lo mejor estás loco.*

P \_ *Ya me reventaron, capitán...*

C \_ *Se lo pido a Rómulo. Se lo ruego a Rómulo. ¡Me arrodillo ante Rómulo!, ¿va a decirme un nombre y un apellido? ¿Va decirme solamente eso?...*

P \_ *Finalmente (Abre bien los ojos, casi agonizante). \_ ¡No .... Coronel!*

*Las luces iluminan el rostro de PEDRO.*

*El CAPITÁN, de rodillas, queda en la sombra.”*

Si la risa y la ironía son voces polifónicas con el contrapunto necesario porque rompen el discurso oficial y cliché desgastado, también se utiliza la locura como recurso literario para reforzar la dialéctica de conciencias, de la igualdad de ideas antagónicas históricas y plurales dentro de sus éticas. Ello nos recuerda a Cervantes y a su Quijote quien también utilizara artísticamente esta postura del sin sentido para comprender las injusticias humanas y restaurar el sentido de la realidad.

En pocas palabras, es una forma de resolver conflictos inhumanos sin perder la dignidad humana que ofrece verosimilitud y literariedad a fondo y forma literaria de esta intriga.

En el caso del personaje de Benedetti, le permite desdoblarse con la máscara de la demencia calculada sin ofrendar información y rescatar a la Dulcinea de ideales nacionalistas propios. Le permite salvar la conciencia de los actantes.

Dentro de la teoría de la comunicación (Greimas, Todorov...) y a través de sus acciones, el victimado cumple con sus tres ejes actanciales: de deseo, fuerza, temática: en Pedro... salvar la causa; con el de comunicación porque si sabe nombres y apellidos, pero nada dice. Y con el eje de poder ya que Pedro, héroe, es su propio adyuvante

para vencer con su férrea voluntad al oponente imperialista, villano con rostro de militar, el Capitán, torturador quien termina arrodillado ante el sacrificio humano y humanizado, para intentar salvarse ante sus ojos y los de los otros (esposa, hijo/a).

Pero en sentido inverso, el Coronel, villano y agresor incumple evidentemente, con las líneas de estos tres ejes actanciales: comunicación, poder y deseo.

Palabras y silencios en los diálogos anteriores resultan magistrales en esta tierna y cruel historia de ficción.

Contar historias también es un arte dominado por este montevideano perteneciente al “Boom”<sup>7</sup> literario narrativo de Latinoamérica. La Tregua<sup>8</sup> es su novela, en forma de diario personal. Y una de las obras que mayor admiración despertó entre los lectores de Mario Benedetti, por ese tono íntimo y estilo sencillo.

*Lunes 11 de febrero*

*Sólo me faltan seis meses y veintiocho días, para estar en condiciones de jubilarme... este novel autor que roza la cincuentena...*<sup>9</sup>

*Viernes 28 de junio*

*Al fin. A las siete y media salí de la oficina y fui al apartamento. Ella, Avellaneda, había llegado antes, había abierto con su llave y se había instalado. Cuando llegué me recibió alegremente, sin inhibiciones, otra vez con un beso. Comimos. Reímos. Hicimos el amor.*

Escapar, escapar de la vida o escapar de la muerte, eso intenta el escritor, este escritor inmortal, Mario Benedetti, “nuestro cantor de la vida”, cantor de cantores, del hoy por hoy, de dolores, de tristezas, nostalgias, recuerdos, soles, luces; quien sorprende al lector en relecturas que no acaban porque la épica Latinoamericana es cambiante y barroca. Irregular como una perla

de río y cuando el río suena, el río de la literatura embriaga con su canto argentino, de voces de plata fina, de este inmortal cantor uruguayo y latino.

Finalmente, para cerrar, resumimos esta exposición con el siguiente texto:

*“Nada Más, Benedetti”*

*Bienaventurado poeta de voz audaz, exquisita,  
de voz latinoamericana de uruguayo exiliado.  
con imágenes sensuales no temas decir verdades,  
verdades sagradas, rimadas y de malaquita  
que pregonan: ¡hermanos, el mundo si tiene sentido!  
tus oídos, “Benedetti, Nada Más” escuchan llanto;  
tus felinos ojos, noticias injustas demencian.  
y tus flamígeros cantos, baladas de día a día,  
de irónicos decires, con armonías del diario,  
son versos de amor, con luz de legítimos veranos.*

*Voz, de fino humor tienes, para escribir Hoy por hoy;  
“Finisterre” en Geografías, ante Cotidianas, experiencias,  
Con poemas de otros. Para dar gozo en “La expresión”  
la muerte y otras sorpresas. En La casa y el Ladrillo, vivencias.  
Así, La tregua, diario necesario, tan tuyo y tan nuestro  
trajo Viento del exilio, para descongelar con júbilo al jubilado.  
Pero ¿Quién de nosotros? Sostiene su voz y el cerillo  
revolucionario de Dios del 1° al el 35 aniversario  
en el cumpleaños de Juan Ángel; escuchando dialogar a Pedro y el  
Capitán y con y sin nostalgia verlos luchar  
De seguro, algunos Montevideanos ayer desaparecidos  
resucitan ante El escritor latinoamericano  
y la revolución posible, por El amor, las mujeres y la vida.  
Todo estuvo tan bien, que no vale la pena escribirlo. Estoy rezando:  
“Que dure”, y para presionar a Dios voy a tocar madera sin patas.<sup>10</sup>*

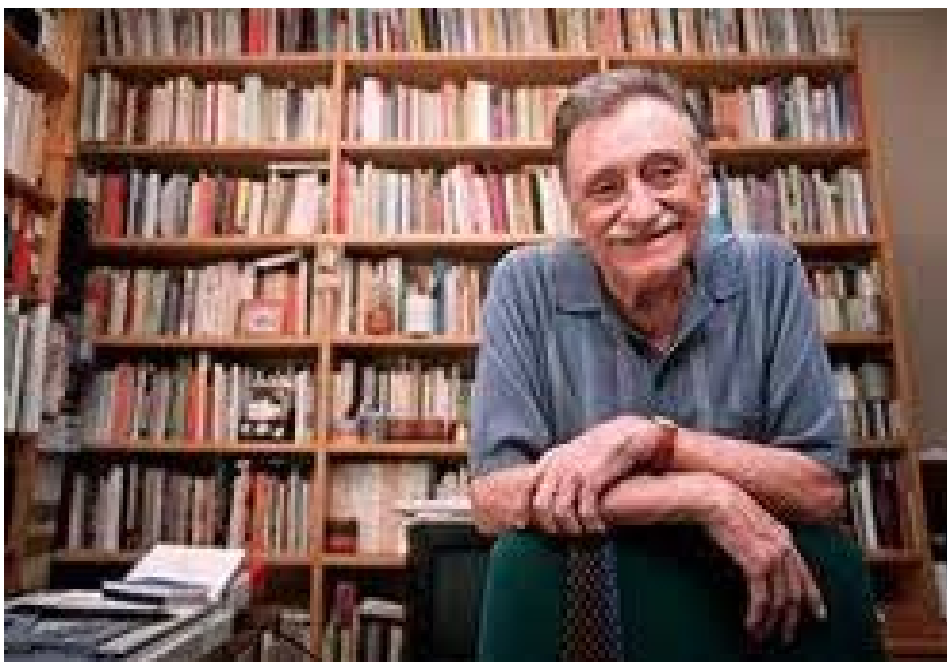

*Domingo 23 de febrero*

*Hoy, después de cuatro meses, estuve en el apartamento. Abrí el ropero. Estaba su perfume. Eso qué importa. Lo que importa es su ausencia. Ahí estaba su ausencia...*<sup>11</sup>

*Lunes 24 de febrero*

*Es evidente que Dios me concedió un destino oscuro. Ni siquiera cruel. Simplemente oscuro. Es evidente que me concedió una tregua. Al principio, me resistí con todas mis fuerzas, después me di por vencido y lo creí. Pero no era la felicidad, era sólo una tregua*<sup>12</sup>

En La Tregua los temas clásicos de amor y muerte manejan la tensión y el ritmo apacible de esta obra de frases sencillas y claras.

En La muerte y otras sorpresas<sup>13</sup>, primera obra Benedettiana que se publica en México en 1968, la consistencia del lenguaje, en forma de monólogo interior, es el impulso tanto de la estructura formal como la del contenido de los 19 breves cuentos. Relatos dedicados a Luz, dama querida.

“El altillo”<sup>14</sup> *Está allá arriba. Lo veo desde aquí. Siempre quise un altillo. Cuando tenía nueve años, cuando cumplí doce. Lo veo desde aquí es bueno saber que existe. Tiene la luz encendida. Es una bombilla de cien bujías, pero desde el patio la veo apenas como un resplandor siempre quise un altillo, para escaparme. ¿De quién? Nunca lo supe. Francamente, yo quisiera saber si todos están seguros de quién escapan. Nadie lo sabe...*”

---

<sup>1</sup>Benedetti, Mario, “Por qué cantamos” en Cotidianas (1978-79): México, Alfaguara Bolsillo, 1998. pp 135-136.

<sup>2</sup>Benedetti, Mario, el cumpleaños de Juan Ángel: México, Siglo XXI, 1980

<sup>3</sup> Canturreo

<sup>4</sup> el cumpleaños..., p 107

<sup>5</sup> en Cotidianas, op. Cit. P 133-134

<sup>6</sup> (Yo soy un hombre sincero/ De donde crece la palma,/ Y antes de morirme quiero/ Echar mis versos del alma”

Martí, José, Versos sencillos I/XLVI: México, Porrúa, 1982, (Col Sepan Cuantos # 236, p 143.

<sup>7</sup> Boom. Movimiento o escuela literaria latinoamericana de los años sesentas. Utiliza temas sociales de América Latina: La Patria, La Revolución, tiranía, injusticias. Predominio de la narrativa. Ofrece gozo literario a través del “arte lúdico y surrealista”. Postura de la mercadotecnia.

Reúne a escritores como Benedetti, Onetti, Borges, Vargas Llosa, Fuentes, Cortázar, Carpentier, García, Ruldo Márquez, Viñas, entre otros. Cfr. Más allá del boom. Literatura y mercadol [Varios] y Hars, Luis: Los nuestros.

<sup>8</sup> Benedetti, M., La tregua: México, Ed. Diógenes, 1974,191 p

<sup>9</sup> Ibid\_p 7

<sup>10</sup> Ibid p104

<sup>11</sup> Ibid p 189

<sup>12</sup> Ibidem

<sup>13</sup> Benedetti, M., la muerte y otras sorpresas: México, SXXI, 1968, p 132

<sup>14</sup> Ibid p 12



# SEMBLANZA DE LEONA VICARIO, “PRIMERA GUERRILLERA” MEXICANA

## Acercamiento a sus voces internas y contexto histórico externo



**B**uenas tardes! Y gracias por el honor de su atención: La vida y el ejemplo de María de la Soledad Leona Camila Vicario, han desempeñado un importante papel no sólo en la historia y en la literatura de México, sino en la civilización occidental latinoamericana por ser una de las primeras forjadoras de nuestra nacionalidad mexicana. Y por ser un símbolo y realidad de libertad, de justicia, de amor a su patria y a los desposeídos.

Ella nace en esta ciudad de México el 1<sup>a</sup> de abril del 1789, (año de la Revolución Francesa).

Sus padres son el aristócrata y rico peninsular español, corregidor, cónsul, conjuetz, don Gaspar Martín Vicario y doña Camila Fernández de Salvador, exquisita dama mexicana de alta alcurnia.

Leona queda huérfana a los 18 años. Y su cuantiosa herencia es administrada por su padrino y famoso tío Agustín Pomposo Fernández, acaudalado abogado realista, en cuya Hacienda de Amecameca inicia contacto con María Tochtli (conejo), vieja india tutelar tipo parapsíquica, quien “se mete en su corazón” y lee su futuro insurgente. María es su “sombra”, le cuenta leyendas, consejas, le ayuda siempre, por ejemplo, a salir airosa

con el Inquisidor, a parir en una cueva y la acompaña toda la vida. Curiosamente, Leona y María mueren el mismo día, un 21 de agosto en distintos lugares.

Se autorretrata Leona en su diario personal (nov. del 1807)...”me estoy viendo en el espejo y puedo decirte que soy robusta y bien formada, de estatura regular y movimientos graciosos; rostro ovalado y cutis olor de rosa, frente amplia y cejas muy delgadas, ojos de un negro profundo y nariz de fino dibujo; boca pequeña y labios delgados... un ilustre amigo de casa, don Carlos María Bustamante dice que...”la naturaleza no me ha negado un personal airoso y distinguido”. Además, ella tiene espíritu romántico, escribe poesía y palíndromas.

Conoce al amor de su vida, el pasante de Derecho, periodista y escritor Andrés Quintana Roo, en marzo del 1809, en el despacho del famoso tío Agustín Pomposo en una celebración. Con este joven, de su misma edad, comparte amores e ideas a favor de la Independencia del país. Razón por la cual don Pomposo le niega la mano de Leona.

Impulso que decide a Andrés a unirse a los Insurgentes comandados primero por Ignacio López Rayón.

Leona lee a los clásicos, a los escritores del Siglo de Oro Español, a Sor Juana, las obras documentadas e históricas de los jesuitas, a los enciclopedistas franceses y convencida de sus ideas democráticas, libertarias y separatistas ayuda con dinero, con noticias y con armas, al movimiento independentista mexicano. Por ello es vigilada primero y después enclaustrada en su casa.

En su diario personal convertido en novela histórica por Otto Raúl González, escuchamos cómo recrea el ambiente político e intelectual de su época y refleja sus ideas románticas:



21 de noviembre de 1808: “Querido diario: circula entre los criollos una preciosa novela de costumbres mexicanas que lleva por título Periquillo Sarniento. Su autor es José Joaquín Fernández de Lizardi. Es regular que este valiente intelectual no sea visto con buenos ojos por el gobierno pues escribe mojando su pluma en la tinta de la verdad.”

20 de septiembre de 1810: “Querido diario: ¡Albricias! Tres días después de la toma de posesión del nuevo Virrey (Francisco Javier Venegas), el pueblo mexicano se ha levantado en armas. ...La aurora de la Independencia mexicana empieza a brillar en el horizonte...”

¡Vivan mis hermanos los insurgentes!”

25 de junio de 1812: “Querido diario: Noel-Parsifal-Telémaco-Andrés se fue hoy a Oaxaca a engrosar las filas del ejército insurgente y a ponerse a las órdenes del general Morelos;...”

De su prisión domiciliaria es rescatada por seis hombres y llevada rumbo a Oaxaca.

27 de diciembre de 1813 (otras fuentes señalan que es 1816).

“Querido diario: Ayer domingo 26, en sencilla ceremonia atestiguada y apadrinada por amigos cercanos como...Manuelito Fernández (primo), contraí matrimonio con Andrés Quintana Roo, el Telémaco de mis primeras lecturas, el Parsifal de mis sueños, el Noel de mis palíndromas... en...primera fila se hallaba un hermoso conejo negro (María).

Al ser fusilado Morelos, “Siervo de la Nación”, emprenden Leona y Andrés larga y penosa “peregrinación” para evadir a los españoles y se esconden en la sierra de Tlatlaya, en Tlacocuzpa. Son descubiertos. Andrés huye y doña Leona Vicario es apresada, a pesar del salvoconducto que obra en su poder.

Quintana Roo se presenta con un indulto para ella. Pero son perseguidos. Pelean con Guerrero en breñales del sur. Al lado de don Ignacio López

Rayón, con don Guadalupe Victoria, con quienes tienen comunicación constante. Viven “a salto de mata” en las montañas y “prefieren privaciones que capitular con los enemigos.”

Al fin se les acepta el indulto a condición que vivan en Toluca, donde se instalan en 1818

3 de junio de 1820: “Querido diario: ¡Albricias!, ya no tenemos virrey. (...el patriota español, el General Riego, puso un hasta aquí al despotismo de Fernando VII, monarca absoluto, obligándolo a jurar la constitución de Cádiz)...El pasado 31 de mayo se juró la Constitución y se restableció (aquí) la libertad de imprenta. Seguramente Fernández de Lizardi y Bustamante estarán pensando en nuevos periódicos.... se ha promulgado un decreto de amnistía general...empezamos a planear los preparativos para regresar a mi amada ciudad de México, a la que tengo ocho años de no ver...”

En México, capital de la independiente y nueva nación, don Andrés Quintana Roo ocupa puestos públicos relevantes. Ella entabla juicio y recupera parte importante de su cuantiosa herencia. El gobierno le entrega la hacienda de Ocoteppec, y una casa en la ciudad. Su padrino, el Lic. Pomposo, se acomoda a los nuevos tiempos mexicanos y la disculpa.

Y es cuando Leona, haciendo honor a su nombre, discrepa enérgicamente en público, al periodista e historiador don Lucas Alamán por calumnias a ella y a su esposo.

Fallece en 1842, doña Leona Vicario, dama ilustrada y rica, soldadera en sierras y en poblados, quien pariera a su hija Genoveva en una cueva al ser perseguida. Otorga su herencia a sus dos hijas, a su marido, a los pobres y a Nuestra Señora de Guadalupe. Don Andrés le sobrevive 9 años más.

En la Rotonda de los Hombres y Mujeres Ilustres, sus restos son depositados el 28 de mayo de 1900. Y luego, pasan al monumento de la Independencia.

En la Cámara de Diputados del Congreso de la Unión, está escrito con letras de oro el nombre de esta guerrillera mexicana, heroína nacional, doña Leona Vicario, una de las primeras forjadoras de nuestra nacionalidad mexicana.

En resumen, “Libertad, igualdad y fraternidad”, su marca de nacimiento en 1789, lema de la Revolución Francesa, se cumple con hechos, sufrimientos y logros; así como se realiza el presagio de María Conejo; ser una Insurgente; y además, no menos importante, se hace realidad su sueño de amar intensamente y hasta el último momento a su Parsifal, Telémaco, Noel, Andrés. Así, su palíndromo favorito es “LEONA AMA A NOEL”.

Gracias Doña Leona Vicario, por tus ejemplos de idealismo, de justicia, de lucha tenaz por la libertad e independencia de la Nueva España. Gracias por ser una proteica mujer, generosa y participativa; por ser altruista, por ser

precursora de la mujer moderna y por saber amar a los menesterosos, a los débiles, a los marginados, por creer y relacionarte con ellos.

Y sobretodo, por tu credo compartido con el de don Andrés Quintana Roo, credo mexicano que une, potencia al poner a dialogar a la pluralidad y a la diversidad étnica y en la dignidad tanto individual, de pueblos y como de un nacionalismo universal. Somos también herederos y deudores de tus ejemplares acciones, de tu fuerza, fuerza necesaria para comprender los signos violentos, egoístas, acelerados que exigen una vuelta al humanismo en este siglo XXI, globalizado y aldeano donde parecieran diluirse también entre valores de identidad.

Finalmente, gracias a nuestro auditorio.



## UNA HOJEADA (Y OJEADA) A LOS VILLANCICOS EN LA “NAVIDAD EN LAS MONTAÑAS” Y EN “ANCLA DE TRINO”.

Evidencia sonora de las fiestas decembrinas, son los alegres villancicos. Canciones que hemos escuchado desde siempre y son parte del imaginario colectivo para ofrecer paz, esperanza y caridad. Sabemos que se cantan en las iglesias. Aunque provienen de la tradición oral promovida por los pastores antes de la época cristiana, su origen se pierde en el tiempo y en el espacio.

En la novela mexicana del Siglo XIX, “Navidad en las montañas”, (1871), el escritor Ignacio Manuel Altamirano (1834-1893), recrea el ambiente de las fiestas de la natividad en una aldea montañosa, después de una fiera guerra civil entre católicos reaccionarios y liberales, y donde es el cura español de ese lugar quien le da hospitalidad al ateo capitán mexicano demócrata y republicano, precisamente en la Nochebuena del 24 de diciembre, día de fiesta. Fiesta para las familias de escasos recursos que ofrece el alcalde a todo el pueblo y a personas de lugares cercanos. Es costumbre acudir primero a misa y a ponerse de acuerdo para cantar e instrumentar los villancicos. Así leemos:

“Uno de los chicuelos cantaba en verso, y después los pastores y los demás muchachos los repetían acompañados de la zampoña, de la guitarra montañesa y de los panderos. He aquí los que recuerdo-dice el sacerdote-, y que son conocidísimos y se han transmitido de padre a hijos:

Pastores, venid, venid,  
veréis lo que no habéis visto:  
en el portal de Belén,  
el nacimiento de Cristo.

Los pastores daban saltos  
y bailaban de contento,  
al par que los angelitos  
tocaban los instrumentos.

Los pastores y zagalas  
caminan hacia el portal,  
llevando llenos de frutas  
el cesto y el delantal.

Los pastores de Belén  
todos juntos van por leña  
para calentar al Niño  
que nació la Nochebuena.

La Virgen iba a Belén;  
le dio el parto en el camino  
entre la mula y el buey  
nació el Cordero divino

A las doce de una noche,  
que más feliz no se vio  
nació en un Ave María  
sin romper el alba, el sol.

Un pastor, comiendo sopas,  
en el aire divisó  
un ángel que le decía:  
ya ha nacido el Redentor.

Todos le llevan al niño;  
yo no tengo que llevarle;  
las alas del corazón  
que le sirvan de pañales.

Todos le llevan al niño;  
yo también le llevaré  
una torta de manteca  
y un jarro de blanca miel.

Una pandereta suena;  
yo no sé por dónde va;  
camina para Belén  
hasta llegar al portal.

Al ruido que llevaba,  
el santo José salió;  
\_no me despertéis al Niño  
que ora poco se durmió\_

La Nochebuena se viene;  
la Nochebuena se va,  
y nosotros nos iremos  
y no volveremos más.”

En 11 cuartetos octosílabos y el coro final, se cuenta la historia del nacimiento del Niño.

En ese ambiente bíblico cristiano, de contexto humilde, nacionalista y campirano, se demuestra solidaridad, generosidad, alegría y humanismo que religan al pueblo entero y al resto de la gente de los alrededores.

Por otra parte, la escritora mexicana Adela Palacios (1908-2003) nos ofrece en su libro *Ancla del trino*, otra perspectiva de la misma historia en su villancico de 27 cuartetos.

Presentamos 11 de ellos para ofrecer una dialéctica con el texto lírico anterior.

Navidad es árbol,  
magia de la estrella,  
obsequios, cantares,  
ceremonia excelsa.  
Senderos de vida  
trae la Navidad  
y conducta digna  
y fraternidad.

Con su niño bello,  
cada Navidad  
a espíritus buenos  
da felicidad.

En la Navidad,  
abundancia, amor  
alegría y paz  
brinda el Niño Dios.

El mundo festeja

la Natividad  
la gente, contenta,  
se junta a bailar.

A José y María  
las gracias les damos  
porque muy bien cuidan  
al Niño que amamos.

Los tres Reyes Magos,  
Niñito celeste,  
siguieron al astro  
sólo para verte.

Pastores y aldeanos,  
Tierno Salvador,  
elevan sus cantos  
y oran en Tu honor.

La Virgen te mece,  
Capullo de Dios,  
Junto del pesebre,

del buey y una flor.

La mula a Tu lado  
bate las pezuñas.  
Niño Dios, su vaho  
entibia Tu cuna.

Corderito de lo alto  
que el padecer aniquilas,  
ilumina nuestro paso,  
¡Gracias porque nos auxilias!

Aunque parece privilegiarse la fiesta y la alegría que produce la Natividad; la renovación es el tema central. Y la historia es contada. El villancico finaliza con una plegaria donde el broche de oro es el agradecimiento que leemos, en forma recurrente, en versos anteriores.



Finalmente, agradezco también su atención y cordialidad.

Y les deseo una Navidad plena de armonía, alegría y paz en sus corazones al lado de sus seres queridos.

## ¿HACIA DÓNDE NOS CONDUCE ESTE “GRAN TEATRO DEL MUNDO” DEL SIGLO XXI?

**C**anek dijo: En un libro leí algo acerca de qué cosa era la mayor del mundo. Unos filósofos dijeron que el agua; otros que los montes; otros que el sol; y no sé quienes que el menosprecio que el hombre podía tener por las riquezas. ¿No les parece mejor – continuó Canek- que lo más grande no es despreciarlas, sino saber buen uso de ellas..?

Canek, Historia y leyenda de un héroe maya. Ermilo Abreu G.

En el aquí y el ahora de este siglo XXI, marcado por, la velocidad, en consecuencia por el estrés, el pragmatismo, el ego, por antivalores humanos, el donde el humanismo casi resulta una utopía ante un desechable y paralógico (razonamiento falso), hombre-mercancía, el actual feroz, bestial y bárbaro capitalismo económico que refuerza el antiguo adagio latino “homo lupus homini” (el hombre lobo del hombre).

Impacta leer, ver o escuchar las desgarradoras noticias cotidianas de luchas populares en Egipto, en Libia, en contra de sistemas de gobierno dictatoriales. Comparar sus pobreza, injusticias e ignorancias extremas con las de México, Perú, Ecuador, entre otros. Sabemos que en sus ayeres formaron parte de arenas y tierras de gloriosas, de grandes y poderosas culturas Faraónicas o Mesoamericanas ambas de legados científicos y humanísticos. En el segundo caso, América media, ligada a gloriosos pasados olmeca, mexica, maya y otros, donde la religión y el bien común eran ejes rectores. Impacta y duele saber día con día, de múltiples secuestros, torturas, asesinatos de egipcios, de libios y de los mexicanos: de civiles, de infantes, de estudiantes en el norte, centro y sur o sea de todo el país. Más que dramática esta realidad representa una obra trágica por el asalto a la razón, a la imaginación, a la impotencia y al humanismo. Misma que produce una experiencia estética ante el horror de la sangre y de la muerte de otros. Pareciera un videojuego más, donde la realidad virtual, aparente o potencial, es la que nos envuelve que deja de lado lo personal; pero no la histórica-social.

En las escuelas, los niños /as y los/las jóvenes producen en sus clases narraciones y obras de teatro sobre el “lado oscuro de la luna”, con temas

sobre la crueldad y lo siniestro. Y explican algunos que necesitan adrenalina para vivir. Estos asuntos los excitan, los emocionan; ofrecen una exaltación y en el mejor de los casos una escapatoria de sus fantasmas y de opresiones económicas y familiares reales.

Y como anécdota señalo el caso de una nena de tres añitos quien se emocionaba y amaba la imagen de la bestia en el relato infantil de la Bella y la bestia. Su máximo héroe admirado, era un antihéroe feroz, bárbaro, mitológico, fuerte; y solitario. Y estos antihéroes, con antivalores, que por su ferocidad producen tanto horror como atracción que invaden a la sociedad sin otro signo en este siglo XXI. Tercer milenio producto de las Guerras Mundiales y de las guerras mediáticas. Capitalizado y manejado por el amarillismo enajenante de los medios masivos de comunicación donde la Internet, los blogs y las comunidades virtuales tienen papel preponderante de contrapeso, a veces de denuncia y de solidaridad.

¿Son la ferocidad y la violencia la “única meta posible, la que libra y permite encontrar la huella perdida, - que – está donde está la muerte”? ¿Y dónde quedaron la vida, las palabras, el diálogo y la dialogía para debatir y negociar lo que es justo y correcto para el mundo y para cada hombre y cada mujer?

En la Reunión Cumbre en Davós, Suiza, una nueva sopa se intentó cocinar para alimentar a los miles de millones seres famélicos del mundo occidental quizá no sólo para darles “pastelillos” – sino, justicia social, antes de que sonara la guillotina para los grandes imperios, Con nuevas reglas para que un nuevo juego se creara y siguiera con múltiples adeptos, pero.. sólo expectativas de cambio económico generaron. Si alarma esa forma inhumana del vivir, con el aparente desprecio por la vida; más indigna, la del morir: en revueltas callejeras, en guerrillas, donde mueren inocentes en cualquier

espacio por “fuegos cruzados”, por “equivocaciones”, y otros. Es lugar común que este cáncer que padecemos es producto de la ambición y soberbia del colonialismo, del sistema económico dominante: riquezas, más riquezas acumuladas e injustamente administradas, en manos de pocos. Muchos Caneks así lo manifiestan.

Donde “nadie tiene derecho a lo superfluo, mientras alguien carezca de lo indispensable”. No son clichés, no son palabras vacías. Lo vemos en esta condición postmoderna donde el saber y la información son mercancías de control, de poder, de ganancias, donde lo verdadero se diluye para aplastar las justas aspiraciones sociales.

Utilicemos saberes e informaciones para reconstruir este desgarrado mundo; hagamos uso de la palabra, cuna del espíritu y de la conciencia, creadora del mundo y de las cosas para sostener la esperanza en el cambio de modelo económico que ofrezca sustento digno a través del trabajo, del estudio, de la información y del conocimiento; qué la inclusividad y lo equitativo sean para las mayorías.

Para que la olvidada ética ciudadana, “polis” – ciudad, y el humanismo no sean mordazas, lujo o utopías; y si, un bien común, un camino esperanzado. Para que los pragmáticos gobernantes “orienten, eduquen sus pasiones, sus egoísmos y sus intereses con propósitos de orden general” (como en las comunidades indígenas cuando se dialoga con el Huehuetlahtolli, libro sagrado de los aztecas).

Para que se proyecte un futuro sano, esperanzador, menos apocalíptico. El 2012 de las predicciones mayas nos está ya “tocando los talones”. La respuesta ¿hacia dónde vamos? Es compleja, hipotética e incierta. Pero, igual que la verdad está en el horizonte colectivo del pasado y del presente. El futuro y la verdad son producto tanto del contexto externo, tocado ahora por la realidad virtual y por la interna de nuestros corazones. Corazón del hombre/mujer que adivina el misterio de la vida y de la muerte donde la luz, la oscuridad y las palabras se anidan, Es obvio que el corazón, el

espíritu, la conciencia y la dignidad dan voz a los desposeídos: “Vox populli, vox Dei”. La voz del pueblo es la voz de Dios. Así, finalmente, todos/as tenemos la palabra que es acción, viva, diálogo y dialogía en este gran teatro del mundo. Donde esta trágica obra grotesca hace “llorar a carcajadas y reír con lágrimas” ante la violencia y masacres por el incorrecto uso de nuestras riquezas materiales; pero, donde, no olvidemos los elementos fundamentales del arte exénico son el hombre y la mujer.





## EL DEVENIR DEL SIMBOLISMO

El simbolismo a finales del siglo XIX con Moreau, Rimbaud, Verlaine, y Mallarmé entre otros artistas y poetas, intenta devolver a la literatura (arte y comunicación) lo espiritual, la intuición, el subconsciente, el sentido latente del mundo, el significado misterioso del ser humano y la fuerza de la imaginación que el realismo, naturalismo y positivismo le habían negado al mundo con Emile Zola a la cabeza.

Poesía en el Simbolismo (arte y comunicación) y novela en el Realismo intentan expresar a través del lenguaje literario, en forma artística, el devenir (transformaciones) del hombre y su contexto externo en aparente exclusión u oposición entre ambas escuelas literarias. La fuerza e innovación de una se finca sobre la debilidad y decadencia de la otra dentro de signos temporales diversos.

Frederick Hegel (1770-1831) filósofo alemán, explica estos devenires en la necesidad de realización que tiene el ser humano. Proyecto donde integra dialécticamente la lógica, la filosofía de la naturaleza y la filosofía del espíritu expuestos en Fenomenología del espíritu y en Ciencia de la lógica.

Por otra parte, el habla y el discurso dentro del lenguaje humano son la sustancia expresiva y comunicativa de ciencias, arte (terreno literario) y sociedad siempre en un contexto externo mutable habla y discurso que usamos para explicar el sentido del mundo en que vivimos.

También, M.M. Bajín (1895-1975) teórico literario, sociólogo y filósofo soviético cercano a Heráclito, a Freud y a la escuela romántica funda en el lenguaje, básicamente en el habla, sus teorías dialógicas (pensamiento relacional y conjuntivo, distinto de lo dialéctico que es binario: emisor-receptor, y por tanto disyuntivo o sea uno u otro). Esto dentro de la comunicación y de la literatura. Elige el habla, porque está viva, evoluciona y porque el enunciado unifica al yo y al otro; a lo individual y a lo social; dentro de un marco ético, estético y cognitivo con dosis de empatía (respeto, tolerancia, identificarse con otro grupo).

Así, del mundo de las ideas, del idealismo, del debe ser se integra y aterriza en el acto dialógico para explicar tanto el acto de la creación literaria como los actos de la vida humana donde siempre hay la necesidad del otro, de la alteridad, para ser, identificarse y comprenderse a sí mismo a través del otro.

Finalmente, los textos literarios del Simbolismo-romanticismo o del Realismo –naturalismo hasta los del siglo XXI, tienen una relación dialógica porque “mantienen un diálogo con las demás obras literarias, actuales, anteriores y futuras, y con el lector” o receptor quien busca “el principio de la visión del mundo y de su representación artística” entre otros afanes.



## PASEO POR EL MUSEO DE LA MUJER EN MÉXICO, D.F.

*“El hombre caza y lucha, la mujer intriga y sueña, posee las alas de la imaginación, la segunda visión”... Jules Michelet en Aura de Carlos Fuentes*

El Museo de la Mujer, recinto ubicado, en la calle Bolivia #17 en el Centro Histórico, que fuera inaugurado precisamente el 8 del presente año, tiene la misión de revisar la historia de la mujer mexicana. Así, como difundir una cultura de equidad, de respeto a la dignidad y a los derechos humanos de las mujeres para hacer posible la igualdad. Esto con apoyo de un marco jurídico internacional. Con nuevas políticas públicas con enfoque de género. Y con un sistema educativo que promocioe estos derechos por la persona, sea cual fuere su religión, etnia o ideología.

El recorrido por el interior de este lugar dedicado a las musas de la mexicanidad inicia en la recepción, donde se deposita una cuota de admisión simbólica o donativo voluntario antes de la primera de las ocho salas temáticas de títulos adecuados a la época que representan. Para recibir a los visitantes, una escultura del artista Sebastián, que representa una blusa de mangas abombachadas (tipo globo) y escote en ve, en color morado, destaca al final de ese primer pasillo engalanado con cuadros y frases alusivos al tema.

El caminar por allí conduce a la sala 1: “Equidad, principio universal de armonía” no tanto para justificar la necesidad e importancia de esta institución dedicada a la mujer, cuanto a la manera de introducir con imágenes y con pensamientos diferencias conceptuales y reales entre sexo y género femenino; entre hembra y mujer; discriminación y desigualdad. Así, la escritora francesa Simone de Beauvoire, autora de “El segundo sexo”, nos señala allí, que una mujer no nace, sino la hace la cultura, la sociedad. Y en esta sala contemplamos, entre otras, una pintura de dos figuras meninas, tonos ocre, en acrílico “Dualidad y equidad” del pintor mexicano Guillermo Ceniceros.

Luego se caminan pocos pasos para disfrutar de la... Cosmovisión dual del México Antiguo, en la sala 2. Lo ideal en Mesoamérica era equilibrar el universo binario, en este caso masculino y femenino; pero en la realidad práctica, las mujeres tenían papeles secundarios, que significaba “menos derechos” legales, sociales y familiares. Lo cual no fue obstáculo para que hubiera

mujeres gobernantes mayas. Aquí, admiramos murales, esculturas de bronce y escuchamos la historia de las deidades prehispánicas como la Coatlicue con su faldón de serpientes. Sobresale el mascarón metálico de la “Coyolxahuqui integrada” elaborada por la artista Glenda Hecksher.



Posteriormente, se da un corto giro para llegar a la... Sala 3, “El marianismo Novohispano. Las mujeres en la casa” donde vitrinas parlantes ilustran, en de manera teatralizada, las tres formas de vida de las mujeres, en también las tres centurias de la época colonial: así, la corte real; la mancebía o prostitución y el convento, en yuxtaposición masculina: mar, iglesia o casa real. En este recinto, se destaca la figura de Juana de Asbaje, Sor Juana Inés de la Cruz, quien recordamos, transita de los lujos de la corte a la austeridad del convento de las monjas jerónimas. Se admira el retrato al óleo de Sor Juana elaborado por la artista mexicana Esther González.

Ahora, es necesario subir al primer piso para conocer la siguiente sala... Las mujeres Insurgentes. Sala 4. Se muestran fotografías y dibujos de “las mujeres que participaron activamente en el proceso de construcción de México” en Patricia Galeana, El Museo de la mujer. Son las luchas por la Independencia y la historia nos muestra las acciones heroicas de Doña Josefa Ortiz, de Leona Vicario, de la “Güera” Rodríguez, entre otras. Siglo de la Ilustración donde ellas arriesgan la vida por sus ideales de libertad, igualdad y justicia. Las vemos empuñando las armas, y como fondo, se escucha música y letra de corridos insurgentes.

Enseguida, cruzamos hacia la siguiente sala... Sala 5, "Libertad y Educación" Durante la época de la Reforma liberal se fortalece al estado con la participación femenina. Se inaugura en México la escuela secundaria para señoritas, la de Artes y Oficios y la Normal Superior para mujeres. Y se existe la posibilidad de ingresar a la Universidad. Se busca la emancipación por medio del estudio.

Y vemos en las imágenes que múltiples son las ciudadanas que se incorporan a las aulas de medicina, física, biología, literatura y demás. Posteriormente, las indicaciones conducen al siguiente recinto de nombre... De Maestras a Revolucionaria, sala 6. Es una larga época fronteriza, la del Porfiriato, finales del siglo XIX e inicios del XX. Donde ellas salen de sus hogares para "fundar clubes antirreeleccionistas, colaborar en publicaciones y participar en el proceso revolucionario en contra de la dictadura". En la lucha armada constitucionalista dan su vida por la Patria. Las Adelitas empuñan las armas. Y llegan a ser coronelas como Juana Belen y Dolores Jiménez y Muro, cuyas fotografías en sepia se pueden admirar. Mas siguen siendo excluidas de la política.

Dentro del museo, ahora se transita hacia la... Sala 7. La ciudadanía de las mujeres. Desde inicios del siglo XIX, luchan grupos femeninos en Congresos, Asociaciones y Partidos pro los derechos de la mujer, exigen a sus autoridades políticas el derecho al voto en las urnas electorales para obtener la ciudadanía. Este proceso cristaliza durante el mandato de Don Adolfo Ruiz Cortines, en 1953. La ONU apoya esta decisión a favor de un estado democrático que permita el desarrollo social, económico y político de la nación mexicana. Y además, ofrezca una mirada diferente que complementela para enriquecer a la masculina existente. La figura y las palabras de Doña Hermila Galindo, mujer moderna, se hacen sentir a favor de los derechos femeninos al voto: "... la senda de su dignificación de la que gran parte dimana la significación de la patria".

Después de cruzar un espacio iluminado por un domo en el techo se accede un espacio de pantallas interactivas digitales, una de las características de los siglos XX y XXI, marcados por Revoluciones armadas y por Guerras Mundiales, para mostrarnos imágenes de la... Sala 8. De la Revolución feminista al tiempo presente. Lucha tenaz, silenciosa o a gritos. Acciones

a favor de la inclusión, de la dignidad, del respeto, de la equidad (imparcialidad, igualdad natural) entre géneros, "sin importar edad, etnia, ideología, religión, ideología, preferencia sexual." Un detonador a favor de la mujer pertenece a la época de posguerra, en los años 69'S, la ciencia desarrolla la píldora anticonceptiva y la mujer defiende ahora el derecho a procrear o no. Situación definitiva para la liberación femenina.

Pero las infamias no paran en el mundo, como ejemplo organizaciones de la sociedad civil denuncian torturas, desapariciones, violaciones, asesinatos como los feminicidios perpetrados en Cd. Juárez, en México. Estas pantallas empotradas en las paredes informan y ofrecen imágenes de la lucha y asertiva de mujeres dentro de las esferas mundiales durante las décadas de los 50'S en adelante, hasta el año 2000 para lograr poseer en exclusiva la decisión sobre salud reproductiva; para oponerse legalmente a la violencia doméstica, a la esclavitud; para tener el derecho al divorcio, para conseguir igualdad de salario y para la participación política, entre otros derechos. El derecho al divorcio, para conseguir igualdad de salario y para la participación política, entre otros derechos.

El recorrido por este íntimo, organizado y valioso museo termina en una sala iluminada en forma natural por los ventanales que comunican a la calle. Allí, el público interesado en el tema puede ampliar su información, o reafirmar lo visto y escuchado. Existen pantallas interactivas digitales empotradas en bancas. Son tipo "Ipods" digitales, donde además hay la posibilidad hacer sugerencias para el mejoramiento de los servicios. Y no menos importante, el poder agradecer la museografía dentro este pequeño gran Museo de la Mujer, en el Centro Histórico de la ciudad. Centro cultural auspiciado por la Universidad Autónoma de México y por la Federación Mexicana de Universitarias, A.C.

Finalmente, neutralizar o destruir en la mujer los complejos de castración, edípicos y de inferioridad, entre otras posturas, negativas, para lograr la armonía, el equilibrio, la amistad, entre dos partes opuestas, es un arte factible que conlleva de la mano un arduo trabajo individual, social, jurídico y cultural.

**Armando Nieto Sagaón**

**UN SANTO EN SU NICHOS  
EL FUSILAMIENTO DEL GENERAL FELIPE ÁNGELES**



# UN SANTO EN SU NICHO



## SANTO NIÑO DE ATOCHA

En mí no pensé ver canas  
¡y vaya que veía muchas!  
mi vida jovial eran ganas  
de locas y diarias luchas

veía también las brumas  
en un constante avatar  
a los viejos con arrugas  
y un bordón al caminar.

Un niño no piensa caer  
en todo lo arriba dicho  
no piensa en envejecer  
como un santo en su nicho  
sin saber que a nuestro ser  
el santo cobra el capricho...

Mas nuestra vida es un hito  
y un buen cotejo merece  
un santo sigue igualito  
y el niño es el que envejece.

Por eso a mis albas canas  
y a mis arrugas les creo  
que son experiencias sanas  
cuando al espejo me veo...

Y pienso:  
Ya vendrán otras mañanas  
en que fallezca el deseo  
y de aquellas ideas lejanas  
ja, ja, ja; ahora me carcajeo...

## EL FUSILAMIENTO DEL GENERAL FELIPE ÁNGELES

Es un libro que pertenece a la Biblioteca del Oficial Mexicano, escrito por el Teniente Coronel Intendente Diplomado de Estado Mayor, Víctor Gutiérrez Rosas. Editado por la Secretaría de la Defensa Nacional en 1987, Me lo facilitó mi amigo el Mayor del Ejército Mexicano, Jorge Cruz Escobar. Yo, con admiración y respeto, hago un extracto de ese buen libro, agregando algo más que investigué, incluyendo el epitafio lapidario de su tumba, mismo que por teléfono me dictó mi primo Eneo Cerón Sánchez, de Huejutla, Hidalgo.

Y de mi propia inspiración escribo los siguientes once renglones:



**¡FUEGO!**

*“Atisbando el horizonte en ingente lontananza”*

*No cabe duda que nuestra condición humana en sus diferentes talantes ha estado presente de manera primigenia, y así, casi sin cambios, sigue estándolo desde ayer, continúa hoy, y probablemente aún mañana...Esta historia que transcribo sintetizándola, me impactó.*

*Observo que los seres humanos “somos capaces por incapacidad” hasta de matar a un buen hombre. Existe en este relato inteligencia, filosofía, valor, amor a la patria, al prójimo, a la humanidad, a la naturaleza, a los animales y a las cosas. Pero también se observa la ambición de poder, zafiedad, corrupción, servilismo y traición...*

*Armando Nieto Sagaón.*

### VEAMOS:

Felipe Ángeles, nació en Zacualtipán, Estado de Hidalgo en 1869. Fue uno de los más distinguidos generales del Antiguo Ejército Federal. A los 14 años de edad ingresó al Heroico Colegio Militar, donde logró una aureola de prestigio ya que fue el más brillante de los cadetes de su generación. Por su disciplina y capacidad lo nombraron Cabo, Sargento. Fue distinguido a los 21 años como profesor de Mecánica Analítica, puesto que aceptó sin recibir remuneración. En la repartición de premios se llevaba los máximos honores; así le otorgaron el privilegio de pronunciar un discurso en solemne ceremonia presidida por el General Don Porfirio Díaz. En su alocución provocó un escándalo, ya que en la mesa de honor había varios generales, y Ángeles dijo: “Hay soldados de perfil rufianesco, arbitrario y brutal, y debe elogiarse al hombre dedicado al servicio de las armas, apto para someterse al principio de legalidad y consciente de sus obligaciones para establecer

el imperio de la vida institucional...”Algunos generales, sintiéndose aludidos, enrojecieron de ira y más tarde, en grupo, fueron a quejarse con el General Díaz, pidiéndole que sujetara a proceso al joven orador y que se le castigara. Don Porfirio, serenamente les dijo: “Fíjense que no hay nada que hacer, porque el joven tiene razón...”

Posteriormente Ángeles, por conocimiento militar, fue enviado a Francia, Bélgica y Alemania.

Cuando Don Venustiano Carranza fue presidente, lo nombró Secretario de Guerra, pero varios militares celosos, se opusieron; por ello, Carranza lo envió a Chihuahua con Pancho Villa. Ellos creían que Ángeles y Villa se destruirían porque uno era culto, y el otro guerrillero e impositivo.

Sin embargo lograron hacer buena amistad, pero Villa, sintiéndose el jefe, omitía indicaciones de Ángeles. Así, las fuerzas villistas fueron destrozadas en Celaya. Ángeles decepcionado, se fue a El Paso, Texas, donde se reunió con su esposa y sus cuatro hijos. Ahí escribía artículos que publicaba la prensa norteamericana y leía libros para cultivarse.

Después de cinco años, decidió volver a Chihuahua para convencer a Villa.

Lo acompañaron,-entre otros- el Coronel Alfonso Gómez Morín. Cuando Villa lo vio, abrió los brazos y ambos caminaron para darse un efusivo abrazo, coincidiendo al decir: ¡General, General!, los dos sonrieron de gusto.

Ángeles traía un Programa de Alianza, pero a Villa no le pareció y le dijo: “Usted ahora se me agringó, pero aquí le tengo buenos caballitos para que se me desentuma, mi General”.

Ángeles le contestó: “Mire, General, vamos tumbando a Carranza y luego dejaremos que el pueblo decida su destino”.

“-Le repito que se me americanizó”, dijo Villa, y sin hacer caso a las estrategias planteadas por Ángeles, continuó su lucha. Volvieron a perder la batalla en Ciudad Juárez.

Ángeles nuevamente decidió separarse; su deseo de alianza había sido un sueño. Pero reaccionando dijo: -¡Seguiré luchando, moriré con la frente en alto por la justicia y la libertad de México!

Dicen que Villa se entristeció cuando Ángeles se despidió, y por largo rato se quedó observando la polvareda que los caballos iban dejando, y que Villa, conociendo los ideales de Ángeles, al que llegó a estimar, presentía que alguien lo iba a traicionar.

Efectivamente, Félix Salas lo llevó a su casa, que era una especie de cueva

en la sierra, y pensando en una recompensa, lo delató. Enseguida lo llevaron preso en un vagón de carga hacia Chihuahua.

Ángeles, prisionero, estaba decidido a lo que viniera; se la pasaba en un rincón leyendo la Vida de Jesús y al filósofo francés Renán.

Se convocó a un Consejo de Guerra que inició el 24 de noviembre de 1919. El salón se abarrotó.

En el presidium estaban: el Presidente del Consejo de Guerra; General Gabriel Gavira, el General Miguel Acosta, Fernando Peraldi, Silvino García y José Escobar. El Juez Instructor fue el General Leandro Días de León. Se sentía una gran tensión. Tomó la palabra el Presidente Gavira, quien dijo: -¡General Felipe Ángeles, favor de ponerse de pie!

-¡Perdón, no soy general, lo he sido!

-Entonces, favor de darme sus generales.

-Me llamo Felipe Ángeles Ramírez, nacido en Zacualtipán, Estado de Hidalgo, el día 13 de junio de 1869. Estado civil, casado.

-Puede usted sentarse. ¿Qué hacía usted en la Sierra de Hidalgo del Parral cuando fue capturado?

-Esperaba actas de adhesión del sur, cuando Salas me delató.

-¿Qué especie de actas esperaba?

-Esas actas se refieren al desempeño de mi labor donde busco la unión de todos los mexicanos por los difíciles momentos que está pasando nuestro país. Estuve en la ciudad de Nueva York formando una Alianza Liberal Mexicana para unir a los diferentes bandos y así evitaríamos una agresión de los Estados Unidos contra México.

-¿Qué clase de personas estaban en la alianza?.

-Muchos mexicanos exceptuando a los responsables del cuartelazo de 1913 y a los asesinos del Presidente y del Vicepresidente de la República.

De pronto se escuchó fuerte la voz del General Gonzalo Escobar:- ¡Pido permiso para interrogar al procesado!

-Puede usted hacerlo-contestó Gavira.

Le hizo una serie de preguntas, mismas que Ángeles contestaba magistralmente y el auditorio aplaudía fervientemente. Escobar continuó:- No creo que Villa y usted tuvieran éxito provocando y matando a gente de Ciudad Juárez como lo hicieron en junio, ocasionando que los norteamericanos intervinieran en México.

-Mi actuación al lado de Villa,- contestó Ángeles-, era sumamente delicada, mis trabajos y propósitos consistían en que Villa suspendiera ese tipo de lucha, hice labor exponiéndome, tratando que no ejecutara a prisioneros que caían en su poder después del combate.

Ángeles habló muchas horas exaltando cosas buenas de Pancho Villa, de Porfirio Díaz y de Francisco I. Madero. Y con mucha energía calificó de nefastos a Huerta, a Blanquet y a otros de sus calaña, no obstante que esto lo inducía más al fusilamiento. Continuó:-¡sin embargo, no los considero enemigos; se que son inútiles y de inteligencia estrecha!.

En una ocasión Villa llamó imbécil a Madero, yo le contradije, Villa me gritó, yo también le grité; los soldados reaccionaron, él los calmó. Después Villa me dijo: ¡Usted es el primer hombre que me contradice y me grita y que no ha muerto!. Esto me confirmó que Villa no era malo; lo echaban a perder los déspotas y serviles que lo acompañaban.

Ante otro atronador aplauso, Gavira amenazó con sacar a quien hiciera ruido.

Entonces Ángeles dijo:¡Se que ustedes me van a fusilar, por ello les pido me permitan que estos señores del público conozcan mi conducta como hombre de México!

Gavira calló y Ángeles con excelencia, continuó:-“Me junté con Villa para tratar de salvar a la sociedad de Parral; es necesario ayudar a quien lo necesita y hacer comprender a las masas que la democracia no debe ser servil. La gran potencia es la voluntad que debe dominar en el individuo para robustecerlo y así formar los actos de su vida. El pueblo debe reunirse conociendo a sus servidores, no a los que les imponen engañándolos para que se haga lo que quiere el de arriba. Los Estados deben tener ideas propias, principios, moral y libertad para construir la grandeza de la nación. Mi deseo ha sido unir a todos los mexicanos con principios de fraternidad. Esos que hoy me traicionan, que se levantan contra mí, son los mismos asaltantes de Columbus, los violadores de niñas y jovencitas, que han robado, ultrajado y asesinado. Son los mismos que me decían: ¡Mi General!, los que hoy me han entregado. Las reformas me parecen muy buenas, las leyes deben reformarse conforme lo necesita el pueblo. Un comunista austriaco dijo que si todos los hombres del mundo trabajaran tres horas diarias, habría mucha más riqueza, pero resulta que ¡unos son los que trabajan y otros los que comen bien!

¡Y unos mueren por no tener que comer y otros mueren de tanto comer!

Porque se imponen las pasiones, la ignorancia e injusticia que agobia a la nación.

La educación es necesaria para servir; los maestros, licenciados y los médico, se preocupan nada más por vivir, sin prestar un servicio efectivo al país. A los hombres inteligentes se les odia, se les destierra y se les mata.

El caudillaje es otro de los peligros que reduce al pueblo, porque siguen al caudillo, no a los ideales y principios verdaderos.

Se que me van a fusilar, pero también se que mi muerte hará más por la causa democrática, porque la sangre de los mártires fecundiza las grandes causas”

Ángeles había hablado durante 9 horas y nadie se había movido de su sitio.

La audiencia se suspendió por una hora, eran las 5 de la tarde. Muchos no se movieron de su asiento; afuera había bastante gente queriendo entrar. A las 6 de la tarde se reanudó el proceso.

El General Prieto se lanzó contra Ángeles acusándolo del delito de rebelión, pidiendo que se le condenara a la pena capital.

Ángeles vigorosamente dijo: “¡Yo no abrigó odios contra nadie!. Cuando Madero me envió a combatir a los Zapatistas, muchos de ellos pobres y humildes me llegaron a estimar, hasta creían que yo era Zapatista; y varias veces me perdonaron la vida.

Cuando los constitucionalistas entraron a Monterrey-en un acto-les dije que los que parecen enemigos en realidad no lo son; lo que son en verdad “amigos equivocados y engañados”. Yo siento un cariño entrañable por todos los mexicanos de cualquier creencia, religión o credo político. Siento amor también por toda la humanidad... Amo inclusive a todos los animales, porque a veces nosotros somos más malos que ellos. Y he llegado hasta a creer que es salvaje matarlos para comérmolos. Amo los bellos paisajes de mi tierra natal que han sido mi pasión y mi fervoroso recuerdo. Amo al sistema planetario, a la nebulosa que se extiende en lo inmenso del cielo, las estrellas, los mundos que gravitan en la inmensidad del espacio.

Si me mezclé en política, lo hice por amor a determinadas instituciones. En los Estados Unidos, estudié el socialismo, porque es un sentimiento que se extiende por todo el mundo y a él se deben muchas conmociones populares.

A personas como yo se les considera rebeldes y motivadores de discordia, pero no es así. Deseo que los constitucionalistas abran los brazos a todos sus hermanos, que se instruyan para que formen un gobierno ejemplar y que aprovechen con trabajo fecundo las riquezas naturales. Por lo general los mexicanos abrigamos sentimientos de repulsión hacia los norteamericanos. Eso es un sentimiento instintivo del peligro que sentimos en el corazón. Yo admiro a los Estados Unidos al que comparo con Roma; pero no quiero que Estados Unidos-como Roma-pretenda absorber a todas las naciones. El presidente Wilson y grandes hombres de Estado proponen una gran liga de unión; y así México tendrá una buena oportunidad de escapar de la guerra logrando la equidad y justicia social con los Estados Unidos sin tener que sufrir la vergüenza de ser conquistado. Hago votos para que nuestros estadistas reaccionen sin complejos de poder a fin de resolver los problemas imperantes en nuestra nación; y digo esto para que después que se dicte mi sentencia de muerte, y yo haya desaparecido, sepan que fui un hombre bien intencionado para México”.

Ángeles calló en medio de un silencio impresionante.

Siguieron los debates hasta las cuatro y media de la madrugada del martes 25 de noviembre de 1919. A las diez de la mañana se reanudó la sesión.

La ciudad, normalmente desierta, ahora hervía de gente, no obstante el viento helado predominante.

El diputado Alfonso Toro, intervino valerosamente, haciendo ver que el caso era urgente: “¡Y no podemos ni debemos permitir que se cometa un atentado contra un patriota como Felipe Ángeles que ha sido un brillante soldado que ha honrado a su patria en el extranjero; que contrajo merecimientos al gobierno de Madero en los días de la traición pretoriana; que ha puesto su valor y talento al servicio y gloria de Torreón y Zacatecas. Y este tribunal incompetente, no debe



asumir el atentado de su muerte. Propongo que el telegrama sea enviado al Presidente de la República inmediatamente...

Todo fue inútil: la Cámara dio al telegrama un trámite de cajón debido a la voluntad de “los poderosos”.

Llegó el momento en que retumbó en la sala el vozarrón del General Gonzalo Escobar quien dijo: ¡Firmes!...¡Presenten... armas!. Enseguida, el General Leandro Díaz de León, empezó a dar lectura a la sentencia. Mencionó innumerables artículos de la ley, por lo tanto dijo: -¡Se condena a muerte al ex General Felipe Ángeles!

Ángeles no hizo ningún gesto, su rostro permaneció apacible. Cerca de la media noche terminó el consejo de guerra.

Al presidente Carranza le llegaron innumerables telegramas pidiendo el indulto, incluyendo un telegrama de San Antonio, Texas, fechado el 27 de noviembre de 1919, que decía: “Señor Venustiano Carranza. Ciudad de México. Hombres como usted que olvidan por pasión los grandes servicios prestados a México por el patriota Ángeles, merecen la condenación de su pueblo”...Firmó: Roque González Garza.

Ese mensaje no fue entregado a don Venustiano, pero lo contestó Juan Barragán, jefe del Estado Mayor, diciendo: Roque González Garza, la nula significación de tus apreciaciones en ese mensaje dirigido al presidente, me obligan a no entregárselo. Te invito a que te presentes como enemigo, para que corras la misma suerte de tu amigo...Firma, Juan Barragán.

Ángeles, en su celda, escribió varias cartas a sus amigos agradeciéndoles sus servicios. Escribió dos cartas a su esposa. En una decía: Adorada Clarita, estoy descansando, oigo murmullos de voces piadosas de algunos amigos que me acompañan en mis últimos momentos. Mi espíritu se encuentra en sí mismo y pienso en ti y en mis cuatro hijos: Chabela, Alberto, Julio y Felipe. Hago votos fervientes por tu salud y felicidad. Diles a mis hijos que

los últimos instantes de mi vida, los dedicaré al recuerdo de ustedes. Les envió un ardentísimo beso.

De pronto se escuchó el sonido de un reloj lejano que dejaba caer seis campanadas. Ángeles se incorporó. Se calzó los humildes zapatos y se puso su viejo pantalón caqui. Afuera se escuchaban los pasos marciales de soldados y voces de mando de los oficiales.

Desde la ventana vio los preparativos del cuadro encargado de su ejecución.

Enseguida, el Mayor Ignacio Campos, le indicó donde iba a colocarse para el fusilamiento.

Ángeles le dijo:-Mayor, sólo quiero pedirle una gracia; que cuando llegue a ese lugar, los soldados ya tengan preparadas las armas y al ponerme de frente, inmediatamente disparen.

-Pierda usted cuidado, se hará como usted lo desea.

Se hizo un silencio impresionante. De pronto llegó el General Gonzalo Escobar, quien fungió en el Consejo de Guerra que lo condenó a muerte, diciendo:-General Ángeles, le pido que me deje como recuerdo un pensamiento.

Ángeles, con mano firme tomó la pluma y escribió algunas líneas, estampando su firma. Luego extendió sus brazos y dijo:-¡Que este abrazo sea para todos, y hago votos por la paz en toda nuestra República..!

Enseguida caminó con paso firme hacia el sitio que le había señalado el Mayor. Irguió el pecho y en posición de firmes esperó.

No se escucharon las voces de: Prepareen....Apunteen...

El jefe del pelotón, Teniente Ramón Ortiz, sólo ordenó: ¡FUEGO...!

Y así Felipe Ángeles Ramírez cayó al suelo. Un soldado se aproximó para darle el tiro de gracia.

Todo había concluido. Allí en Chihuahua terminó la vida de un hombre que había sido gloria del Ejército Mexicano y que fue sacrificado en aras de la pasión de facciones que emergen del interior de nuestra condición humana.

La tumba del General se encuentra en un panteón de la Ciudad de Pachuca, Estado de Hidalgo. Y en la lápida está el siguiente epitafio:

AQUÍ, DONDE LA ETERNIDAD EMPIEZA, ES POLVO Y NADA LA MUNDANAL GRANDEZA...

Para terminar, e imbuido en un fervoroso sentimiento hacia el General Felipe Ángeles y con gran admiración, escribo el siguiente pensamiento:

*Aquí yace el gran misterio  
del valor del oro y cobre  
le llamamos cementerio  
diseñado para el hombre  
que entraña un orbe etéreo  
igual al rico que al pobre..*

*Armando Nieto Sagaón*



**Beatriz Navarro Popoca**

**LA BANDERA NACIONAL  
EL FIN DEL MUNDO, QUÉ Y CÓMO SERÁ.....PROBABLEMENTE  
PROFECÍAS**

La Maestra Beatriz Navarro Popoca, nació en la Cd. De México, estudió en Escuelas oficiales y es egresada de la Escuela Nacional de Educadoras. Ejerció su profesión algunos años antes de casarse y, después, en 1995 entró de lleno a ejercer el periodismo- la comunicación por medio de la palabra escrita.

En la actualidad coordina los trabajos de un “Club del libro”, constituido por unas 20 damas profesionales y amas de casa, que mes a mes se reúnen para comentar la lectura de los libros que en forma rotativa se comparten.

-+De 1986 a 2000, fue corresponsal y articulista del Semanario “El Norte” editado y distribuido en la Cd. De Chicago, Illinois, en los EE.UU.

Simultáneamente a partir de 1987 y también en forma hebdomadaria escribió para la “Revista Musical” de Novedades Editores. Y Mensualmente en la Revista “Claudia” de 1990 a 92.

De 1992 en adelante sus escritos se publican también en la Revista “Atrevida” de México D.F. y en la Revista “Farándula” de Chicago, Ill. También en esta Ciudad, desde 1985 hasta la fecha se publican sus escritos en El “Gráfico” y en “El Norte de Chicago

En la Sección de espectáculos de las Revistas de Novedades Editores, se publicaron las entrevistas que realizó a cantantes y grupos musicales célebres, que hicieron multitudinarias audiciones en el Auditorio Nacional, de los años 1990 a 2002.

Otras colaboraciones se han publicado en las Revistas: “Todo de Música”, “Momentos” “Prisma” y “Guitar Player”.

En la prensa evangélica, pública a partir de su ingreso a la Asamblea de Socios “La Gaceta” de la Sociedad Bíblica de México. Fue miembro y Secretaria de la Junta de Directores, participando activamente en la entrega de las ediciones de la Biblia en lenguas indígenas (Tzotzil y Tzeltal).

En el invierno de 2002, empezó a colaborar en el Programa “Ocúpate en la Lectura”, de Publicaciones “El Faro”, bajo la conducción del Prof. Rubén Hernández Díaz durante 58 semanas, en Radio Chapultepec. Más adelante, en la misma estación de radio, en otra serie titulada “Palabras de Vida” fue titular de la sección: “La Biblia en la Literatura”... Y en Radio 1440, durante el verano de 2009 fue titular en 16 emisiones de la “Gaceta Bíblica y Literaria”.

Aparecen sus primeras colaboraciones en “El Faro”, órgano oficial de la Iglesia Nacional Presbiteriana de México a partir del año 1999, y es nombrada Presidente del Comité Editorial del mismo, del 2003 al 2004.

En 1998 hizo su ingreso al Instituto Mexicano de Ciencias y Humanidades y ocupa un lugar destacado a partir de entonces en su participación en forma indistinta en las Academias de Ciencias, Bellas Artes, Letras e Historia. Fue Secretaria General dos períodos consecutivos y es Presidente en el ejercicio 2010- 11, ampliado a 2011- 12 Por acuerdo unánime del Pleno.

Produce y hace circular mes a mes la GACETA del IMC y H.



## LA BANDERA NACIONAL



La costumbre de usar banderas para identificar y agrupar a diferentes grupos humanos bajo sus colores y símbolos, tiene su origen, como muchas otras cosas que hoy conocemos en la antigua Mesopotamia. De ahí se fue extendiendo por el mundo conocido en forma de escudos, estandartes, y banderas, a cual más vistosas e imaginativas.

En nuestro país, los antiguos pobladores acostumbraban usar escudos hechos con el bellísimo arte plumario, que identificaban los diferentes clanes y a la llegada de los conquistadores, este tipo de trabajo fue desapareciendo pero se impuso la costumbre de usar los emblemas de los nuevos dueños del país. Al iniciarse el movimiento de Independencia, el pendón con la imagen de la virgen de Guadalupe, fue el inicio de una bandera con identidad propia del nuevo México que se estaba forjando y así se llegó al momento de tener una bandera mexicana. Fue el 24 de febrero de 1821, el mismo día en que se proclamó el Plan de Iguala, que el sastre José Magdaleno Ocampo, vecindado en esa localidad, confeccionó por encargo de Agustín de Iturbide la primera bandera nacional tricolor, con franjas diagonales de color rojo, verde y blanco; una estrella en cada franja y en la central, una corona imperial dorada, con el fondo encarnado y orlada con las palabras

RELIGIÓN, INDEPENDENCIA, UNIÓN.

Consumada la Independencia Nacional, la Junta Provisional Gubernativa, por decreto del 2 de Noviembre de 1821, ordenó que se confeccionara

una bandera de franjas verticales con el color verde, el blanco y el rojo y un águila en el centro, posada sobre un nopal y con la cabeza coronada. Una vez depuesto el Imperio, el 14 de Abril de 1823, por ley del Congreso Constituyente, se adoptó oficialmente una bandera tricolor, con el águila sin la corona y orlada con los símbolos republicanos de las ramas de encino y laurel. A partir de entonces, la posición del águila ha venido cambiando según los vaivenes de la política del país: de frente, de perfil y de tres cuartos. La bandera actual, en la que el águila se representa de perfil izquierdo, parada sobre un nopal que brota de una peña rodeada de agua y orlada en la parte de abajo por ramas de encino y laurel, se ha mantenido en vigor con algunas modificaciones desde el 20 de Septiembre de 1916.

Fueron sus colores los que acompañaron a los hombres que salieron en defensa de nuestro país en el 47. Aún en la derrota misma, la bandera se conservó inmaculada porque el heroísmo del joven cadete lo llevó a preferir la muerte entre sus pliegues arrojándose desde lo alto de Chapultepec, antes de permitir que las manos del enemigo se la arrebatara.... A pesar del heroísmo de nuestro pueblo y nuestro ejército, existen banderas que han tenido que salir por la fuerza del país, como en el caso de la guerra con Texas y la Intervención Francesa. Otras acompañaron en su viaje al Escuadrón 201 y ondearon en lejanos cielos acompañando a nuestros pilotos.

La bandera vivió el triunfo de los soldados del General Zaragoza el 5 de Mayo. Y fueron sus colores los que encontraron amparo en el pecho del Presidente Juárez, cuando solo, derrotado y perseguido cruzaba el país para salvar a la nación.

La bandera tricolor acompañó asimismo a los rudos hombres que hicieron la Revolución y conformaron al país como ahora lo conocemos y lo disfrutamos.



En la paz que vivimos, la bandera sigue siendo nuestra compañera. Nos enseñan a amarla desde niños y siempre que la vemos nos hace sentir seguros en donde sea que la encontremos. Cuando flota ligera y majestuosa, sus colores se confunden y por momentos aprisionan al águila y a su serpiente, en tanto que en otros, el viento la despliega toda entera: verde, blanco y rojo. Muchas veces la he visto desfilar presidiendo a nuestros soldados, y su presencia siempre me emociona y hace asomar en mis ojos discretas lágrimas, porque es la Patria misma la que pasa. La seda de sus colores cobra un especial significado en los compases del Himno Nacional. En estos días en que muchos ojos reprobadores se fijan en México, quiero pedirle prestada su inspiración al poeta Elías I. López para decir la última estrofa de su poema “Bandera Mía”.

El 24 de Febrero de 1940, el entonces presidente Lázaro Cárdenas, decretó a ese día como el “Día de la Bandera”. Para mí, siempre ha sido un motivo de respeto.

Bella y tricolor, la he visto mecerse al viento en lo alto de los edificios públicos, en la escuela donde me enseñaron a amarla y respetarla, engalanando las casas en el mes de la Patria. Ahora su presencia se ha visto magnificada en estas banderas gigantescas que se distinguen desde varias calles de distancia. Pero sea cual sea su tamaño, ella es importante por sí misma. Tiene su propio protocolo para recibir los honores que le corresponden, los cuales, cuando menos consistirán en el saludo civil de todos los presentes. La bandera forma parte esencial de la historia de México. A la sombra de sus colores se consumó nuestra Independencia.

Que el mundo nos contemple siempre unidos

Vigilando nuestro suelo soberano

Y se escuchen por doquier bravas estrofas

De nuestro épico HIMNO NACIONAL.

# EL FIN DEL MUNDO, QUÉ Y CÓMO SERÁ.....PROBABLEMENTE



Poco a poco vamos adentrándonos en el tercer milenio, aquel tan esperado año 2000 ya llegó y sigue transcurriendo penosamente, y cuando estamos en el 2011 vuelve a surgir con fuerza el tema del fin del mundo. Ahora apoyado en las profecías mayas y en predicadores fanáticos.

Por siglos, se ha discutido e imaginado cuándo y cómo ocurriría el fin del mundo. La gama de aterradoras posibilidades abarca desde una guerra nuclear hasta la espacial solución del choque con un meteoro gigantesco o una invasión extraterrestre a nuestro precioso y frágil mundo azul.

Las profecías aparecen cada cierto tiempo para llenar de pavor a los traumatizados seres humanos, que nunca han dejado de creer que llegará el día en que nos ajusten las cuentas por todo lo que hemos hecho y también por lo que dejamos de hacer.

He aquí algunas de esas predicciones:

992.-El teólogo alemán Bernardo de Turingia calculó que ése era el año final. Desde 960 empezó a predicar para lograr el arrepentimiento de la gente, que ha medida que se acercaba el fatídico 992, se sumía más en el pánico.

1000.-La llegada del nuevo milenio fue esperada con algo más que alarma. Unos emigrados llegaron a Jerusalén para estar en el santo lugar cuando llegara el holocausto. Otros vivieron una inusitada racha de bondad y santidad en la que querían repartir sus bienes a los pobres y dejar de practicar sus vicios y excesos. Se cuenta que la última noche del año, poblaciones enteras se reunieron en las iglesias para estar en el lugar adecuado para esperar el final. Cuando comprobaron que nada sucedía, llenos de gratitud, volvieron a sus actividades normales.

También se asegura que Nostradamus, el admirado vidente del siglo XVI, vaticinó que todo terminaría en 1999, ya que nos llegaría una invasión de otro mundo. Otros dijeron que el 2000 era el año final final. Hasta ahora, según nos consta, todas las predicciones del pasado han fallado, por lo tanto lo aconsejable es tomar lo que se nos dice acerca del tema con escepticismo, aunque los tiempos que corren no son nada halagüeños. Tal vez el final ocurra de una manera totalmente diferente a lo que se imaginan los interesados en el tema, pero eso ya se sabrá en su momento. Además creo que no corre prisa.

Ahora bien, sin recurrir a explicaciones en las que la intervención divina es indispensable para vaticinar un futuro fin del mundo, veamos qué dice la ciencia. El primero que estudió detalladamente la historia pasada y la posible y previsible futura del planeta Tierra, fue el geólogo escocés James Hutton, que en 1785 publicó el primer libro de geología moderna.

En él, valerosamente admitió que la naciente ciencia no indicaba

signo alguno de un comienzo y desde luego menos daba señales de fin alguno.

Afortunadamente se ha seguido avanzando en éstos estudios y en muchos otros, y hoy día se sabe con un buen margen de seguridad que la Tierra tiene su forma actual desde hace 4 700 millones de años. Por ese entonces, a partir del polvo y el gas de la nebulosa original, se formó el Sistema Solar y nació la Tierra tal y como hemos tenido la oportunidad de conocerla. Ya formada y sin nada que altere su existencia, en teoría puede durar para siempre.

Se sabe que el objeto estelar más cercano y con el tamaño suficiente para afectar la Tierra, es el Sol. Y mientras mantenga su actual nivel de actividad nuclear, tal y como lo lleva haciendo de unos miles de millones de años a la fecha, el Sol no causará problemas a la Tierra y a sus vecinos estelares, que seguirán sin cambios esenciales. Ahora bien, ¿podrá el Sol mantener ése nivel eternamente?

Hasta hace unos 70 años, se creía , en base a los estudios de la época, que el Sol, como cualquier cuerpo caliente, acabaría por agotar su material nuclear y terminaría por enfriarse. El Sol, bajo la influencia combinada de la fusión del helio a alta temperatura en el núcleo, experimentará un cambio importante: su exterior se expandirá y se enfriará.

El inmenso torrente de energía que el Sol vierte al espacio, se irá disminuyendo hasta convertirse en un simple chorrito. El Sol se haría color naranja, luego rojo, cuando este Sol rubicundo e hinchado se haya convertido en un gigante rojo envolverá y devorará a los planetas Mercurio y Venus y probablemente a la Tierra. El sistema solar interior residirá entonces dentro del Sol. y el Sol por fin se apagaría del todo. A medida que el Sol evolucione para convertirse en una gigante roja, la Tierra se convertirá en un lugar estéril y sin aire. Se enfriará y todo terminaría sepultado bajo hielos inmensos. Mientras tanto, es de esperar que los seres humanos hayan sobrevivido a su enorme capacidad de destrucción y

puedan haber evolucionado hacia algo muy diferente, o quizás hayan encontrado un planeta deshabitado en algún sistema planetario joven y prometedor y estén empezando un nuevo destino ya más sabios y maduros.

A este frío destino estelar se unirían los demás planetas, que seguirían girando ya eternamente congelados y oscuros alrededor del difunto Sol.

Pero los científicos nucleares, calculando las reacciones nucleares que tienen lugar en el interior del Sol y otras estrellas, hallaron que aunque el Sol acabará por enfriarse, tendrá períodos de fuerte calentamiento antes del final. Cuando se consuma la mayor parte de su combustible básico, que es el hidrógeno, se desarrollarán otras reacciones nucleares que calentarán al Sol y harán que se expanda exageradamente.

Aunque emita una cantidad mayor de calor, cada porción de su ahora enorme superficie tocará a una fracción mucho más pequeña de ese calor y será, por tanto más fría. El Sol para entonces será una gigante roja.

El siguiente paso en este drama estelar, será que la Tierra se convierta en ascuas y desaparezca convertida en vapor. La Tierra habrá acabado sus días como cuerpo planetario sólido y capaz de sostener la vida. El Sol, en su agonía de muerte, pulsará lentamente, expandiéndose y contrayéndose con un período de unos cuantos milenios, hasta acabar escupiendo su atmósfera al espacio en forma de una o más cáscaras concéntricas de gas. El interior solar, caliente y sin protección, inundará la cáscara con luz ultravioleta produciendo una hermosa fluorescencia roja y azul que se extenderá más allá de la órbita de Plutón. Quizá la mitad de la masa del Sol se pierda de esa manera. El sistema solar se llenará entonces de un resplandor misterioso: el fantasma del Sol viajando hacia el exterior.

Pero tal probable final no debe preocuparnos más de la cuenta, pues se calcula en base a minuciosos estudios científicos que nos siguen pareciendo increíbles y que ahora son posibles gracias a naves que andan viajando por el espacio y que nos mandan reportes de todo lo que ven allá en esas inmensidades, que para llegar a esta situación apocalíptica, faltan unos 8000 000 000 de años.

Claro, si no ocurre algo imprevisto que cambie esta historia.



## PROFECÍAS

Que el mundo se va acabar,  
Se cumplen las profecías.  
¿Cuestión de años? ¿Meses? ¿Días?  
¡Quién lo puede anticipar!  
Que de estas cosas hablar  
Como que a todos aterra.  
De nervios se hace la guerra  
Por ser algo tremebundo.  
Pero si se acaba el mundo...  
Yo me voy para mi tierra.

*Abel Guadarrama Hurtado*



**Edelmira Pérez de Mac-Kinney**

**TLALPAN PREHISPÁNICO Y MODERNO**

## TLALPAN PREHISPÁNICO Y MODERNO

Te invito a escuchar acerca de lo importante que es el pueblo de Tlalpan para los mexicanos. Pueblo prehispánico y moderno en el que se conjuga un recorrido lleno de historia, belleza, arte, cultura, aventura y conciencia del medio ambiente. Razones más que suficientes para conocerlo.

El nombre de Tlalpan se compone de dos vocablos de origen náhuatl: Tlalli-tierra- y Pan-sobre, sin embargo se le agrega la palabra firme; “Lugar de tierra firme”. En idioma mexica significa “Sobre la tierra”. Con ese nombre se le conoció porque nunca fue ribereña de la laguna, en contraste con otros pueblos que sí lo eran.

El símbolo de la Delegación Política de Tlalpan, es la huella de un pie descalzo estampada en un terreno arcilloso rodeado por ocho puntos que son los pueblos de ésta Delegación: Chimalcoyotl, San Pedro Mártir, San Andrés Totoltepec; San Miguel Xicalco, La Magdalena Petlascalco, San Miguel Ajusco, Santo Tomás Ajusco y San Miguel Topilejo.

En cada uno de estos pueblos, existen construidas iglesias que se remontan al siglo XVII.

En sus interiores podemos encontrar el atrio, la cruz axial, el coro y pintura de caballete.

En 1965, se autorizó realizar varias obras de mantenimiento, para devolverles parte de su esplendor. Originalmente contaban con dos entrejes, hasta que en 1968 se agregaron tres más, además se consolidaron bóvedas y muros. Asimismo fueron adoquinados los atrios y construida la barda atrial.

De modo que en Tlalpan se habla de que es un pueblo en camino, en progreso (en latín, progressus quiere decir marcha, avance)

De hecho, en Tlalpan convergen muchos caminos y parten de allí otros tantos. Los caminos han sido para esta localidad una necesidad derivada de sus muchas facetas históricas. Tlalpan ha sido, entre otras cosas, lugar de paseo y recreo para los capitalinos, testigo de guerras. San Agustín de

las Cuevas, el nombre colonial de Tlalpan, fue adoptado debido a las múltiples cavernas de los alrededores formadas por la erupción del Xitle.

Dado el momento histórico que estamos conmemorando, hablemos del tiempo independentista y revolucionario que a Tlalpan le tocó vivir.

En la Av. San Fernando No. 3, José María Morelos y Pavón estuvo prisionero, cuando fue traído a la Villa de San Agustín de las Cuevas, el 21 de noviembre de 1815. Posteriormente, el General Morelos fue llevado a la capital, donde fue juzgado y sentenciado a muerte, de ahí se le llevó a san Cristóbal Ecatepec, Estado de México, donde lo fusilaron.

Una lápida empotrada en el muro de la casa situada en Tlalpan, señala que ahí estuvo preso Morelos, después de su captura en Temazcala, estado de Puebla. La leyenda tallada en piedra dice: “Esta fue tu prisión, ¡oh! gran soldado, por el crimen de habernos liberado”.

En este inmueble estuvo la Torre de Santa Inés, que fue propiedad de José María Río.

La casa de Antonio López de Santa Anna se encuentra en Ave. San Fernando No. 106, construida durante el siglo XVII y XVIII para uso como habitación unifamiliar. La historia nos revela que servía de alojamiento al General Antonio López de Santa Anna durante sus frecuentes visitas a Tlalpan. El pueblo llamó a esta casa “El gallinero”, por las peleas de gallos que allí se realizaban.

El inmueble está catalogado como Monumento Nacional desde 1932, y conserva aún su fachada original, sobresaliendo de ésta un nicho con la Virgen de Guadalupe. Dicho lugar fue asilo de religiosas, centro de informática y actualmente es propiedad de un grupo financiero.

El historiador Roberto Martínez Figueroa nos relata en Acontecimientos importantes de Santo Tomás Ajusco lo siguiente: La Revolución. De acuerdo con relatos de revolucionarios y soldados zapatistas, se dice que algunos se escondieron en las Cuevas del Aire, que están entre los pueblos de la Magdalena Petlacalco y San Miguel Xicalco.

Los que huyeron a las montañas, hacia el suroeste, llegaron hasta el pueblo de Xalatlaco y durante mucho tiempo se escondieron en el llamado Monte de la Puerta.

También anduvieron por la mojonera Cueva del Muerto. En esta cueva se cuenta que escondían sus armas los campesinos revolucionarios fieles a la causa zapatista.

Los indios y mestizos, errantes como fieras o aves por los bosques de la zona, tuvieron un gran valor espiritual incalculable y una lealtad ejemplar que todavía no se les sale de las venas. Estos hombres y mujeres anónimos, pertenecientes a la rebelión Zapatista, viajaban a las montañas por la noche, a lo que quedaba del pueblo de Ajusco, para robar maíz y llevar comida a los que sufrían el destierro de sus pueblos que federales Carrancistas habían invadido.

Después de que Ajusco fue quemado, algunos terrenos se enjarillaron; no había quién los trabajara. Se llenaron de matorrales, las casas quedaron en ruinas y, por la noche, Ajusco parecía ser un pueblo fantasma, con casas quemadas, en ruinas y abandonadas.

Fue en ésta etapa de la Revolución cuando el general Emiliano Zapata nombra a los hermanos Valentín y Manuel Reyes, generales de división, por su profunda convicción revolucionaria zapatista, por su encomiable valor y voluntad, por defender las causas justas de los pobres, por su gran valor humano y por la decisión y coraje con que defendían a Ajusco desde las montañas. Sí, todo eso ocurrió en esos días tormentosos en Ajusco.

Los federales tomaron las iglesias y algunas haciendas como cuarteles. La Venta y la hacienda Eslava, que estaba cercana al paraje conocido como La Monear, fueron hechas cuarteles Carrancistas. También tomaron como cuarteles algunas casas que estaban bien construidas, como la del señor Nava, la casa del abuelito de Marcial Romero y la casa del abuelo de Salomé Romero. Entre otras, también usaron la estación del ferrocarril como cuartel de comunicación.

Cuentan que durante la guerra, los Carrancistas y los Zapatistas se tiraban metralla por las tardes y noches: de norte a sur los Carrancistas; de sur a norte los Zapatistas; tenían al centro al pueblo de Ajusco, sitiado por los Carrancistas.

Luego vinieron algunos combates en los que salieron victoriosos los revolucionarios Zapatistas de Ajusco, como el que ocurrió el 3 de Octubre de 1916 en los parajes Cantimplora y Zurillo, contra fuerzas pertenecientes al general Carlos Tejeda.

También ocurrió el 9 de Octubre del mismo año un combate sobre la vía férrea de Cuernavaca, entre las estaciones de Eslava y Ajusco contra fuerzas Carrancistas pertenecientes al general Pablo González.



Después, el 1° de Enero de 1917, los Zapatistas combatieron contra fuerzas Carrancistas pertenecientes al general Gustavo Elizondo.

Hoy en día sabemos que la memoria de muchos revolucionarios ha quedado en el olvido, sin embargo dos de ellos, Valentín y Martín Reyes se fueron a refugiar con un familiar que vivía en Chalco, Edo. de México. Es todo lo que se sabe de ellos.

Como pueden darse cuenta, queridos amigos, solamente escucharon una pequeña parte de lo que es Tlalpan históricamente hablando, nos falta comentar sobre su arqueología, arte, cultura y cuidado del medio ambiente.

Las direcciones Generales de Ecología y Desarrollo Sustentable, de Fomento Económico y el Departamento de Promoción Turística, en su publicidad nos comparten éstos pensamientos que considero debemos tener presentes:

“No estudio por saber más, sino por ignorar menos”

Sor Juana Inés de la Cruz

“Todo lo que una persona puede imaginar, otras podrán hacerlo realidad”

Julio Verne

“Produce una inmensa tristeza pensar que la naturaleza habla mientras el género humano no escucha”

Víctor Hugo

“Si es bueno vivir, todavía es mejor soñar, y lo mejor de todo, despertar”.

Antonio Machado

“Las grandes pasiones son las que forman las grandes naciones”

Carnot

“Nada hay que acerque tanto a los hombres como la cultura”

Pi y Margall

“El hombre que más ha vivido no es aquél que más años ha cumplido, sino aquel que más ha experimentado la vida”

Jean Jacques Rousseau

“Sin ambición, nada se empieza. Sin esfuerzo, nada se completa”.

Albert Einstein



**Edmundo Arvizu Treviño**

**MÉXICO HOY, ANÁLISIS Y PROPUESTA  
ALFONSO ORTIZ TIRADO... UN MEXICANO SIN IGUAL  
LA MAGIA DE LA LITERATURA  
LA LUNA Y EL MAR**



Nace en el D.F. El 15 de Febrero de 1936  
Estudios.- Universidad y Música:  
Se inicia en el periodismo en 1960 como Corresponsal Viajero para América Latina de  
la Revista “Cinema Reporte”.  
Ha escrito o colaborado en Periódicos como: Diario de México, El Nacional,  
Novedades, La Prensa, y otros; y en varias revistas y semanarios del país.  
Producido y escrito para Radio, Cine y TV.  
Asesor en TV. Cine y Radio, del Srio. De la Reforma Agraria. 1974-1976.  
Ha laborado y/o colaborado en diversas estaciones de TV, y Radio del país.  
Nominado para la presea “El sol de Oro” 1996. Por el Círculo Nacional de Periodistas  
A.C.  
Es Director de la Empresa Arte Producciones. S.A. – TV, Cine, Radio y Medios. Y  
Consultor del Grupo Editorial Muñoz. S.A.

Ha pertenecido y/ pertenece a:  
Asociación Nacional de Periodistas, A.C.  
Asociación Mexicana de Periodistas Cinematográficos. A.C. AMPEC.  
Club de Periodistas de México, A.C.  
Unión de Críticos y Cronistas de Teatro. UCCT.  
Fundador y dos veces Presidente del Club Rotario Marte-Viaducto. A.C.  
Analistas Asociados. A.C.  
Sociedad de Conciertos “AURA”. A.C.  
Secretario del Consejo Nacional de Filarmónicos de México. A.C.  
Cultura y Fraternidad. A.C.  
Sociedad General de Escritores de México.- SOGEM  
Instituto Mexicano de Ciencias y Humanidades. A.C.

Autor de guiones para Cine, TV, Radio, Tres libros de narrativa y dos de poesía. Series  
de programas para Radio y TV; y grabaciones discográficas.

Ha presentado conferencias y charlas sobre diversos temas como cine, radio, televisión  
y otros: En el medio musical-artístico, ha actuado como Tenor Lírico Spinto, ofreciendo  
y participando en conciertos en prestigiosos escenarios nacionales y extranjeros.  
En síntesis, Edmundo Arvizu T, es un analista, comunicador y artista que disfruta las  
relaciones humanas.

# MÉXICO HOY, ANÁLISIS Y PROPUESTA

## Palabras del C. Edmundo Arvizu Treviño para ingresar al Instituto de Ciencias y Humanidades. México D.F. VI del 2010

*Honorable Presidium*

*Miembros de este Instituto de Ciencias y Humanidades*

*Distinguida concurrencia:*

Llego a esta tribuna con enorme gusto y sintiéndome muy honrado al dirigirme a ustedes, integrantes de un grupo donde se respira cultura en un ambiente de sincera amistad y cordial fraternidad; de seres pensantes que se preocupan y ocupan por ejercer, aportar y promover esa valiosa labor que es la cultura, la cultura de nuestro país, de nuestro pueblo, de nuestra gente. Este es el fin de las acciones, de este Instituto de Ciencias y Humanidades, de México.

Ahora en el año 2010 como mexicanos celebramos el bicentenario de la iniciación de la lucha de México por la independencia política de España, país conquistador que colonizó y dominó más de tres siglos. Y el Primer Centenario de inicio de la lucha fratricida que fue la Revolución Mexicana de 1910. Movimiento social para forjar una nación económicamente fuerte y sólida para que mediante su evolución en el cumplimiento de sus postulados, se logre alcanzar una integral justicia social.

Estas conmemoraciones me invitan a hacer un análisis histórico que me producen dos interrogantes.

¿Qué resultantes se han obtenido en tan trascendentes acciones sociales?

Y opino: A 200 años de la Guerra de 1810 se ha logrado una independencia política muy relativa y tras la Revolución de 1910, una autonomía económica muy condicionada. Digo esto porque no hemos podido conciliar una república justamente democrática y una justicia social equitativa.

Y en nuestra independencia política no hemos logrado alcanzar los satisfactores necesarios a causa de indispensable y poco convenientes compromisos que impiden el desarrollo socio-económico acertado y permitan una independencia política plena.

En cuanto a la autonomía económica y social, a 100 años de la revolución de 1910, los enormes complejos de los actores y sus intereses egoístas personales o de facción discrepan y con ello detienen cualquier proyecto y plan de desarrollo general y de beneficio social.

Luego entonces hoy, poco hay que festinar como resultados de estos movimientos sociales en nuestro ya lejano pasado. Pero vaya nuestro entender a todo lo bueno que se haya dado y nuestra solidaridad con estas conmemoraciones como realidades mexicanas que son. Pero como hombres cabales, reconozcamos que el mexicano posee como parte innata e importante de su idiosincrasia el festinar como expresión de su sentir, cualquier motivo.

Se dice que desde antes de la conquista los azteca y otras civilizaciones contemporáneas, desarrollaban su vida cotidiana mediante importantes y continuas manifestaciones, celebraciones y festines, lo que hasta nuestros días se conmemoran y ejercen cambiando solo de forma pero no de fondo. Si estas acciones antes eran religiosas o de triunfo guerrero, ahora son tradiciones religiosas, manifestaciones políticas o resultados deportivos; no importa el motivo; el mexicano tiene y es devoto de un santo muy popular que venera tradicionalmente



y en forma general y constante: SAN PRETEXTO. Así, simultáneamente a la desordenada evolución social nacional de nuestro pueblo, se desarrolla un país donde el vertiginoso avance técnico-científico y la explosión demográfica, aunado a una serie de errores e insuficiencia en planeación para el desarrollo acertado y sostenido, ha dado como resultado una enorme descompensación económica y una incongruencia social donde habiendo todo, falta todo.

En este proceso el mexicano, ser hábil, ingenioso y creativo por naturaleza, facilitó, practicó e impulsó una acción incorrecta pretextando estar ante una necesidad vital en una situación ineludible; así se ha “refinado” como personalista y convenenciero, rayando en el cinismo, dejándose llevar y consentir por lo fácil y ventajoso inmediato, sin reparar el posible efecto a futuro.

Ha ido impracticando, marginando, sino es que hasta olvidando sus valores éticos, personales y sus compromisos individuales para con sus semejantes. En tan solo cinco décadas el mexicano ha cambiado

radicalmente sus valores de conducta y autoestima, navegando sin rumbo ni esfuerzo en la vorágine de la acción materialista y la ambición de poder económico; siguiendo y aplicando su intención de lograr lo que pretende “a como de lugar”, llevando como convicción predominante el apotegma: “El que no tranza, no avanza”. Esa es la triste realidad de nuestra sociedad actual.

Y hemos de ser veraces y reconocer: México, como el resto del mundo en los últimos 60 años ha evolucionado de manera tan vertiginosa que el avance tecnológico y científico como la explosión demográfica, han rebasado cualquier estimado de desarrollo y con ello las necesidades se han agudizado y los satisfactores se han convertido preferentemente en valores económicos que tensan cualquier situación personal o de grupo, lo que dunda en un crecimiento desordenado tanto en lo individual como en lo colectivo, hasta tan solo recordar el caso de nuestro país para sorprendernos con la transformación tan radical que ha sufrido en este lapso de seis décadas, de tener una población total de 20 millones de habitantes en 1949 a 106 millones de seres humanos en el año 2009. Este solo hecho ha motivado una serie de deficiencias, vacíos, y carencias que imperando como necesidades ineludibles provocan un desequilibrio social en todos los niveles y fases. Así, encontramos desorden en la actividad comercial, como en la economía particular, la descomposición social, como la desintegración familiar, igualmente crece la falta de ocupación o empleo. Como la carencia de satisfactores suficientes y accesibles vuelven insuficientes las medidas decididas y aplicadas en todos los campos de la vida de nuestro pueblo; en todos los niveles, áreas, actividades, o acciones se llega a la resultante similar, no se alcanzan a satisfacer los requerimientos, a veces, ni los más elementales. Es tal el desorden en que vivimos, que pareciere que cada día estamos peor y no se nota o casi no se percibe que en muchas formas y casos hay vacantes positivos, pero por supuesto, no son suficientes.

Estamos en lo que podemos definir como un círculo vicioso, donde la carrera de necesidades y los satisfactores van en franca competencia y nunca es posible llegar a resolver eficientemente todos los problemas que se suscitan motivados por la necesidad creciente y la voluntad de grupos discordantes, que lejos de apoyar a quién pretende solucionar los conflictos, se esmeran en buscar o crear mayores dificultades para quién pretende actuar bien en lo personal y/o a favor de la gente. Nuestro país polarizado en muchos campos y formas, actualmente presenta situaciones verdaderamente importantes y trascendentes donde se requiere de la colaboración de todos los ciudadanos integrantes de una sociedad en elevado crecimiento demográficamente, pero en decrecimiento moral, educativo y cívico.

Las necesidades son tan enormes y urgentes como grandes e importantes; son tantas que al agudizarse y conjuntarse se convierten en crisis, siendo más difícil su solución o satisfacción. Pero como las decadencias cada día también son mayores, se cae en un plano crítico donde lo único que puede ser solución y no a corto plazo es la educación, el inculcar en el individuo los valores humanos, la instrucción cultural y la participación activa y bien intencionada de los integrantes de la sociedad en todos sus niveles o capacidades. El remedio es solo eso, la educación y la preparación moral y cívica del ciudadano. Pero si esa es la más auténtica verdad y solución, entonces nos encontramos ante un problema mayor, que es ¿Quién va a educar e instruir a los niños y jóvenes para que se forjen como ciudadanos responsables, capaces y comprometidos para con su familia y su entorno social?

Si estamos concientes que en el desarrollo social de los últimos 50 y 60 años se han perdido los valores fundamentales del individuo como el autoestima, el respeto y la consideración a terceros, la responsabilidad personal en lo íntimo del hogar o la familia, como en la conducta social y cívica; si se ha llegado a ver como actitud o proceder normal la impuntualidad, la informalidad, la corrupción, la carencia de atenciones,

la falta de educación, el relajamiento moral y las adicciones y se ha permitido que la juventud y hasta los adultos se expresen y conduzcan en forma aberrante, irrespetuosa y majaderamente grotesca. Cuando se han marginado por no decir olvidado las más elementales formas de conducta ya no de educación sino civilizadas.

Estimo que quiénes pueden y deben desarrollar esa ardua labor de revalorizar al individuo y por ende a la sociedad... Son los adultos, los padre, los mayores, la gente que ha vivido, quienes enfrentándose a los retos que imponen las necesidades han salido adelante formando familias y cumpliendo con sus compromisos de seres responsables, ellos deben elevar el valer del ciudadano y mejorar o facilitar superar las deficiencia y aceptar la responsabilidad de aportar su esfuerzo para coadyuvar a forjar en el yunque del presente el futuro de las nuevas generaciones, de los seres que vienen detrás y que serán quienes continúen con el arduo y meritorio quehacer de ejercer la vida. Pero si partimos de la primicia de que “nadie da lo que no tiene”... y en este caso los adultos deben ser quiénes desarrollen esa importante labor, pero ellos también carecen de esos recursos y requieren de esos conocimientos, que hacer ¿... de donde partir o a donde, o a quién recurrir para obtener dichos recursos?...

## **PROPUESTA**

La solución factible y acertada está en volver al pasado inmediato, si a los valores y formas de vida de nuestro pasado; pocos países o sociedades tienen un pasado como el nuestro, pocos pueblos pueden decir que cuentan con una regia historia llena de valores, costumbres, tradiciones y antecedentes como la nuestra. Nuestro pueblo tiene una enorme riqueza en su ayer, pero no solo en el ayer de hace doscientos años, cuando la guerra de Independencia, ni la sangrienta lucha intestina de hace 100 años de la Revolución de 1910, que costó la vida de un millón de mexicanos, ¡no! esos valores y costumbres están

muy remotos, arcaicos y son ya casi obsoletos; veamos nuestro pasado inmediato, el de hace 40, 50 o 60 años; los del México de los años 40; 50, o mas recientes, los que revelan el resultado de la emancipación política nacional en medio de un respeto al derecho de gentes y el desarrollo industrial, comercial y social de un pueblo que a pesar de los pesares ha podido ir avanzando en medio de un entorno difícil, carente de recursos y agobiado por las necesidades reales o ficticias, por no decir frívolas de muchos mexicanos, sino a pesar de muchos de los malos mexicanos.

Porque debemos reconocer y aceptar que si nuestra historia es interesante como no hay otra y está llena de héroes, también es cierto que está plagada de traidores.

El mexicano tiene muchos defectos así como también posee enormes cualidades y virtudes; por ello es tan disímulo, tan complejo, por no decir acomplexado, en muchas fases tan especial, por no decir extraño. Pero aportemos nuestra mejor voluntad para encontrar soluciones a nuestros múltiples problemas y satisfacciones a cantidad de enormes necesidades. Recurramos a la forma de vida de hace 5 ó 6 décadas cuando México tenía menos de 45 millones de habitantes, cuando el crecimiento económico anual era del 6.7 o 7% del PIB. Cuando se vivía con tranquilidad y respeto, cuando la lucha por superarse era limpia y honesta, en una palabra, cuando los mexicanos vivíamos más fieles a nuestras costumbres y tradiciones que a la influencia de la mercadotecnia y la presión de los intereses mercantiles extranjeros y el culto a la vanidad; vayamos al yunque del presente para forjar el futuro, pero recordemos que ese yunque debe estar integrado por los valores legítimos de nuestros antecesores que nunca olvidaron los valores que habían heredado y siempre estuvieron orgullosos de ser mexicanos. Quienes en la práctica social día a día iban estructurando el

México moderno y luego ante influencias extranjeras avasallantes y determinantes a partir de la década de los 60, vieron como se empezaba a deteriorar y degradarse la estructura social que en vertiginosa caída iba hacia una sima tan profunda que aún no toca fondo. Nuestra realidad actual, además de dolorosa, es crudamente dramática, aparentemente sin solución.

Debemos uniendo voluntades y consolidando esfuerzos, iniciar una efectiva labor de rescate de nuestros valores, de nuestra forma de ser, de nuestra cultura. La lucha por la reactivación de las normas y costumbres tradicionales impracticadas, marginadas o ya olvidadas, en una palabra, la revalorización del mexicano, que es difícil y ardua, pero vale la pena, debe ser obra de los que nos sentimos seguros de nuestra estructura moral y cultural, los que estamos convencidos que es esa la fórmula acertada para rescatar, conservar, fomentar y difundir nuestra cultura, la de nuestros originales y tradicionales valores. La unión de voluntades y la suma de acciones bien planeadas, positivas y efectivas, darán como resultante el rescate de valores tradicionales y la revalorización del mexicano. Es labor de los ciudadanos responsables que debemos emprender de inmediato y ejercer en forma constante y eficiente.

Señoras y señores, como mexicanos auténticos y cabales, tenemos mucho por hacer y debemos hacerlo, para ello contamos con nuestra voluntad, nuestro pasado honroso y nuestro espíritu soberano, nuestro orgullo de mexicanos; tenemos por qué vivir, por quién luchar, para qué triunfar. Tenemos origen, tenemos historia, tenemos Patria. Actuemos como dignos mexicanos, ¡viva México!.



## ALFONSO ORTIZ TIRADO... UN MEXICANO SIN IGUAL



**E**stimados amigos, México, país de pueblo tradicional y eminentemente artista, en la primera mitad del siglo XX brindó para complacencia del mundo y legítimo orgullo la gama más grande y valiosa que del arte lírico se ha producido en Latinoamérica.

Pocos países han dado al arte lírico tantos artistas simultáneamente y de tal calidad. Más de tres décadas de oro de música y voces. Fue el florecimiento lírico más importante de nuestra historia. De este

período de grandes artistas de fino definido carácter mexicano, surgieron destacados intérpretes que supieron llevar con gran categoría su calidad artística y transmitir el sentir de los autores a través de sus interpretaciones. De esa generación destacó por la dulzura de su voz y calidad humana el doctor y tenor Alfonso Ortiz Tirado.

Alfonso Ortiz Tirado nació en Álamo, Sonora, el 14 de enero del año 1893 y falleció en la ciudad de México el 7 de septiembre de 1960. De niño cantó en el coro del Colegio de Mascarones, en el que cursó sus primeros estudios, posteriormente en la UNAM se graduó en 1919, como Médico Cirujano y Partero. Luego viajó a Denver, Colorado, EUA. Al Mercy Hospital para post graduarse en Traumatología y Ortopedia. Siendo autor del Método Orr. Para curar la Ostiomelitis.

A su regreso a México en 1924, inició sus estudios de Bell canto con el Maestro José Piérson, maestro de cuatro generaciones de cantantes.

En 1928 siendo director del Pabellón de Traumatología del Hospital General, al percatarse de la carencia de instrumental médico organizó una serie de actuaciones en el Teatro Iris, con el fin de recabar fondos para adquirir dicho instrumental. El éxito fue rotundo, por sus interpretaciones a las óperas “Manon”, “Elixir de amor”, “Traviata” y “El Barbero de Sevilla”, logrando que se contara con el instrumental médico necesario en el Pabellón de Traumatología. Naciendo la idea en el médico y tenor de cantar para hacer posible la edificación de un hospital de asistencia gratuita, por lo que inició actuaciones y giras por México y Latinoamérica.

Tiempo después fue a Nueva York donde cantó en el Hotel Waldorf Astoria por más de 18 meses consecutivos. En esa ciudad conoció a la compositora mexicana María Grever con quién hizo magnífica amistad y grabó para ella sus canciones, convirtiéndose en uno de sus más connotados interpretes.

El tenor Alfonso Ortiz Tirado, fue llamado desde los años 30 “El Embajador Lírico de la Canción”. Nombre artístico que le impuso el locutor Alonso Sordo Noriega, y que le fue ratificado por el público que le brindaba su reconocimiento y aplauso.

“El Chino”, como le llamaban cariñosamente, fue pionero de la radiodifusión en Latinoamérica, cantando en radiodifusoras de Cuba, Colombia, Venezuela, Brasil, Costa Rica, Perú, Uruguay, Paraguay, Argentina, Chile, Bolivia, Ecuador, El Salvador, Nicaragua, Honduras, Guatemala, Panamá, Estados Unidos, y otras naciones. Participó en la inauguración de la XEW en México y de más de otras quince estaciones en Latinoamérica. En 1936 hizo posible su sueño; inaugurar su Hospital develando una placa de bronce que decía. “ELEVE CON MI CANTO ESTE TEMPLO PARA ALIVIO DEL DOLOR”.

Ortiz Tirado, siendo uno de los artistas primeros impulsores de la canción mexicana a nivel internacional, estrenó, grabó y dio a conocer una enorme cantidad de bellas canciones de autores mexicanos que abrieron el foro del mundo a nuestra música y compositores. Por su meritoria labor en varias décadas, fue galardonado con diversos e importantes reconocimientos como “La Cruz del Sur”, orden al mérito que le otorgó el Gobierno de Brasil, al artista, hombre de ciencia y filántropo; así mismo recibió premios de Cuba, Estados Unidos, Colombia, Ecuador, Venezuela, se le erigió un monumento en Buenos Aires, Argentina, del Gobierno del Distrito Federal y fue laureado con el “Disco de oro” en 1954. Trofeos, medallas, pergaminos y un sin fin de reconocimientos, pero lo más valioso de los premios para él, era el aplauso del público y la posibilidad de dar asistencia médica a quien la necesitara.

Poco hay que decir después de conocer la vida, obra y sentir del doctor y tenor Alfonso Ortiz Tirado; el hombre que reunió tres virtudes: ciencia, arte y filantropía mismas que supo brindar al prójimo. Como hombre de ciencia creó toda una escuela y técnica en ortopedia y traumatología; como tenor y Embajador de la Canción, con gran dignidad llevó el arte musical de México a lejanas latitudes. Y como filántropo, “Elevó con su canto un templo para alivio del dolor”.

Hoy, este día 7 de septiembre se cumplen 50 años de su partida a otra vida. Hoy quise exponer a ustedes este mi recuerdo y reconocimiento, concluyendo mi comentario, con las mismas frases que termino el programa de televisión que tuve el gusto de producir hace tiempo... Estoy seguro que mientras exista la canción fina, el reconocimiento a la bella voz, la sensibilidad artística y la ternura del amor, Alfonso Ortiz Tirado estará presente... y hasta nuestro próximo encuentro... muy buena suerte.

Gracias.



# LA MAGIA DE LA LITERATURA



**U**na vez más llego a esta tribuna saludando a ustedes en estos inicios del nuevo año, del nuevo siglo y milenio, con mis mejores deseos para que el futuro sea lleno de bienestar, cultura y paz, sobre todo paz, esa condición social en la que el hombre puede ejercer la vida en una convivencia respetuosa y de buena voluntad; que esto sea posible para todos los habitantes de esta planeta Tierra.

Hoy disertaré brevemente sobre cuatro temas por demás interesantes e importantes: La magia de la literatura, La luna y el mar, La guitarra y el mexicano.

## LA MAGIA DE LA LITERATURA.

Desde sus más remotos orígenes, el hombre ha tenido la imperiosa necesidad de comunicarse; tal vez sus primeras formas o manifestaciones de comunicación fueron las miradas, luego las señas o ademanes, después los sonidos y con estos articuló las palabras.

Más tarde tuvo necesidad y conveniencia de que esa comunicación se difundiera y quedara para la posteridad y con ella la perpetuación de la comunicación.

Al paso del tiempo y con el esfuerzo de no pocos seres, evoluciona la escritura y surge la literatura como la máxima forma y expresión escrita del pensar y sentir humano, lográndose la literatura y su magia, sublime arte de sabiduría y sensibilidad.

No todo lo escrito es literatura, ni tiene magia; solo aquello que posee esa “aura” de conocimiento y propia expresión, sensible mensaje y elegante forma de manifestar la misión de su contenido o el talento del autor; esa maravillosa esencia etérea que emanada de la idea sentimental del escritor se transforma en una realidad abstracta en la mente e imaginación del lector.

Se habla del talento creativo del autor, su vehemencia real o imaginativa, de la transcripción de su sentir a través de la escritura apropiada, justa y descriptiva; pero también debemos reconocer la otra parte que en conjunción particular capta el mensaje escrito y lo transforma en una realidad mental, efímera, pero de gran importancia. Cada lector, ejerciendo su creatividad receptiva en forma personal, recrea aquella idea plasmada en forma de escritura y vive, disfruta, se acongoja, sufre o enoja, maldice, ríe; a veces solo comprende. Hay un enorme mensaje hermoso en cada literatura. No puede haber cultura trascendente sin literatura, sin ese encanto que invita a leer y releer, a conocer, a disfrutar....Aprender y saber.

¡Cuánto se puede disertar sobre esta ciencia arte, esta magnífica forma de expresión humana, en que el individuo abreva conocimiento envuelto en la placentera “magia de la literatura”!

## LA LUNA Y EL MAR

Otros temas que comentaré son los de la Luna y el mar, y cómo han sido estimados por la humanidad.

En breves palabras esto es lo que puedo decir de la Luna.

La Luna, científicamente es el único satélite natural de la Tierra, 49 veces menor que esta es el astro más cercano a ella y se encuentra a una distancia media de 384 000 km. Tiene un diámetro de 3,476 kilómetros y un período de revolución de 27 días 7 horas y 43 minutos, en cuatro fases: nueva, creciente, llena y menguante. En ella no hay atmósfera ni agua y sus temperaturas son extremas. Su gravedad es del 16% de la terrestre y la luz que recibe del Sol la refleja sólo en un 7%. A la Luna, después de enormes estudios y experimentos llegó el hombre el 16 de julio de 1969.

¿Y qué se acostumbra decir de la Luna?...”la de miel” o intimidad conyugal que en seguida de la boda vive la nueva pareja. La media Luna es símbolo del Islamismo o del antiguo Imperio Persa. La media Luna Roja es la institución equivalente a la Cruz Roja allá en el Medio Oriente. También se acostumbra llamar “luna” al espejo, y a la “luna de Valencia” o “en la Luna” cuando se está distraído o fuera de la realidad; y cuando se pide algo imposible, se dice ”pedir las perlas de la Luna”. Se le dice “Lunático” al que es afectado mentalmente por la Luna. También la Luna influye en el mar, produciendo las mareas; es base de medición de varios calendarios y culturas y rige la fertilidad femenina.

¡Ah! y el mar...¿qué podemos comentar sobre el mar?.

Concentración de agua salada que cubre el 71% de la superficie del planeta Tierra. De incalculable riqueza biológica, científica, energética, de utilidad y beneficio. Pero además la Luna y el mar tienen otras cualidades, características, facetas, valores que les da el hombre subjetivamente, tan importantes como trascendentes, sobre todo cuando se trata del ser amado, la mujer; el ser que representa una mitad de la humanidad y madre



de la otra mitad. La que inspira el amor, las ilusiones, los sueños; la musa del artista, la razón del existir, el por qué vivir.

Así, de la espuma del mar brota Venus, y a la Luna llega la queja de Pierrot por Colombina.

Infinidad de poesías son inspiradas por la Luna y el mar; bellas y conocidas canciones les tienen por tema, por ejemplo: “Claro de Luna”, “Rayito de Luna”, “Luz de Luna”, “La Luna enamorada”, “Luna lunera, cascabelera” o “Luna, la compañera fiel”, “Luna de octubre”, “Luna, ruégale que vuelva, y dile que la espero a la orilla del mar” cantaba Bienvenido Granda, o aquella “Luna que se quiebra sobre la tiniebla de mi soledad”, en fin.

Recuerdo con cariño aquel cantar de niño: “Mamá, mira la Luna comiendo su tuna y echando las cáscaras a la laguna”

Y así, entre rimas, cantos al mar y a la Luna, va integrando el hombre una gran fortuna de sentimiento y belleza.

Mirar el sereno mar nos colma de sosiego, contemplar la Luna, nos llena de ilusión; y en tierna similitud los románticos nos extasiamos en el mar, nos remontamos a la Luna y soñamos despiertos con el amor del ser amado, sin importarnos ignorar o no recordar lo que dice la ciencia. Solo vivimos una ilusión, disfrutamos un deseo y nos damos plenamente a la dicha que se integra con la Luna, el mar y tú...

Finalmente me referiré a la guitarra y el mexicano, diciéndoles que hoy pulsé mi guitarra y recordé que desde la conquista, la guitarra ha sido la compañera fiel del mexicano; mientras el conquistador poseyó a la mujer nativa con pasión y hasta violencia, el mexicano se entregó a la guitarra. Para uno fue un acto de antojo; para el otro, un abrazo de amor y ternura. Para el latinoamericano, especialmente el mexicano, desde su primer encuentro con la guitarra, su identificación fue absoluta, fue la entrega sentimental.

Así, el mexicano, infinitamente sensible, inmensamente romántico, profundamente pasional y eminentemente artista en todo y para todo, encuentra en la guitarra no sólo un instrumento musical, sino su complemento personal, íntimo, propio. En su muy particular existir, el eco de su sentimiento, ya que el mexicano canta para vivir y vive para cantar.

Por ello, nace, vive y muere cantando. El mexicano le canta a todo: a la alegría, a la tristeza, al amor y al despecho; al afecto y a la nostalgia; de gusto y de dolor; de pesar y de coraje; de esperanza y de reproche; por

ilusión o por decepción; por orgullo o por depresión; de ironía o de fracaso.

A la vida o a la muerte, de todo y por todo, a todo canta el mexicano. Gregorio de Gante, bardo poblano dice: "Buscad el alma del pueblo adentro de una canción; mexicano que no canta...en México no nació". Y por esto, para cantar, el mexicano tiene desde hace cinco siglos una fiel confidente, amante y compañera: la guitarra.

Al mexicano podrá pasarle en la vida todo y de todo, tener o no amigos, riquezas, carencias, suerte, triunfos, fracasos, alegrías o tristezas, gusto o pesar, fama o anonimato, pero siempre, para manifestar su sentir, para encontrar una forma de hacer o de entrega, tiene, recurre y utiliza su guitarra, tan suya, tan propia, tan íntima y personal, la que es su otro YO. Con quién canta, con qué canta, a quién le canta.

Hoy como mexicano romántico y realista, soñador y contrastante, reconozco la importancia y el valor que para el mexicano tiene y representa la guitarra, compañera y parte nuestra.

Amor, fidelidad, ternura, compañía, confidente, encuentro sentimental, puerta de fuga.

En una palabra, para el mexicano, la guitarra es su complemento en el ser y el ya no ser.

Y así, amigos, me he permitido comunicar a ustedes algunas de mis reflexiones relacionadas con mi sentir y apreciación, esperando su comprensión y aceptación.

Muchas gracias.



**Enrique Herrera Espinosa**

**EL ALUMBRADO PÚBLICO EN LA GRAN TENOCHTITLÁN  
A COMIENZOS DEL SIGLO XVI**

Nací en México, D.F., el 5 de Julio de 1928.

Estudié en la Facultad de Arquitectura de la U.N.A.M.

Tema de tesis: unidad de observación astrofísica.

Realicé un diplomado en vias ferreas urbanas.

Otro diplomado sobre radiestesia.

Proyecté y construí casa habitación.

Trabajé como residente en residencias, escuelas y hoteles.

# EL ALUMBRADO PÚBLICO EN LA GRAN TENOCHTITLÁN A COMIENZOS DEL SIGLO XVI

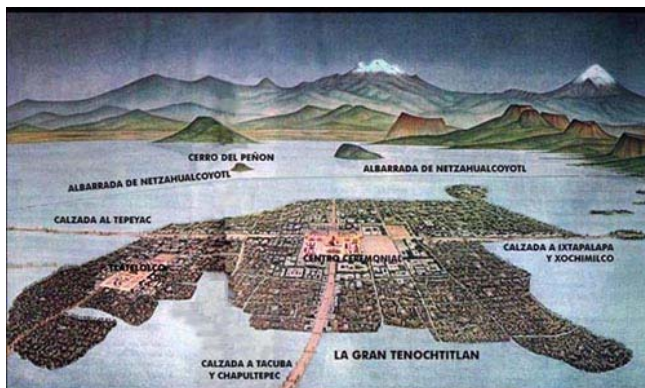

**E**n la Capital del Imperio Mexica, siendo testigo Fray Juan de Torquemada, en su obra “Monarquía Indiana”. Comenta que el Tlatoani Moctezuma, disponía de un millar de trabajadores que

durante el día regaban y barrían las calles y calzadas y por la noche instalaban de trecho en trecho braceros con fuego para alumbrarlas. Ratifica este hecho Alberto Reville, señalando que las calles eran regulares, aseadas e iluminadas durante la noche por medio de hachones en las bocacalles. En las ciudades de Europa por los mismos tiempos no tenían estos servicios, y completa Rafael R. Arispe: Que el alumbrado público se inició en Europa a mediados del siglo XVI. El comentario elogioso del historiador francés a los constructores de la Capital Mexica es justo y halagador para estos urbanistas mexicas y también por la solución extraordinaria de la Red Hidráulica y Sanitaria, que por medio de la “Ingeniería Ecológica” en esos tiempos, mantenía salubre el ambiente ciudadano. Esto se lograba, programando calendáricamente los canales empleados para desalojo de las aguas negras y cubriendo éstos con hojas de tabaco, guamuchil y otras hierbas; éstas cubiertas vegetales producían una superficie aceitosa que impedía oxigenarse a las bacterias producidas por las heces y éstas se convertían en composta.

El conquistador, no acostumbrado a estas ventajas no las aceptó, por tal motivo ordenó suspender estas prácticas, que al desaparecer el alumbrado y la limpieza de los canales sanitarios, a la caída de Cuauhtémoc convirtió a esta capital en penumbra y además pestilente e insalubre, pues a la

orden que limita esta capital con la traza de Cortés realizada por su “Alarife” García Alonso; la hundió durante más de dos siglos en una ciudad en tinieblas, ya en el s XVIII, llegó a ser verdaderamente escandalosa y lamentable. Vicente Riva Palacio, comenta el triste y repugnante ambiente que se vivía en la Capital: “Las calles son cloacas sin albañales, sin banquetas, sin empedrados, los arroyos, hacinados de grandes charcos de aguas corrompidas; basuras arrojadas de las casas, creaban montones tan grandes y altos que parecían colinas, faltando además el alumbrado público, no existía por las noches, pues para alumbrar las calles se había ordenado por parte de las autoridades, que los vecinos colgaran de sus balcones un farol, además no existía orden y cuidado en los mexicanos, en suma, total falta de higiene y carencia lo que producía fauna nociva, entre ratas, gatos y perros callejeros.

El 23 de septiembre de 1762, se ordenó la creación del 1º alumbrado público y fue el Regidor Tomas de Rivera de Santa Cruz, quien dispuso por “Bando” que en cada balcón se colocara un farol de vidrio, cuya iluminación debería durar hasta las 11 pm, se cumplió solo al principio pero se fue olvidando por ambas partes, los vecinos y la falta de vigilancia. Fue retirada otras veces sin tener respuesta generalizada, Don Joaquín Monserra, Ciurona Cruillas Calatayud, Sans de la Llosa, Marqués de Cruillas, ordenó a todos los habitantes de esta ciudad y restantes, sin excepción de alguna persona, que en un plazo de quince días, a partir de esa fecha, instalaran una luz dentro de un farol, o como mejor les pareciera, en uno de los balcones o ventanas principales de su casa en que vivieran, todas las noches desde las oraciones hasta después de la queda, que son dadas las diez, para que permanezca iluminada la ciudad por este medio (acordada y consultada por la Fiel Ejecutoría de esta nobilísima Ciudad) se eviten insultos, pecados y perjuicios, ya que la obscuridad alienta y provoca. Y para que esta providencia tan urgente para el público, tenga la necesaria observancia y subsistencia, que de buena costumbre deba

observarse sin alteración ni disimulación alguna, se impone una multa, a cada uno de los que faltasen a esta generalísima orden, un peso de moneda corriente por la primera vez, dos por la segunda y tres por la tercera, más seis días de cárcel, y a los que fueran osados a quita la luz, hurtar ó quebrar faroles, desde ahora les impongo ocho días de cárcel. Y encargó a las justicias, de S.M. de celar y velar por el cumplimiento de esta providencia, su establecimiento y duración a cuyo fin, hará que llegue la noticia a todos y ninguno alegue ignorancia.

La mandó publicar por “Bando” y fijar en los parajes y lugares convenientes, México septiembre 23 de 1763, “Esta orden acarreó múltiples problemas, pues gran parte de los habitantes la tomó con negligencia, hasta que nuevamente la ciudad quedo a oscuras, como había estado antes. Como era natural, los faroles eran diferentes, las luces en ocasiones eran demasiado cercanas en tanto que otras eran bajas en su luminosidad y en la mayoría de las calles eran escasas, por otra parte el alumbrado solo duraba hasta el toque de queda que era entre las diez y once de la noche.

Ángel María Merelo presentó al Virrey un proyecto de iluminación, consistente de cómo debería organizarse este servicio público y proponía un diseño del farol conveniente. Proponía un departamento de alumbrado bajo la responsabilidad de un administrador, para lo cual se proponía el mismo, sugiriendo una imposición de una carga fiscal a los vecinos, con la que esperaba recaudar \$100,000.00 anuales para el mantenimiento del servicio, su memorial terminó en el olvido transpapelándose entre otros proyectos. En 1780 el alumbrado público empezó a mejorar, gracias a la colaboración de los vecinos y el gobierno, las calles de San Agustín y Don Juan Manuel actualmente República del Salvador y Uruguay estaban muy bien iluminadas, tanto que el Virrey las elogiaba y mencionaba como ejemplo.

En 1783, el Virrey tuvo que poner corte a los abusos a quienes vendían el material para el alumbrado, la Audiencia que gobernó a la muerte del Virrey Gálvez, expidió un nuevo decreto, fechado el 13 de febrero de 1787, y

aunque la capital ya no ofrecía el lóbrego aspecto de antaño, la Audiencia se esforzaba en mejorar el servicio, aplicando severas penas a quienes obstaculizaban estas mejoras. Tocó al Virrey segundo Conde de Revillagigedo establecer el 15 de abril de 1790, el alumbrado público de esta Ciudad de México, creando una oficina con su reglamento, aunque este reglamento no era suficiente para normar el servicio que presentaba



demasiados problemas, aunque fue el que duró hasta el final del virreinato, siendo efectivo. (Luis González Obregón historiador que a su muerte fue nombrado el “Cronista de La Ciudad de México, afirmó que en 1790, todas las calles de la capital quedaron iluminada y que al año siguiente se gozaba de alumbrado hasta en algunos arrabales). El ayuntamiento gastó más de \$35,00.00 en instalar el servicio, y cuyo sostenimiento representaba una erogación de \$25,000.00 al año, para sufragar este gasto, el Virrey impuso 3 reales sobre cada carga de harina, así el alumbrado fue mejorando poco a poco y para 1799, la capital contaba con 1,166 luces. En el inicio el Ayuntamiento compraba el aceite para el mantenimiento de la iluminación, pero se vio forzado a realizar economías, se instaló una planta productora de combustible. Comprando un molino que funcionaba en la calle del puente de Monzón, pero por diferencias administrativas, la empresa fracasó. En 1807 se contrató el servicio a una empresa particular; pero resultó bastante caro, y dos años más tarde la administración pública retomó su administración.



Al consumarse la Independencia se mantuvo en forma deficiente el servicio del alumbrado, no obstante hubo algunos intentos para mejorarlo. Nuevamente el Ayuntamiento lanzó una convocatoria para comparar propuestas, pero ninguna resultó adecuada. En 1884, el Ayuntamiento acordó nuevamente que el alumbrado se realizara por medio de contrato, se convocó nuevamente a un concurso y lo ganó un señor Barrera, había en ese momento 1512 lámparas de las cuales 164, permanecían toda la noche en los portales y el Palacio Municipal y las restantes se apagaban a las 10 de la noche, este nuevo contratista no pudo con algunos problemas, el Ayuntamiento volvió a hacerse cargo del servicio notándose un cambio favorable en este servicio, congratulando a los habitantes.

Muchos interesados en la administración se esforzaban en inventar un mejor alumbrado público. El Sr. Benjamín Brunded propuso alumbrar la ciudad con un fluido líquido. Otro propuso alumbrar a base de hidrógeno. Algún tiempo se pensó en alumbrar mediante un foco único muy potente, situado a gran altura a modo de faro. Aparecieron entonces las bujías de estearina de parafina y de esperma de ballena; pero fueron opacadas por los ensayos de gas ó líquido de trementina. Las Comisiones de Hacienda y Alumbrado contrataron con los Srs. Green, Bagally y Arbe, con lo que se adquirieron 500 lámparas a razón de \$1.75 c/u, comprometiéndose

los contratistas a enseñar el manejo de las lámparas y vigilar la operación durante el primer mes de servicio, El Sr. Manuel Rojo jefe de depto. de alumbrado, en un informe menciona que en 1853, la capital contaba con 1635 faroles, de los cuales 475 era lámparas de trementina y 1,160 de aceite; de las primeras existían 50 en los portales y el Palacio Municipal, alumbrando toda la noche, en las plazas de San Juan de Dios y San Fernando había lámparas dobles que consumían 2 libras de aceite c/u, pero en los barrios cada lámpara de estas consumía 3 onzas diarias y las de trementina hasta 5, siendo 3 granos el costo diario de una luz de aquellos y 6 granos el de éstas, las mechas para todo el servicio importaban mensualmente \$75.50 y la partida asignada a la reposición de material era de \$100.00, el servicio lo atendían tres jefes, dos con sueldo de \$800.00 anuales y otro con \$400.00 los cabos con sueldo de \$30.00 al mes y 120 guardas que ganaban \$15.00, cada guardia tenía su cargo 14 faroles, que integraban un ramo o grupo.

El Presidente Ignacio Comonfort realizó una nueva mejora con la introducción del alumbrado con gas, que se inauguró el día de su cumpleaños 31 de Julio de 1857, después fue bendecida la fábrica de gas por el Obispo Manuel José Pardió, el Presidente acompañado por el gobernador del Distrito Federal procedió a la inauguración, puso fuego a dos mecheros, el introductor fue el húngaro Gabor Naphegy y en agradecimiento, el Presidente Comonfort le regaló un anillo de diamantes y el gobernador del Distrito una medalla de oro alusiva. En 1864 Guillermo Loyd empezó la construcción del gasómetro en predios colindantes al canal de San Lázaro. Fueron muy festejadas las primeras luces de gas que alumbraron algunos puntos de las calles de Plateros y San Francisco, hoy Madero, ampliándose a la postre hasta la plazuela de Guardiola. En 1872, fue inaugurado solemnemente el alumbrado de gas de la Alameda, con asistencia del Presidente Sebastián Lerdo de Tejada. Los cuatro candelabros de bronce, rematados en lámparas de gas. Instalados en los cuadrantes del zócalo en 1876, fueron obsequiados por Don Antonio Escandón. Al final de ese año, la Capital contaba ya con 1884 lámparas de gas. Por decreto de 1878, se relevó a los guarda faroles de las obligaciones

que tenían como policías nocturnos y se creó la inspección del Alumbrado Público.

El testimonio del Sr. Manuel Rivera Cambas en su informe de México Pintoresco (1882), dijo que se carecía de la hulla, materia prima de que se extrae generalmente el gas, que no se puede tener el alumbrado como en Europa y Estados Unidos, sin embargo nuestros bosques tienen regio que proporcionan la resina, materia prima para obtener como resultado de su combustión el alumbrado requerido. La calidad del alumbrado depende de la cantidad de carbono contenido en el hidrógeno, también de la presión ejercida para dar salida al gas y la calidad de los instrumentos empleados para quemarlos.

Se extrae el gas de la brea alojándose en retorta cerrada y a temperatura muy alta, se fractura en gran parte y se produce el gas que se conduce por tubos a un receptáculo con agua, se eliminan la mayor parte del aceite contenidos y por un segundo ducto llega al gasómetro, este gasómetro contiene dos partes esenciales: la cisterna y la campana, en la primera se coloca el agua y las lámparas y está perfectamente hermética para evitar fugas.

La cantidad de gas quemado la registra un contador incorporado. Fue en 1888, que se iniciaron estos ensayos dando un resultado poco satisfactorio por diversas causas: la diferencia de las distancias en las cuales se distribuían las lámparas también por las enormes fachadas de los almacenes causaban zonas oscuras, en contraste con las zonas alumbradas, además, cuando las calles eran anchas se proyectaban los soportes sobre las propias fachadas y quedaban a oscuras; para evitar este hecho, se dispuso colocar postes y se probaron quemadores de diferentes magnitudes y tratar de encontrar un mejor sistema para finalmente adoptarlo se han colocado quemadores para tres pies cúbicos por hora, con una intensidad de 19 velas esteáricas de la estrella. El primer contrato fue para 435 luces, que consumían \$2,600.00, a partir de esta prueba se ha duplicado el número de luminarias, reduciéndose el precio del pie cúbico. El Ayuntamiento pagaba \$7,200.00 cada mes por el alumbrado de gas incluyendo el que consume en sus oficinas. Concluyendo el autor de este informe: se trata de sustituir

este alumbrado de gas por el eléctrico; no se ha tenido una definición, aunque todas las noches se ilumina la plaza mayor con este nuevo sistema, haciéndose pruebas diariamente, se ha logrado que los carbones queden equidistantes, mediante instrumentos reguladores, ajustando la posición de estos a la misma corriente eléctrica y se trata de economizar aplicando instrumentos electromagnéticos. Se continúa estudiando para obtener las mayores ventajas del nuevo sistema para el alumbrado público.

En el año 1881, la compañía del Sr. Samuel B Knight había instalado 40 lámparas eléctricas, de sistema Brush; antes de expirar la década tenía instaladas 300 luces de arco voltaico, de 2 mil velas c/u permaneciendo en servicio 501 luces de hidrógeno, 1130 de trementina y 123 de aceite; en 1890 a un siglo de introducido el alumbrado público desapareció el alumbrado con aceite de nabo, en este año se contaba con 300 luces eléctricas de 2 mil bujías; 500 mechones de gas y 1130 de trementina, lo que representaba un gasto mensual de \$14,000.00 Don Carlos Pacheco, ministro de Don Porfirio Díaz, instaló la primera planta de luz en su domicilio particular el 19 de marzo de 1882; 70 lámparas de 16 bujías iluminaron su residencia en el No 5 de la calle de Humbolt. Se siguió el hotel Iturbide que fue el primero que ofreció a sus huéspedes alumbrado eléctrico y servicio de elevadores, a continuación todos los comercios lo aplicaron.

Se distinguió al Distrito Federal con 39 plantas y a continuación el territorio de Baja California y Tepic, cada lugar con su planta, setenta y cinco poblaciones disponían de este alumbrado público, representaba una inversión de \$7,800.00.





Al término del Siglo XIX. Entre los sistemas de alumbrado de gas y eléctricos la Ciudad de México tenía 2,309 luces, 326 focos eléctricos y 1,200 bujías, 208 luces de gas hidrogeno y 1124 de trementina y nafta, ya la Compañía Mexicana de gas y luz eléctrica proporcionaba alumbrado particular desde sus instalaciones de las calles de Reforma, en este cambio de siglo la ciudad de México ofrecía una imagen importante, pues sus cuatro sistemas de alumbrado mostraban épocas mejoradas en este rubro de la iluminación pública, lámparas de aceite arcovoltáico, la de trementina y el de gas daban aspectos de progreso en los paseos del centro de la Ciudad y a los suburbios, comentaba el Sr. Rafael Arizpe.

El Ing. Alberto Best, que ocupaba el cargo de regidor del alumbrado contratado a la compañía Siemens para instalar el alumbrado urbano, haciéndose ductos subterráneos para alojar los cables, dotándose a la capital de candelabros semejantes a los de Berlín. Posteriormente el Ayuntamiento contrató a la Mexican Electric Works para instalar el alumbrado eléctrico en todas las calles de la ciudad. Ya en 1911, fueron colocados candelabros de cinco luces en la Av. Francisco I. Madero y posteriormente en calle 5 de Mayo, posteriormente en la Plaza Armas, en las calles capitalinas conocidas ahora como Venustiano Carranza, continuándose en 16 de Septiembre, Independencia, Tacuba 5 de Febrero, Juárez, Paseo de la Reforma y otras costeadas por los propios vecinos. En el Bosque de Chapultepec se instalaron candelabros de cinco luces. Al terminar la Revolución de 1810, el alumbrado capitalino tenía una lámpara de arco voltaico en cada cruceo y cuando la calle tenía más de 150 m. de largo se instalaba otra a la mitad de la cuadra, cada foco estaba colocado a 6 m. de altura, transversalmente a la calle, en las Plazas estaban suspendidas en elegantes postes metálicos a manera de báculos, todas las líneas de alimentación estaban subterráneas, igualmente que las calles de la compañía de teléfonos, teniendo la Capital fama de ser la mejor alumbrada del continente America, testimoniaba el Sr. Salazar.

En 1922, eran 2,081 el número de luminarias, el año siguiente se cambiaron las lámparas de arco voltaico por las bombillas incandescentes. Ya en 1925, las luces de ambas clases sumaban 4300 y desde entonces ya no solo fue el servicio público indispensable, sino también ornamental instalándose

candelabros de cinco luces para embellecer parques y plazas dando alcance a monumentos públicos como la estatua de Cuauhtémoc y al reloj de Bucareli. Al crecer la capital se obligó a extender la red de este servicio y por razones de economía se aplicaron los postes de concreto y líneas aéreas para su distribución. Aparecieron los anuncios comerciales luminosos, teniendo un rápido desarrollo con los tubos de gas Neón, muchos de estos tenían efectos de movimiento, contribuyendo a un mejor aspecto y colorido moderno.

En 1946 se expandió aceleradamente esta capital y por ende estos servicios de alumbrado crecieron en número, siendo en los años de 1946-1952 de 5,025 postes de metal y 12,232 de concreto; a lo largo de las principales Avenidas se instalaron 8,896 lámparas con las que fueron un total de 35 mil, el triple de las 12 mil que se habían instalado en 1942, siendo 43897 el total de las cuales más de 8 mil son de gas mercurial ó fluorescente, produciendo una iluminación mas brillante y dispersa. Satisfechas las necesidades del alumbrado como servicio público, las autoridades se enfocaron aplicando este servicio para fines artísticos, en las fachadas de templos y edificios coloniales, plazas, monumentos y fuentes.

Las zonas tradicionales, como son Coyoacán y San Ángel se alumbraron con faroles de diseño colonial y en las fiestas cívicas se adornan de miles de luces de color, c o m p u e s t a s con festones y figuras alusivas a la celebración, se puede afirmar que esta capital es una de las mejores iluminadas del Orbe.



**Edwin Lugo Andalón**

**REMINISCENCIAS  
PREVENIDO  
MAIGRÉ-TOUT**

Nació en la Ciudad de México. Realizó sus estudios en la Escuela Superior de Música del INBA, Facultad de Comercio y Administración de la UNAM, Instituto Hispano-Americano, Centro de Arte Dramático, A.C., Instituto Francés de América, etc.

Es publicista y Licenciado en Comunicación, escritor, locutor y productor de radio y televisión y promotor cultural.

Inició su carrera literaria en la niñez, escribiendo comedias para su teatro de títeres y a los 15 años publicó su primer poema en la revista escolar “Pentagrama”. A los 19 años estrenó su obra teatral “Estéril Primavera” en el Teatro Jardín y empezó a producir conciertos de música clásica en vivo, un noticiero cultural y programas radiofónicos a base de textos poéticos.

Ha impartido cursos de Literatura Universal, Española y Mexicana en la preparatoria “Maestro José Vasconcelos” de la UNAM, y como instructor de redacción, análisis de texto y periodismo en las dependencias de la Secretaría de Gobernación.

Ha sustentado numerosas conferencias sobre música y literatura con el patrocinio del ISSSTE, en México y en el interior de la república.

El maestro Edwin sigue ofreciendo continuos recitales poéticos, en numerosas sedes, pues su afán ha sido llegar a toda clase de público.

Buscando diferentes escenarios para sus novelas, ha viajado por todo el mundo, preocupado y ocupado en difundir la cultura en nuestro país.

Como autor tiene 35 libros publicados. En poesía tiene títulos tan atractivos como “Poemas para un ausente”, “Estuche para una joya”, “Brisas del caudal” y “Csárdas”.

Para el teatro ha creado obras como: “Agua dormida”, “Estéril primavera” y “El arcángel”.

En semblanza: “La heredera”, y “El machete y el bisturí”.

En cuento: “Cuervos del viejo Mixcoac”, “Mamá Sarita”, “El ajuste” y “El ángel de Amaranta”.

En novela damos solo algunos nombres: “Hasta siempre nunca”, “Más allá del camino”, “Novia por correspondencia”, “Alondra”, “De solteros y solterones” etc.

Fundó en 1989 fundó la Asociación Musical Kálmán Imre, institución que ha ofrecido a la fecha en la Ciudad de México y en el interior del país, siempre en lugares de alto valor histórico y estético más de mil conciertos y recitales de instrumentistas, coros, orquestas, incluyendo presentaciones de óperas, operetas y zarzuelas.

En 1996, el Maestro Lugo fue condecorado con la medalla Kálmán Imre por el Gobierno de la República de Hungría, por su intensa y generosa labor para preservar y difundir la música del célebre compositor húngaro. En 1997 le fue entregado el código El Coyote, distinción otorgada por el Instituto de Cultura de Coyoacán. En 2007 recibió la Cabeza Olmeca por parte de la Plataforma Cultural Tabasco, la medalla Benito Juárez de la Sociedad Mexicana de Geografía y Estadística, y el Reconocimiento al Mérito por el Instituto Mexicano de Ciencias y Humanidades A.C.

En 2008 recibió la presea “Alberto Barragán Degollado” por parte de la Asociación Propulsora de Arte A.C., de Sahuayo, Michoacán.

Actualmente es presidente de la Asociación Musical Kálmán Imre, Vice-Presidente de la Academia de Música de la Sociedad Mexicana de Geografía y Estadística, Secretario Nacional de la Asociación Nacional de Periodistas A.C., miembro de la Sociedad de Artistas y Escritores Españoles, filial en México y del Instituto Mexicano de Ciencias y Humanidades, del que ha sido presidente.

## REMINISCENCIAS

Ingenuos afectos, ¡qué raudos volaron!,  
cuadernos y libros atados con cintas;  
maestros y clases mis horas llenaron,  
manchados los dedos color de la tinta.

Juegos en los patios con niñas de trenzas,  
con trompos de cuerda y huesos de durazno,  
e inocentes cartas que decían ternezas  
buscando afanosas, tempranos noviazgos.

Furtivos paseos por parques soleados,  
paletas de nieve: limón y grosella  
y acaso en “la pinta” un beso robado  
un tronco grabado con el nombre de ella.

Romances fallidos ¡qué burlas causaron!  
seguro trajeron al primer amigo,  
hoy que las pasiones mis ojos secaron,  
¡mis viejos amigos los guardo conmigo!

## PREVENIDO

Hoy te encontré indiferente,  
estás ya harta de mi amor  
y te seguiste de frente  
sin dedicarme atención.

Hoy, sin saber los designios  
de tu voluble corazón,  
consulté en los astros signos  
perdidos en un nubarrón.

¿Quién entiende a las mujeres?  
unas van tras la ilusión,  
y otras se hartan de querer  
que las amen con pasión.

Y persiguiendo quimeras,  
huyendo siempre al dolor  
con razones lisonjeras  
previne al enterrador

## MAIGRÉ-TOUT

Aunque yo sé que nunca llegarás a mi vida,  
aunque sé que por siempre no estarás junto a mí,  
en el alma he encendido una antorcha votiva,  
que en lugar de extinguirse resplandece por ti.

Aunque no me deslumbre con la luz de tus ojos,  
ni se escuche tu risa en mi triste mansión,  
y en mi huerto sin rosas sólo broten abrojos  
y de tus labios se ausente del amor su canción.

Aunque nunca me quieras como yo te he querido,  
y en tus horas distante ni te acuerdes de mí,  
mi ternura no aprende lo que es el olvido

y mi amor se acrecienta cada instante por ti.  
Aunque nunca regreses, aunque siempre te has ido,  
Aguardándote vivo. ¡Una espera sin fin!

Edwin Lugo

**Emilio Lluís-Puebla**

**ARTE MUSICAL**

**Parte Uno**

**Parte Dos**

**UNA INTRODUCCIÓN A LA TEORÍA DE GRUPOS CON APLICACIONES EN LA  
TEORÍA MATEMÁTICA DE LA MÚSICA  
ALGUNOS CONCEPTOS DE LA TEORÍA MATEMÁTICA EN LA MÚSICA I**



En Emilio Lluís se conjugan el Arte y la Ciencia paralelamente. Por un lado, Emilio Lluís realizó sus Estudios Profesionales y de Maestría en Matemática en México. En 1980 obtuvo su Doctorado en Matemática en Canadá. Es catedrático de la Universidad Nacional Autónoma de México en sus Divisiones de Estudios Profesionales y de Posgrado desde hace más de treinta años. Ha formado varios profesores e investigadores que laboran tanto en México como en el extranjero. Su trabajo matemático ha quedado establecido en sus artículos de investigación y divulgación que ha publicado sobre la K-Teoría Algebraica y la Cohomología de Grupos en las más prestigiadas revistas nacionales e internacionales. Ha sido Profesor Visitante en Canadá.

Recibió varias distinciones académicas, entre otras, la medalla Gabino Barreda al más alto promedio en la Maestría, Investigador Nacional (1984-1990) y Cátedra Patrimonial de Excelencia del Conacyt (1992-1993). Es autor de varios libros sobre K-Teoría Algebraica, Álgebra Homológica, Álgebra Lineal y Teoría Matemática de la Música publicados en las editoriales con distribución mundial Addison Wesley, Birkhäuser y Springer Verlag entre otras.

Es miembro de varias asociaciones científicas como la Real Sociedad Matemática Española y la American Mathematical Society. Es presidente de la Academia de Ciencias del Instituto Mexicano de Ciencias y Humanidades, presidente de la Academia de Matemática de la Sociedad Mexicana de Geografía y Estadística y presidente 2000-2002 de la Sociedad Matemática Mexicana.

Por otro lado, inició sus estudios pianísticos a los 6 años de edad tras haber mostrado desde pequeño una gran disposición hacia la música. En México estudió con los distinguidos pianistas Carmela Castillo de Ruvalcaba, José Luis Cházaro, Carlos Barajas y Ma. Teresa Rodríguez. Ha ofrecido numerosas presentaciones como recitalista, como pianista en música de cámara y como solista de orquestas sinfónicas desde 1965. Durante los años setenta realizó estudios en Canadá con el notable pianista Peter Katin y a lo largo de su carrera participó en diversos cursos pianísticos como los de Jörg Demus y Daniel Ericourt. Obtuvo varios premios en concursos de piano y ha ofrecido recitales tanto en nuestro país como en el extranjero.

El maestro Lluís realizó grabaciones para la radio y la televisión, incluyendo el estreno en México de la versión original de la Segunda Sonata para piano de Rachmaninoff en 1980 y 1984. Posee un extenso repertorio tanto de obras clásicas como contemporáneas. En 1992 ofreció la primera audición en México de la Sonata No.1 de Rachmaninoff y en el 2009 la de las Variaciones Corelli también de Rachmaninoff. En 1993 organizó una serie de recitales en homenaje a Rachmaninoff incluyendo sus dos sonatas para piano. Realizó homenajes a Bach (1985), Gershwin (1987 y 2008), Mozart (1991), Ruvalcaba (2005), Chopin (2010) y Liszt (2011).

Es miembro de varias asociaciones culturales, entre otras, el Instituto Mexicano de Ciencias y Humanidades (desde 1984, del cual fue presidente en 1991), La Legión de Honor Nacional de México, la Asociación de Escritores y Artistas Españoles desde 1994 (actualmente es su presidente), de la Asociación Musical Kálmán Imre (desde 1989, de la cual fue Asesor Musical y actualmente es su Director Artístico) y de la Sociedad Mexicana de Geografía y Estadística (desde 1987, de la cual fue vicepresidente de la Sección de Bellas Artes y desde 1997 es presidente de la Academia de Música). Con estas dos últimas instituciones ha organizado más de mil conciertos. Fue miembro de la Sociedad Rachmaninoff. En 1988 le fue otorgada la Presea Sor Juana Inés de la Cruz en el área de Música. En el 2003 le fue otorgada la Medalla Benito Juárez.

Frecuentemente ofrece conferencias y cursos de perfeccionamiento pianístico en México y en el extranjero. En los años ochenta presentó el Ciclo Completo de las 32 Sonatas para piano de Beethoven. Es el primer pianista mexicano que interpreta tan majestuosa obra en salas de concierto. Desde 1996 integra un dúo con el oboísta Carlos Santos participando en recitales, conferencias, quintetos, grabaciones para la radio y cd. Desde el 2000 integra un dúo con la cellista Nashelli Uribe ofreciendo múltiples presentaciones y desde julio de 2005 integra el Quinteto "Higinio Ruvalcaba". Con el cellista Iñaki Etxepare ofrece múltiples recitales y pronto presentará la grabación que realizaron el 2011 de la integral de las sonatas de Beethoven para piano y violoncello. Junto con la pianista italiana Ludovica Mosca estrena en México la versión original para dos pianos del propio compositor de la obra "Los Planetas" de Gustav Holst. La Colección de "Emilio Lluís en CD y en DVD" constituye su semblanza concertística y consta de más de cincuenta CD y más de cuarenta DVD. Puede adquirirse en [www.EmilioLluís.org](http://www.EmilioLluís.org).

Sus actuaciones incluyen giras en repetidas ocasiones por Sudamérica y Europa, actuando como recitalista en Canadá, Dinamarca, Alemania, Suiza, Portugal, República Dominicana, Costa Rica, Perú, Bolivia, Brasil, etc. y como solista de múltiples orquestas sinfónicas nacionales así como extranjeras incluyendo la Orquesta Sinfónica Nacional de La Paz y la Filarmónica de Río de Janeiro interpretando obras como el Concierto Emperador de Beethoven, el Concierto 2 de Brahms y el segundo concierto para piano y orquesta de Rachmaninoff.

En los años recientes, su actividad concertística abarca alrededor de medio centenar de conciertos anuales. Actualmente realiza el nuevo "Ciclo Beethoven de Emilio Lluís" el cual incluye, además de las 32 Sonatas, varias sonatas para piano que no están catalogadas dentro de las 32, obras de cámara para piano y violín, cello o voz, tríos, etc. así como los conciertos para piano y orquesta.

# ARTE MUSICAL

## (Primera parte)



Según los diccionarios de todo tipo, en esencia, la palabra arte significa “el conjunto de reglas o procedimientos para hacer algo”. El conjunto de

reglas a menudo se llama “técnica”. Así, existe el Arte Culinario, el Arte de la Tauromaquia, el Arte Decorativo, el Arte Egipcio, el Arte Romano, el Arte Barroco, las Artes Utilitarias, las Artes Liberales o Bellas Artes, el Arte Poético, el Arte Musical, etc.

La palabra “arte” designa lo creado por los seres humanos. El sonido emitido por un ave no se considera arte. Existen innumerables teorías del arte.

También, aunque algunos dicen que es incorrecto, la palabra arte se ha usado para designar el objeto producido por la técnica, por ejemplo, una sonata, una escultura, una pintura o un poema.

También se usa la palabra arte para designar un arte que es creativo o alguna de las Bellas Artes, que son las que tienen por finalidad expresar la belleza. Históricamente las principales bellas artes son: Arquitectura, Danza, Escultura, Música, Pintura y Poesía (Literatura) según la clasificación usada en la antigua Grecia. Artista es el que ejerce un bella arte.

Hay un término que se usa en inglés, “art music”, para designar el tipo

de música que requiere de un esfuerzo por parte del oyente para poder apreciarla. En español no existe de forma usual el término “música de arte”, ni tampoco, “música con valor artístico” o “música erudita”, pero sí se usa el término “arte musical” o “música clásica” o “música seria”. En este tipo de música se entiende que tiene una estructura, una forma, se establece por escrito, se compone sin algún fin utilitario, etc.

Hay varios tipos o clases de música: la música popular o comercial, la música folclórica, la música de jazz, la música de arte, (o música con valor artístico, o música artística, o música seria, o música clásica, o música erudita, etc.). Es decir, hay muchos tipos de música, todos reales, existentes y cumplen una razón de ser en este planeta.

Se puede hacer un símil con la Literatura. Por ejemplo, existe la literatura de arte o arte literario, la literatura popular o comercial, la literatura que proviene de la tradición oral, la cual a menudo se llega a escribir, etc.

De igual manera se puede hacer un símil con la Pintura. Por ejemplo, existe la pintura de arte, la pintura popular o comercial, la pintura rupestre, etc. El mismo símil se puede hacer con el Cine, el Teatro, etc.

Hay que tener en cuenta que la Música es una actividad exclusivamente humana, terrícola, destinada a escucharse por uno de los sentidos, el auditivo, en una capa de la atmósfera terrestre muy pequeña, la troposfera. Es decir, el sonido es esencialmente vibraciones de una parte de la capa atmosférica.

Es muy pretencioso decir que es un lenguaje del universo, o universal como frecuentemente se dice. Hay música de arte que no está creada para comunicar, puede simplemente estar creada por el placer de escuchar o jugar con los sonidos. Actualmente, la música de arte existe por sí misma. La música utilitaria es parte de alguna actividad,

ya sea, la danza, la religión, el baile, la relajación, etc.

La música no es la única actividad humana que emplea el sonido, el lenguaje también usa el sonido como medio de transmisión. Sin embargo, el lenguaje trata de transmitir conceptos específicos y la música no necesariamente. La música puede expresar emociones o ideas específicas, pero lo hace mediante asociaciones.

El sonido es el medio de transmisión de la música y consiste de vibraciones del aire. Este último es un gas, cuyas moléculas y átomos no están tan juntos como en un sólido o líquido. Las ondas del sonido se clasifican como longitudinales. Tienen cuatro propiedades: la amplitud o el tamaño de la vibración o lo fuerte que se oye; la nota o altura que podemos de manera provisional considerar como la frecuencia de vibración; el timbre que corresponde a la forma del espectro del sonido y la duración, que es el tiempo que dura un sonido.

La Forma es la disposición, estructura o arreglo de los elementos musicales básicos.

La música de algunas regiones del planeta requiere de entrenamiento especial para entenderla si es que ésta representa lenguajes. Por ejemplo, las tribus brasileñas o africanas.

Recordemos que decimos expresiones como “ya lo veo” o “lo veo claro” para decir que uno entiende algo. Así, desde la antigüedad, la Música era considerada un arte menor comparada con las artes visuales. Se decía que la música solamente existía durante la interpretación en vivo y por lo tanto pasaba a ser un arte teatral o escénico. La música no podía tener valor monetario, a diferencia de una escultura o una pintura. La música se diluía en el aire, era invisible y por tanto decían que era mística.

Aún cuando en el siglo once ya se tenía alguna notación musical, no se podía retener o grabar y las partituras eran despreciadas, curiosas u olvidadas. Lo poco que sobrevivía se alteraba. La música no poseyó modelos clásicos y por lo tanto no hubo un renacimiento como en las otras artes en el siglo

XV y XVI. La música evolucionó y sigue haciéndolo como un arte contemporáneo.

La música está relacionada con lo mágico, hablamos de la “magia de la Música”. De hecho, la palabra “canto” aparece en “encantar” y algunos, como no se puede ver, la relacionan con el alma, con la metafísica o con cualquier cosa que no pueda entenderse por el pensamiento racional. Así se le asocia por los filósofos a cuanto idea se les ocurra, el bien, el mal, lo noble, lo patriótico, lo patético, lo moral, etc.

Para los que defienden el griego, la palabra “Música” viene del griego mousike, el arte de la Musa, donde en un principio, la melodía y la palabra eran inseparables. Un músico era el que tocaba la cítara y al mismo tiempo pronunciaba palabras. Una persona que tocaba el Aulos o especie de oboe, no lo era. Así, la música instrumental, la cual dejaba las palabras fuera, era expulsada del mundo utópico de Platón pues era inútil para la Educación, pues “es una de las tareas más difíciles el descubrir lo que significa un ritmo y una melodía que no tiene palabras”.

Como se puede “ver” la música sin palabras no servía para nada, era el ver la música como algo utilitario. Sin embargo, la música sin palabras era dejada para las danzas orgiásticas y los ritos dionisiacos. Esta crítica del aulos hace ver con énfasis la importancia que realmente tenía la música en el mundo griego.

Sin embargo, el verdadero arte musical nace cuando la música se crea por ella misma, no con una función utilitaria. En la segunda parte de este artículo veremos más acerca de este aspecto.

En la música sin palabras interviene algo importantísimo. La música como actividad que proporciona “placer” y recordemos que el poder del placer es el más grande que mueve al ser humano.

## ARTE MUSICAL (Segunda parte)

**E**n la época medieval, la Música era considerada como la parte audible de la Teoría de los Números. La polifonía es la que distingue a la música occidental de las otras. Exceptuando al canto gregoriano, casi toda la música de arte había sido polifónica. Así, nace uno de los elementos placenteros más poderosos dados por los intervalos armónicos en lugar de solamente una línea melódica que sube o baja.

La historia de la música a veces se divide en dos periodos. Uno que va desde el Canto Gregoriano hasta el siglo XVI y el otro del siglo XVI al XX. El primer periodo se basa principalmente en la voz y en el segundo los instrumentos se utilizan como medios de expresión.

Los 130 años posteriores a 1450, es decir, hasta 1580, la polifonía vocal fue suplantada por los instrumentos en un largo proceso. Las formas musicales que dieron lugar a la fuga, la sonata y la sinfonía fueron entre otras, el “ricercare”, la “canzona” y las danzas renacentistas. En estas últimas había una base o cantus firmi, sobre el cual, del que bailaba, se esperaba que creara variaciones o improvisara melodías conocidas o bien nuevas.

Había cuatro bases usadas comúnmente: el “passamezzo antico”, la “folía”, la “romanesca” y el “passamezzo moderno”. La folía se convirtió en la base de muchas variaciones del siglo XVII y el passamezzo moderno posee bases armónicas iguales a los del “blues”. Este es un ejemplo de cómo la música funcional o utilitaria para la danza se convierte en un medio intelectual donde ya no se crea para bailar sino que se crea para y por la música misma, siendo esta capaz de proporcionar placer.

Después, la música polifónica cambió (debido a varios factores, entre otros la reforma protestante, la contrarreforma católica, la invención de la imprenta, el desarrollo tecnológico, y el surgimiento del mercantilismo musical) a la música monofónica. La revolución de Lutero y Calvino vio a la música como valiosa. Los himnos cantados tenían su bendición. Pero, debían ser simples, melodiosos, fáciles de cantar y recordar.

La música pasó a la armonía dejando atrás la polifonía. Se hizo “popular” en el sentido de que había un mayor número de personas que podían tener

tiempo para disfrutarla (como los nobles), dinero para comprarla, leía textos para bailar, cantar o componer, además de que se hizo de ella una “gracia social”.

El primer concierto público (una ópera) con boleto fue en 1637 en Venecia. Pero solamente hasta mediados del siglo dieciocho hubo series

de conciertos operáticos. La estrella era la cantante virtuosa quien tenía la gloria y remuneración por el empresario. Este fue el origen del “sistema de estrellas”.

Prevalcieron dos tipos de ópera: la seria y la cómica. Esta última dependía más de tonaditas que de líneas melódicas instrumentales. Se salía con la suya mediante ornamentaciones excesivas y acompañamientos polifónicos. Estas no eran decisiones estéticas, mas bien eran el producto que se obtuvo al simplificar el teatro musical y que fueron y siguen siendo parte de todo festival y feria.

En el siglo XIX, las aspiraciones de la clase media que carecía de una tradición de gusto pero que deseaba el goce inmediato de la música, llevaron a la comercialización y degradación de los estándares musicales. Así comenzó el abismo entre el compositor y la masa de público. Llamados por el rápido éxito financiero, compositores con menos principios, intérpretes y promotores de ópera de concierto e impresores de música cedieron a los deseos de dicha audiencia. El resultado fue la creación de la “música popular” o “comercial”, la cual no era folclórica ni formal y era dirigida y vendida a una

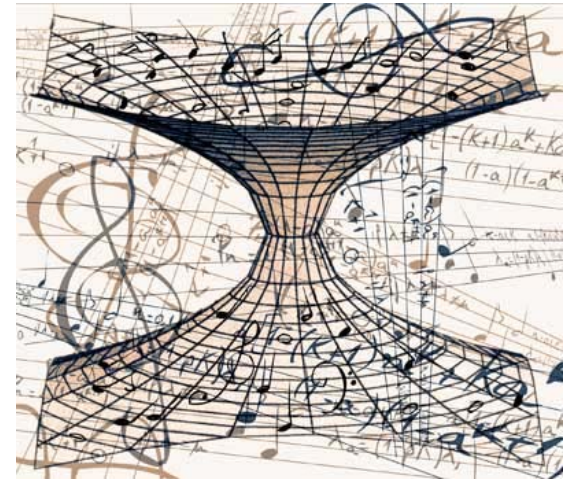



gran masa. Esencialmente era un producto sintético, desechable, basado fundamentalmente en danzas sociales que combinaban ritmos y melodías simples de la música folclórica con armonías y orquestación bajadas de la música seria.

Hagamos un símil con la Literatura o el Teatro. Podríamos repetir lo que acabo de escribir como sigue:

En algún momento, no sé en qué siglo, las aspiraciones de la clase media que carecía de una tradición de gusto pero que deseaba el goce inmediato de la literatura llevaron a la comercialización y degradación de los estándares literarios. Así comenzó el abismo entre el escritor y la masa de público. Llamados por el rápido éxito financiero, escritores con menos principios, actores y promotores de libros y editores de libros cedieron a los deseos de la gran mayoría. El resultado fue la creación de la “literatura popular” o “comercial”, la cual no era de tradición oral ni formal y era dirigida y vendida a una gran masa. Esencialmente era un producto sintético, desechable, basado fundamentalmente en temas que combinaban argumentos triviales, y a veces hasta groseros tomados de la vida mundana con estructuras y formas bajadas de la literatura seria.

Vimos también en la primera parte que hay literatura de arte o arte literario, literatura popular o comercial, literatura que proviene de la tradición oral, la cual a menudo se llega a escribir, etc. Pero, es claro que, por ejemplo, la literatura popular o comercial no es considerada dentro de las Bellas Artes. También, como se mencionó en la primera entrega de este artículo, “artista” es la persona que se dedica a una de las Bellas Artes. Por ende, un escritor que se dedique a uno de los géneros comerciales no es considerado artista.

Lo mismo sucede en la música. Pero muchas personas ignoran todo esto y existen lugares donde no hay ni siquiera un concierto al año ofrecido por un artista.

Recordemos que el poder del placer es el más grande que mueve al ser humano. Tan lo mueve, que existe una gran variedad de actividades como

la tauromaquia, la lucha libre, el béisbol, el fútbol, el teatro de revista, el “teibol dans”, los antros, la pelea de perros, la pelea de gallos, la ópera, el cine comercial, el cine de arte, la literatura pornográfica, etc. todas ellas le proporcionan placer. Cada quien decide a cuál o a cuáles actividades accede para obtener el placer dependiendo de sus gustos personales, antecedentes culturales, económicos, etc.

Como mencioné en la primera parte, la música es una actividad que proporciona placer. De la misma manera, cada quien elige a cuál o a cuáles actividades musicales acceder para obtener el placer dependiendo de sus gustos personales, antecedentes culturales, económicos, etc.

Con respecto a la literatura, es probable que a quien está acostumbrado a leer a los grandes escritores, difícilmente los escritores de géneros bajos le proporcionarán placer alguno. Más bien le proporcionarán un malestar debido a su nula calidad artística. Sin embargo, esos escritores son reales, existen y cumplen una razón de ser en este planeta. Llenan un hueco y satisfacen una demanda de los lectores de ese tipo de literatura. Lo mismo sucede con respecto a la música.

Así, quienes buscan un mayor ingreso económico, requerirán de tener mayor audiencia y esto se logra con temas triviales. Por lo tanto, quienes realicen esta actividad deben ser “famosos”, es decir, que el mayor número de personas los conozca, esto es, tener un mercado lo más grande posible. Los temas que presentan deben ser sencillos y repetirse lo más que se pueda por los distintos medios para familiarizar al cliente. Todo es parte de una gran mercadotecnia que obtiene ganancias mayúsculas de la gente que consume esos productos de escaso o nulo valor artístico.

Para concluir, deseo mencionar un hecho obvio pero que, por lo mismo, pasa sin ser advertido: la calidad es inversamente proporcional al número de personas que la aprecia.

# UNA INTRODUCCIÓN A LA TEORÍA DE GRUPOS CON APLICACIONES EN LA TEORÍA MATEMÁTICA DE LA MÚSICA Presentación del libro

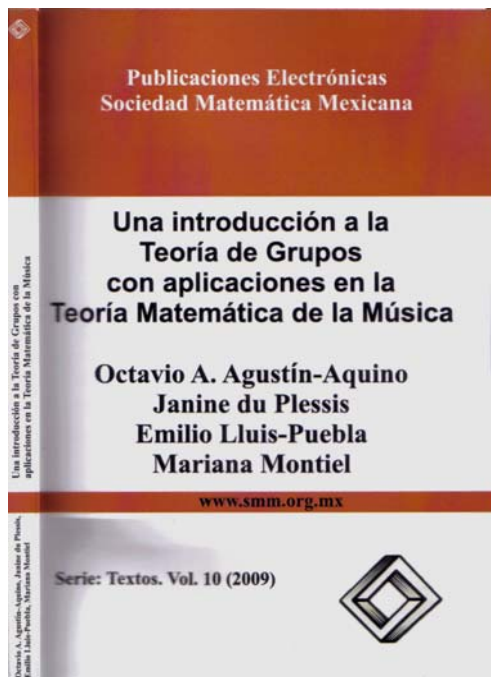

*La Matemática es una de las Bellas Artes, la más pura de ellas, que tiene el don de ser la más precisa y la precisión de las Ciencias.*

*E. Lluís-Puebla.*

El éxito de la Teoría de Grupos es impresionante y extraordinario. Es quizás, la rama más poderosa e influyente de toda la Matemática. Influye en casi todas las disciplinas científicas, artísticas (en particular en la Música)

y en la propia Matemática de una manera fundamental. El concepto de estructura y los relacionados con éste, como el de isomorfismo, juegan un papel decisivo en la Matemática actual. Este texto está basado en el de "Teoría de Grupos: un primer curso" de Emilio Lluís-Puebla publicado en esta misma serie y contiene el material correspondiente al curso sobre la materia que se imparte en la Facultad de Ciencias de la Universidad Nacional Autónoma de México aunado a material optativo introductorio a un curso básico de la Teoría Matemática de la Música.

Este texto sigue el enfoque de los otros textos de Emilio Lluís-Puebla sobre Álgebra Lineal y Álgebra Homológica. En él se escogió una presentación moderna donde se introduce el lenguaje de diagramas conmutativos y propiedades universales, tan requerido en la matemática actual así como en la Física y en la Ciencia de la Computación, entre otras disciplinas.

El texto consta de cuatro capítulos. Cada sección contiene una serie de problemas que se resuelven con creatividad utilizando el material expuesto, mismos que constituyen una parte fundamental del texto. Tienen también como finalidad, la de permitirle al estudiante redactar matemática. A lo largo de los primeros tres capítulos se incluyen interesantes ejemplos representativos (no numerados) de las aplicaciones de la Teoría de Grupos a Teoría Matemática de la Música, para estudiantes que tienen ya un conocimiento de la Teoría Musical.

En el Capítulo IV se expone con todo detalle algunas aplicaciones de la Teoría de Grupos a la Teoría Musical. Se explican algunos aspectos básicos de la Teoría Matemática de la Música y, en el proceso, se pretende dar elementos a lectores de diversos antecedentes, tanto en la Matemática como en la Música. Por este motivo los ejemplos siguen de algunos aspectos teóricos sobresalientes de los capítulos previos; los aspectos y términos musicales son introducidos conforme se van necesitando para que un lector sin formación musical pueda entender la esencia de cómo la Teoría de Grupos es empleada para explicar ciertas relaciones musicales ya establecidas. Asimismo, para el lector con conocimiento de la Teoría Musical, este capítulo provee elementos concretos, así como motivación, para comenzar a comprender la Teoría Matemática de Grupos.

Mi idea original era escribir este libro pero pensé que se alargaría mucho más tiempo, como de hecho fue, el incluir la parte de aplicaciones en la Teoría Matemática de la Música. Así que decidí en el 2006, publicar de inmediato la parte de Teoría de Grupos y después la versión de la idea original completa. Efectivamente, se tardó tres años mas en completar, gracias a mis alumnos, Mariana Montiel (quien trabaja en E. U. desde hace muchos años y colaboró junto con su alumna de maestría Janine du Plessis) y Octavio Agustín Aquino. Todos ellos colaboraron en esta nueva versión.

A diferencia de las presentaciones usuales de libros en las cuales se espera que el público compre la edición para que el editor recupere su inmensa inversión o que el autor que realizó su propia edición se deshaga de las miles de copias depositadas en su sala, en esta ocasión no tenemos necesidad de hacer ni lo uno ni lo otro. Al contrario, les regalaremos el libro, como lo hacemos con quienquiera de todo el mundo que simplemente se conecte a la página en Internet de la Sociedad Matemática Mexicana [www.smm.org.mx](http://www.smm.org.mx).

Un amigo mío, que acaba de fallecer hace poco más de dos años y que trabajaba en una editorial me dijo en alguna ocasión, (el siglo pasado): “Mira Emilio, nosotros compramos papel barato y lo revendemos más caro. Esas manchas negras que están en el papel no nos interesan. Un “buen libro” es aquel que vende mucho papel. Punto.”

Es probable que éstas palabras les suenen muy raras a ustedes como me sonaron a mí hace décadas, pero si lo meditan se darán cuenta de lo reales que son. Un editor tiene que recuperar y tener ganancias sobre lo que vende, y tradicionalmente, lo que vende es papel manchado. Cuanto más venda, mejor. Tratará de comprarlo lo más barato posible y revenderlo lo más caro posible. Ese es su negocio.

Un mal libro es aquel cuyo tiraje es de solamente 2000 ejemplares y “peor tantito” es aquel que vende el total de los ejemplares en un periodo de 10 años. Es decir, el que invierte, recupera su inversión y tiene ganancias después de varios años. (Si es que las tiene en periodos altamente inflacionarios).

Este libro, como algunos anteriores, está publicado con acceso libre (es decir, gratuito) en línea a través del Internet con posibilidades de adquirir la obra en CD o en papel bajo solicitud, empastado en piel de lo que usted desee (cangrejo, tortuga, cocodrilo, lagartija, cochinilla, etc.), al fin que usted lo paga. La versión en papel tiene un costo al igual que la versión en CD. La versión en la página de la SMM es gratuita y la puede copiar en su ordenador libremente. Está en el aparador o biblioteca más grande

del mundo, al alcance de cualquiera que tenga interés en leerlo, aún cuando no tenga dinero.

Para nosotros, los matemáticos, lo que importa son esas manchas negras, no plasmadas en un medio obsoleto que destruye árboles, sino en un medio, al alcance de todos.

Resulta que cuando visité muchas universidades tanto de México como de Latinoamérica en particular, las bibliotecas de algunas de ellas eran de menor tamaño que la mía. También cuando llevaba una exposición de mis propios libros, me encontraba que eran ya utilizados como texto en muchas universidades y al verlos en papel se los llevaban a fotocopiar de inmediato debido a la carísima y pésima distribución de los libros de matemática publicados en editoriales de papel. Lo de carísimo es relativo a los ingresos de las personas en tal o cual país. De ahí que cuando estuve a cargo de la presidencia de la SMM del 2000 al 2002 creé las Publicaciones Electrónicas de la SMM con la finalidad de ofrecer a la comunidad matemática de Latinoamérica y del mundo un servicio de libre acceso. Todas las publicaciones electrónicas están sujetas al riguroso arbitraje como todas las que la SMM publica.

Es de hacer notar que las Publicaciones Electrónicas de la Sociedad Matemática Mexicana no le generan ningún gasto a nuestra Sociedad. Son autosuficientes y proporcionan un servicio a la comunidad (matemática en particular) de todo el mundo.

Actualmente y desde que las creé en el 2002 cuando era presidente de la SMM, soy Editor Ejecutivo de las Publicaciones Electrónicas de la Sociedad Matemática Mexicana. Los autores de Textos, Memorias, libros de Divulgación o Cursos, nos envían sus escritos y los hacemos pasar por un estricto proceso de arbitraje que mantiene un alto nivel en nuestras publicaciones. Puede verlas en la página de la SMM. A diferencia de las publicaciones que les acabo de

platicar, nosotros NO tenemos ningún fin de lucro, ni los autores. A ver si pueden creer esto. En Matemática, exceptuando los textos de niveles de primaria, secundaria o prepa, no se consideran un negocio. Aquel que lo crea, está en la profesión equivocada. Uno publica porque es la manera de comunicar (gratuitamente) la ciencia matemática. (Los únicos que lucran, son los editores, con el papel..., ya saben). Cuando uno va a ofrecer una conferencia de Matemática, ésta no se cobra, a diferencia de otras disciplinas donde lucran con el supuesto conocimiento. De manera que nuestros autores no perciben ni un centavo por la publicación de su libro y sí proporcionan un servicio a las comunidades matemáticas que hablan español y que a menudo no pueden adquirir libros en papel por los altos costos de ellos. Cuando tuve el honor de ser presidente de la SMM, al visitar numerosas universidades nacionales y extranjeras, públicas y privadas, éstas no cuentan con los grandes presupuestos que se requieren para tener una biblioteca, ni siquiera pequeña. Peor aún, los alumnos o colegas, no pueden pagar 175 dólares por uno de mis libros cuando su sueldo a lo más llega a 500 dólares al mes. Sin embargo tienen acceso libre al conocimiento, es decir, a las manchas negras de las cuales les he hablado al principio.

Pero para quienes todavía tienen nostalgia por el papel, pueden publicarlo digitalmente en Internet y adquirirlo en CD o en papel. Quizás, los que añoren las tablillas de barro o los pergaminos de la gran biblioteca de Alejandría, también puedan adquirirlos en tales medios, pero creo que les costará muchísimo dinero. El equivalente en la música grabada sería querer tener o adquirir los rollos para la pianola o los discos en pasta negra para el fonógrafo o de 78 revoluciones o 33 revoluciones o 45 revoluciones en lugar de un CD. O, en lugar del DVD todavía quisieran solicitar los rollos de cinta de película.

Se acuerdan de ese odioso dicho, “Publica o Perece”, pues ahora se ha convertido en “Publica Electrónicamente o Perece”.

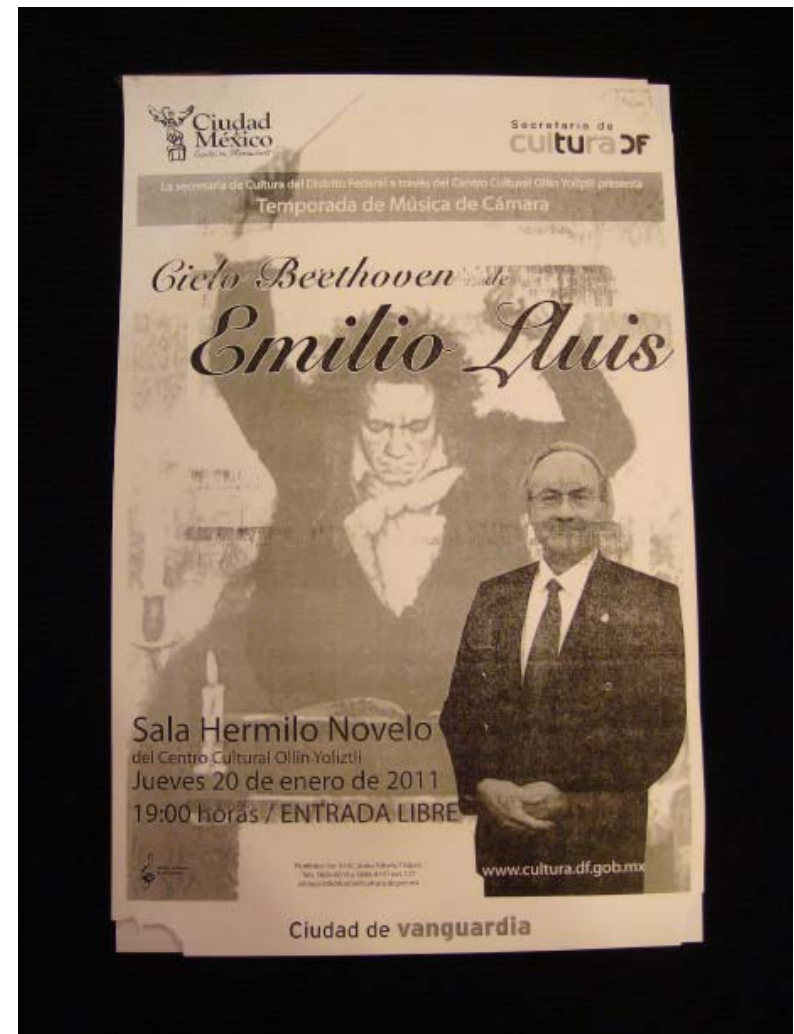

# ALGUNOS CONCEPTOS DE LA TEORÍA MATEMÁTICA EN LA MÚSICA I

En este breve artículo presentaré la primera parte de una serie en la cual expondré algunos conceptos de la Teoría Matemática de la Música.

Actualmente es perceptible que en las últimas dos décadas del siglo pasado (y hasta la fecha) hubo una gran tendencia en la Matemática de realizar no sólo aplicaciones sino hacer Matemática en una gran variedad de campos del conocimiento, y el campo de la Música no ha sido la excepción, aunque ya se daba esto en la Música desde la época de Pitágoras. Después, en la Edad Media, la Música estaba agrupada con la Aritmética, la Geometría y la Astronomía en el Cuadrivio. La Música no se consideraba un arte en el sentido moderno sino una ciencia aliada con la Matemática y la Física (la Acústica).

Es bastante desconocida la aplicación de conceptos matemáticos a la Musicología y en particular la Teoría Matemática de la Música. A continuación veamos cómo algunos matemáticos y músicos han aplicado conceptos matemáticos en la Música y cómo se hace matemática nueva con estos conceptos.

Veamos un poco acerca de lo que es la Musicología y su estado pasado y presente. Musicología es el nombre adoptado del francés "musicologie" para referirse al estudio escolástico de la Música. Del alemán "musikwissenschaft" que significa "ciencia de la Música". Hacer musicología no es fácil. La Musicología carece de un marco conceptual estable. Se dice que es muy difícil comenzar a hacer musicología y navegar sobre un marco conceptual seguro. En la musicología tradicional existe el problema estándar del encapsulamiento. Se da un postulado encapsulado y se previene de cualquier acceso a la (presunta) complejidad escondida.

En la Matemática, el acceso a la complejidad es posible y su realización eventualmente da penetración en el concepto mientras que en el encapsulamiento musicológico los intentos apuntan al vacío, generalmente mediante el rompimiento del flujo de la información mediante un oscuro camino que pretende ser racional, ornamentado con metáforas,

transformando un posible concepto profundo en un concepto misterioso, es decir, transformando ciencia en fábula. En uno de los libros de musicología tradicional más ambiciosos, los discursos de las partes importantes se basan en un listado casi infinito de referencias externas.

Afortunadamente, el cubo topográfico ofrece una herramienta compleja que puede proporcionar profundidad del tipo del que se cuenta en la Matemática. Por lo tanto, la Musicología debe de tener ante todo, libre acceso a la complejidad encapsulada: no es posible cultivar regiones del conocimiento privado e inaccesible.

Uno de los propósitos de la Teoría Matemática de la Música es la de establecer dicho marco conceptual estable, definiendo los conceptos en una forma precisa. Sin embargo, no trataremos con la realidad completa de la Música, tal y como aparece en los contextos psicológicos, fisiológicos, sociales, religiosos o políticos. Veamos a continuación las actividades fundamentales relacionadas con la Música y luego su fundamento en campos científicos de investigación establecidos.

La Música tradicionalmente descansa en una conexión fuerte entre facticidad artística y reflexión intelectual. En muchas ciencias y aún artes, tal entrelazamiento es un aspecto exótico, pero la musicología tiene que tratar con ambas haciéndola un caso muy especial. Las cuatro actividades relacionadas con la Música son: producción, recepción, documentación y comunicación.

Las podemos visualizar en una figura de tetraedro y por supuesto, no es la única clasificación posible, pero son suficientemente grandes para mostrar la inmensa variedad de perspectivas cuando tratamos con la Música. Cada actividad tiene una importancia de por sí pero es cuando están juntas que son las necesarias para comprender el fenómeno musical.

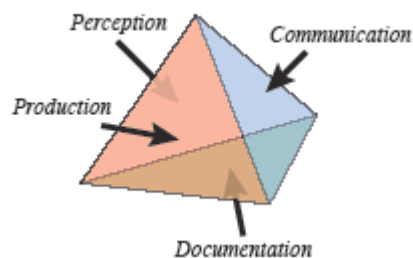

Tomado de [ToM]

Los dominios fundamentales científicos requeridos para relacionar las actividades descritas incluyen la Semiótica, la Física, la Matemática y la Psicología. Definiremos provisionalmente a la Música como un sistema de signos, compuestos de formas complejas, que pueden ser representados por sonidos físicos y que de esta manera median entre contenidos mentales y psíquicos. Así, se recurre a la Semiótica. Para describir estas formas la Matemática es el lenguaje adecuado. Para representar estas formas en el nivel físico, la Física es indispensable y para entender el contenido psíquico, la Psicología es la ciencia requerida. De ninguna forma se pretende crear un esquema reduccionista de la realidad musical, sino que se busca ubicar a la Musicología en el mismo lugar que ocupa cualquier área de investigación, sea de las Ciencias Naturales o de las Humanidades, y acabar con el aura de misticismo y la fuerte recurrencia a la subjetividad que, en lo tocante a nuestro tema, se invocan con frecuencia. Tenemos una representación mediante el tetraedro imaginario anterior para visualizar en forma sinóptica la situación general donde puede contestarse la pregunta: ¿de qué se trata la Música?

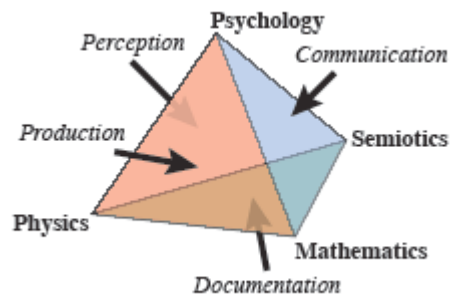



Es fundamental enfatizar que, mientras quien emplee métodos matemáticos, lógicos o computacionales en la Música no tiene que ser docto en la Filosofía de la Música, sí es necesario que tenga una orientación dentro de la compleja ontología de este arte. Tanto en la Música como en otras áreas del conocimiento se ha atestiguado cómo la precisión de la Matemática, más un conocimiento deficiente acerca de la ontología del área de aplicación, provoca un dogmatismo; injustamente, se le suele responsabilizar a la Matemática por este problema, y no cuestionar la falta de capacidad de hacer nexos de quien la aplica.

---

## Bibliografía

Aceff, F. y Lluís-Puebla, E. *Matemática en la Matemática II, Música II, Naturaleza y Nuestro Cuerpo*. Publicaciones Electrónicas. Sociedad Matemática Mexicana. México. 2007.

Mazzola G. (contribuyente E. Lluís-Puebla et al.) *The Topos of Music*. Birkhäuser Verlag. (X/2002) Basel, Suiza. 2002.

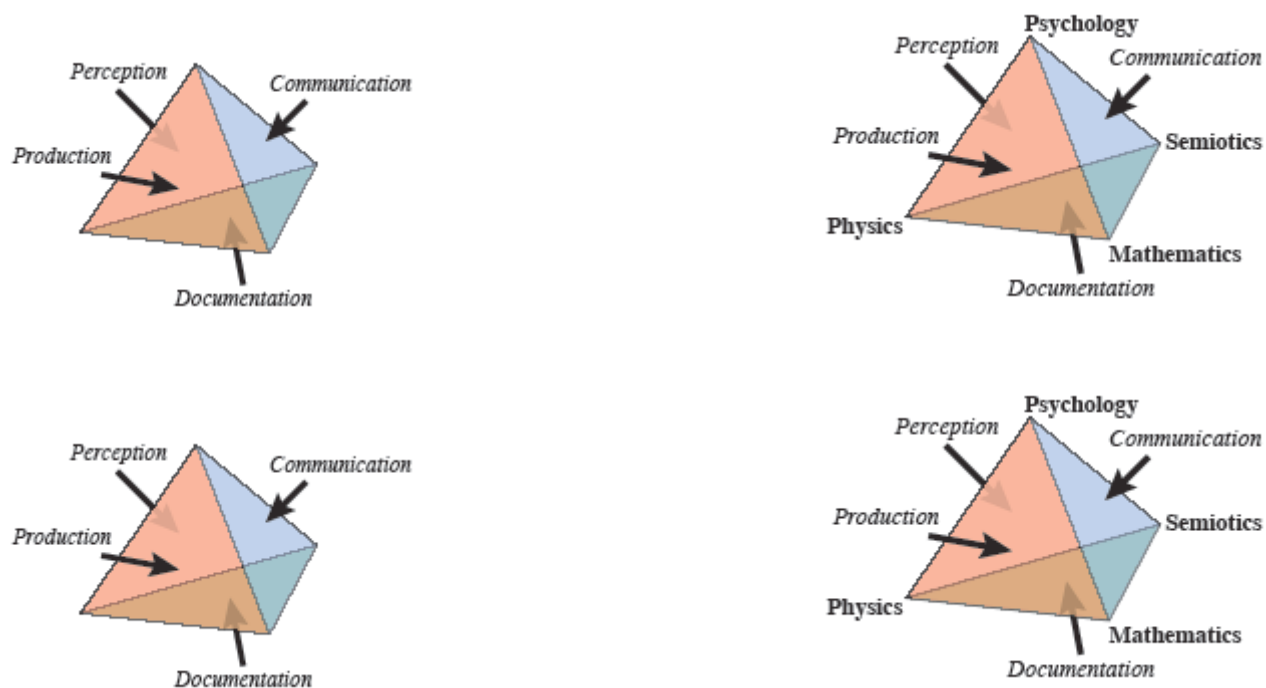

Ernesto Juárez Frías

**NOCHE BUENA**

En el marco de las conmemoraciones del Centenario del inicio de la Revolución Mexicana, a nombre del gobierno y el pueblo de Zacatecas, el Lic. Miguel Alonso Reyes, Gobernador del Estado, le otorgó la Presea Zacatecana Bi-Centenario por su invaluable contribución en la construcción del México posrevolucionario, el 20 de Noviembre del 2010 en la Ciudad de Zacatecas.

La Universidad Autónoma de Zacatecas a través del Centro de Aprendizaje y Servicios Estudiantiles y la Unidad Académica de Música, le rindió un merecido homenaje por su destacada aportación a la cultura, como compositor, músico e intérprete, poniendo en alto el nombre de Zacatecas y México, el 7 de Diciembre del 2010.

Con el fin de reconocer a los zacatecanos que han destacado por su obra como compositores, ejecutantes, docentes e investigadores en el ámbito musical, durante la culminación de las segundas jornadas SURCO, recibió la Presea y Medalla al Mérito Musical Candelario Huízar como triunfador de ese concurso, en el Teatro Hinojosa de Jerez, Zacatecas, el 13 de Febrero del 2011.

De temperamento polifacético, Ernesto cultiva con esmero todas las manifestaciones de las Bellas Artes, en busca siempre de la belleza.

## NOCHE BUENA



La noche era de masiado fría, sin embargo, la muchedumbre que transitaba estrepitosamente por las calles del Centro Histórico de la Ciudad de México, no se inmutaba; todos tenían prisa por comprar a última hora los regalos

para obsequiar a sus seres queridos.

Por todas partes se sentía el espíritu navideño reflejado en los anuncios, adornos, luces multicolores, esferas, arbolitos, nacimientos, estrellas, “santa closes” y en la música alegre y bullanguera con temas navideños que los saturados comercios, tanto establecidos como ambulantes tocaban a todo volumen como resonancia popular para celebrar la navidad.

Frente al Palacio de las Bellas Artes, la circulación vehicular era como un maremoto incontenible; el molesto estruendo de los claxons-a veces insolente-de cientos de autos, parecía no importar a nadie.

Juan, hombre maduro de notoria prestancia, ensimismado y ajeno a todo, se abría paso caminando atropelladamente entre los coches y entre la multitud que transitaba por la iluminada Alameda Central.

A pesar de tener muchos años de vivir en la gran ciudad, lejos de su pueblo, Juan nunca pudo desdeñar sus atávicas costumbres ni su acendrado romanticismo.

Agobiado por todo lo que acontece en su entorno, trata desesperadamente

de escapar de ese ambiente; busca refugiarse en el primer lugar que encuentre sin tanta gente.

Entra a un establecimiento donde escucha diversas y melodiosas campanadas que con variados sonidos y casi todas al unísono, marcan las diez de la noche. Gratamente impresionado por el musical saludo que le tributan numerosos relojes de diferentes formas y tamaños vuelve así mismo y se percata de que está en una antigua relojería cercana al Jardín de San Fernando y recuerda que la celebración de adviento pronto culminará con la natividad de Cristo.

Con acelerado paso, atraviesa el jardín rumbo a su domicilio y sin querer espanta a una que otra de las trasnochadas palomas, (símbolo de paz en todo el mundo), que ajenas a tan significativa fecha, aterrizan hambrientas desde las hermosas torres de la vetusta iglesia de San Fernando hasta la plaza, en afanosa búsqueda del sustento a la luz de los faroles.

De repente, un niño papelerito de sonrisa mugrosa y zapatos raídos, le intercepta el paso para ofrecerle el periódico. Juan, de reojo lee el encabezado: “Navidad sangrienta, 280 muertos y 320 heridos en carreteras”. “Semana de atracos, robos y asaltos”.

Nervioso, devuelve al chamaco el diario junto con una moneda y prosigue su camino; éste, restregándose la nariz con el dorso de la mano, se queda perplejo, sorprendido.

El rumbo conocido como “barrio bravo”, a Juan le sigue pareciendo extraño, ya que tiene poco tiempo de radicar ahí. Por azares del destino su vida había cambiado por completo; después de muchos años de lucha, de haber logrado consolidar una gran familia y un buen prestigio en su mundo ambiental, de pronto todo le es desfavorable, todo se le desmorona.

Cuando por fin estaba cerca de alcanzar su estrella, cae a un precipicio sin fondo y sin orillas...Acosado por envidias, intrigas y



Está por llegar a su “jaula de cristal”-así le llama a su departamento-cuando de pronto se encuentra en medio de la algarabía de varios chamacos vecinos, que parlotean jubilosos encendiendo luces de bengala y tronando petardos que resuenan en las paredes de los edificios, iluminados por múltiples foquitos de todos colores que abrazando a los arbolitos de navidad brillan en las ventanas.

Después de abrirse paso entre los escandalosos chiquillos, intranquilo y descontento, entra a su domicilio del que prefiere estar ausente el mayor tiempo posible y únicamente llegar por las noches a dormir, ya que no soporta la soledad.

EL modesto departamento carece de luz eléctrica, pues no ha hecho los trámites para que la instalen. Todo su mobiliario consiste en una cama desvencijada y una pequeña mesa.

Aterido por la invernal noche, se cubre con un viejo gabán. Se sienta en el suelo, recargándose en la cama y a la luz de una desgastada vela, encajada en una botella de refresco, se reconforta un poco y con un gran esfuerzo disipa su contenido llanto.

Es la primera vez que pasa una fecha tan memorable completamente solo y abandonado.

El frío es cada vez más riguroso: no hay nacimiento ni árbol de navidad ni regalos; añora a sus amigos, las posadas, las tarjetas, el constante repiquetear del teléfono deseándole ¡Feliz Navidad!....Pero sobre todo siente profundamente la ausencia de sus seres queridos, de la que fue compañera de su vida y de sus amados hijos.

En todo el vecindario hay fiesta, música, alegría, los sonidos de los modulares y de los “compact disc”.

Se confunden, entremezclándose unos con otros tocando música diferente. Sobre el techo de su “jaula de cristal”, se percibe el bailoteo al ritmo del sonsonete de las cumbias gruperas.

Este ambiente le molesta, cree no soportarlo más, pero intempestivamente se va ausentando de todo.

Sumergido en las profundidades de sus pensamientos, de sus recuerdos y vivencias, queda aislado por completo y es así como se remonta a sus años de infancia, cuando vivía en su pueblo, al lado de sus padres y hermanos.

Vuelven a su memoria las posadas en casa de Doña Lucila, la mamá de los Ruiz, donde todos admiraban el precioso nacimiento-instituido hacía ya muchos años por el santo de Asís-, con sus figuras tradicionales del portal de Belén, sin faltar el ermitaño y el diablo; los cánticos religiosos para pedir posada, la procesión con los peregrinos, la letanía, los faroles, las velitas, el santo rosario, las piñatas, frutas, colaciones, buñuelos, ponches, etc y las pastorelas en el atrio de la parroquia.

Reflexiona que en esas fiestas navideñas, había un motivo primordial que era la religión como lazo de unión familiar, sin festejos profanos de bailes, borracheras, pachangas, paseos, comerciantes voraces, etc. tal y como se celebran en la actualidad.



Recuerda que en esa época la costumbre nórdica del “árbol de navidad”, todavía no se había propagado, ni la de “Santa Claus”. Los fieles, con mucha devoción celebraban el 24 de Diciembre, la Noche Buena y el 25 el nacimiento de Cristo que, según los cálculos de Dionisio “El Exiguo”, realizados a mediados del siglo VI, tuvo lugar en el año 754 de la fundación de Roma y a los 30 del reinado de Augusto; y que al paso del tiempo se descubrió un error de Dionisio y hoy se puede afirmar ¿? que el nacimiento de Cristo fue en el año 749 o en el 748 de la fundación de Roma.

Un indiscreto olor de las castañas asadas, romeritos, bacalao o tal vez pavo relleno, proveniente de algunos de los departamentos contiguos, hace regresar a Juan de su triste realidad. Ha llegado la hora de la cena de Navidad que congrega a todas las familias de todos los estratos sociales.

A la luz de la luna llena envejece la noche; el tráfico disminuye, las calles quedan desiertas.

Únicamente el lastimero quejido de las ambulancias y el penetrante aullido de las patrullas, interrumpen la quietud navideña que poco a poco se desvanece.

Juan siente que la moribunda vela lo ha comprendido al derramar su llanto de parafina toda la Noche Buena. Al ir agonizando, su luz lentamente se va apagando hasta llegar a la oscuridad.

Un enorme y profundo silencio deambula por los vacíos y oscuros espacios de la fría alcoba. En las tinieblas, Juan percibe que una luz interior más brillante que la de la vela, alumbrá todos los rincones de su alma contrita. Desde ese momento ve con más claridad la humildad de los peregrinos José y María que no tuvieron una casa en donde refugiarse; ve el nacimiento de Cristo Jesús acaecido en un mísero pesebre casi a la intemperie y la culminante Epifanía, donde los más ricos y poderosos personajes de esa época, se postraron a los pies descalzos del desposeído, del infante pobre, para hacerle valiosos regalos.

Al visualizar Juan el sentido intrínseco de la Noche Buena, una profunda

paz inunda todo su ser; ve claramente que todo lo malo que le ha pasado ya se ha ido para siempre. Siente una gran necesidad de perdonar a todos los que lo calumniaron y ofendieron. Ya no le importa haberse quedado solo y haber perdido todo; no, ni siquiera su pequeño bosque de libros ni su piano que tanta falta le hacen. Ya no siente tristeza, ni odio, ni rencor; tampoco le teme a la soledad.

Lo único que desea es empezar de nuevo, desde cero.

La pendiente ahora le será más difícil porque va contra el tiempo; pero tal vez logre por fin alcanzar su estrella.

Al reencontrarse a sí mismo, considera que esa noche ha sido la mejor de su vida, que también para él esa noche, fue una Noche Buena.





**Fernando Cataño Mendoza**

**MOTOR DE GRAVEDAD, EUCARIONTE Y PARTÍCULA  
INNOVA FRACTAL, ESCUELA MEXICANA**

Difícil es en verdad encerrar en un breve espacio, la amplia trayectoria de este compositor y contrabajista, cuya obra es la adición de talento, estudio e inquebrantable perseverancia, dedicados a una actividad artística que reclama una entrega absoluta sin claudicaciones.

Nuestro homenajeado es el octavo vástago del matrimonio formado por Don Rafael Cataño y Doña Josefina Mendoza, y nació el 16 de junio de 1928, en una casa ubicada en las calles de Pedrel y Constantino, en la colonia ExHipódromo de Peralvillo de esta ciudad de México.

Dotado desde la mas tierna niñez de una inquietud, en la que apuntaba el anhelo de crear, Fernando motivado por una desbordadora curiosidad se proponía inventar algo que siendo útil a la comunidad, empleara su talento -y me complace expresarlo- externara, esta cualidad que se ha vuelto más rara cada día: la generosidad.

El niño pequeño primero y más tarde el adolescente descubrió que en su pequeño medio circundante, prácticamente ya todo estaba creado, excepto en el arte y particularmente en la música, cuyos infinitos caminos a recorrer, son tan vastos cómo la imaginación del artista.

Al principio construyó un pequeño teatro de títeres a quienes empezó a escribir las incipientes comedias, que recrearon la fantasía infantil de sus compañeros de escuela y de los niños del barrio, pero más tarde el quehacer creativo del pequeño se trasladó de las palabras con que se expresaba sus pensamientos y sus emociones, a ese lenguaje universal, único y maravilloso que son los sonidos musicales.

Fernando ingresó al Conservatorio Nacional de Música en el año de 1944; y hoy a través de las décadas, aún recuerda el precioso edificio por aquel entonces albergaba la institución, desde donde tuvo el privilegio de ver subir las elegantes escalinatas de palaciego inmueble ubicado en las calles de Moneda, al costado norte del Palacio Nacional, nada menos que los ya consagrados compositores: Manuel María Ponce, José Pablo Moncayo y Blas Galindo entre otros.

Cataño había encontrado en la música donde explayar sus deseos de ser inventor; y apenas tres años después de haber iniciado los estudios, ya componía melodías populares, que hoy, con sus doce lustros de compositor de música culta, le han dado un indiscutible sitio. Donde el vanguardista, dueño de un lenguaje propio, que hace gala en cada obra de un profundo nacionalismo.

Así, afirma “que cada autor tiene sus propias vivencias, las que seguras e inconscientemente quedan plasmadas en su obra”, y continúa declarando que para él “la inspiración no es el concepto generalizado que pregona la ilusoria llegada de una musa” las más veces inconstante y huidiza sino “que es el oficio que se tiene sobre el conocimiento y manejo en general de todos los elementos de la música”, es decir la suma de elementos técnicos aplicados a un proyecto de trabajo, quienes definitivamente intervienen.

## RECONOCIMIENTOS

INBE-SEP Medallas Rafael Ramírez 30 años e Ignacio Altamirano por 40 años de servicio magisterial. Medalla Blas Galindo de Pensionados y Jubilados del Nivel Superior del INBA .

Maestro Emérito de la República Mexicana por parte de Plataforma; Opinión y Expresión Noramilsta A.C Sociedad de Autores y Compositores de México (SACM). Medalla de oro por 50 años de compositor..

*(Semblanza por Emilio Lluis-Puebla)*

## MOTOR DE GRAVEDAD, EUCARIONTE Y PARTÍCULA

No hay espectaculares brincos Olímpicos sin preceder de pequeños, humildes y perseverantes pasos; así transcurre la evolución de los seres vivos. El transcurrir del tiempo es incalculable, incomprensible y relativo para el hombre; único ser vivo que ha intentado entenderlo, detenerlo y medirlo.

Para el ser humano, el tránsito del tiempo es relativo, o simplemente convencional, y la ley de la relatividad tampoco es de gran ayuda para comprender el instante o punto muerto en que el presente mata al pasado, y el futuro es incógnito de irracional ecuación.

Bueno, pero ¿qué relación hay entre EUCARIONTE, PARTÍCULA Y MOTOR DE GRAVEDAD?

Pues nada más y nada menos que estos tres conceptos, son materia pura, y para entenderlos existen multitud de características estructurales similares y diferentes en contenido y tiempo, que han permitido la evolución en energía y movimiento.

### EUCARIONTE

Célula, organismo animal y vegetal, que presenta un núcleo diferenciado, envuelto en una membrana y con citoplasma organizado.

Todos los seres vivos somos geometría plana, esférica, estrellada, alargada.

Con núcleo o sin núcleo la vida sigue adelante y seguirá en el mejor de los complejos términos.

De los eucariontes a los tejidos, de los tejidos, a los órganos; de éstos, a la energía de movimiento. Así transcurre nuestro tiempo, tiempo de vida, de pensamiento y movimiento.

En el mundo animado o inerte todo es materia.

Los seres vivos están constituidos por los mismos componentes químicos

que las cosas sin vida, y están sujetos a las mismas leyes físicas y químicas.

Un organismo vivo multicelular dependerá de la organización de las moléculas dentro de la célula.

En las interacciones recíprocas de las plantas, animales y microorganismos de la Tierra y los factores físicos del ambiente con sus seis elementos: carbono, nitrógeno, hidrógeno, oxígeno, fósforo y azufre, constituyen el 99% de toda la materia viva.

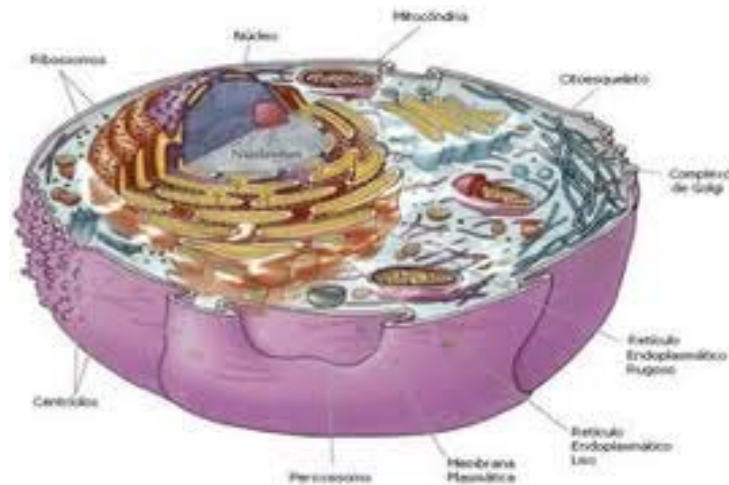

Los organismos vivientes son transformadores de energía, a los cuales se les aplica el principio de “Nada se crea, nada se pierde”.

En la investigación de José Luis Jiménez, la Tierra primitiva pudo haber tenido nieblas, esas nieblas pudieron provocar un variado rango de condiciones atmosféricas. Esto es importante porque el metano y el bióxido de carbono han variado en el tiempo, pero las nieblas se siguen produciendo en muchas condiciones.

En la Tierra actual, el metano lo producen bacterias metanogénicas y tienen una larga vida en la atmósfera si no hay oxígeno.

El oxígeno comenzó a aumentar hace 2,600 millones de años, así que las partículas pueden haber estado presentes hasta 1000 millones de años después.

El mecanismo de las nieblas puede suponer haber sido fuente de alimento global para los microorganismos primitivos, y éste tipo de vida primitiva no tendría por qué limitarse a sitios de condiciones especiales, como lo proponen las fuentes hidrotermales submarinas y lo sustentan teóricos actuales como origen de la vida.

J. William Schopf refiere que a lo largo de tres mil millones de años, los únicos seres vivos que existieron fueron los microorganismos primitivos.

Dichas células primitivas originarias de sistemas bioquímicos de la atmósfera rica en oxígeno; medio ambiente del cual depende la vida moderna.

## PARTÍCULA

El concepto partícula no ha cambiado en nuestros días.

En Grecia, un átomo era concebido como la parte más pequeña e indivisible de la materia.

El desarrollo de la Química consiguió en manos de Dimitri Mendeleiev, concretar una forma sencilla para definir algunos, sin embargo más adelante se descubrió que esos átomos no cumplían la condición de ser los constituyentes de toda la materia, ya que no eran la parte más pequeña de la materia y tampoco eran indivisibles.

La electroquímica liberada por G. Johnstone Stoney dio lugar a los electrones: dichos electrones daban las distintas conformaciones de los átomos y las moléculas.

Otros experimentos, demostraron que existían unas partículas que formaban el núcleo y el protón, y se comenzó a hablar de las partículas subatómicas.

Conocidos los protones, neutrones y electrones, se llegó a la conclusión que tampoco estas podían ser tratadas como la parte más pequeña, ni como indivisibles, ya que los quarks daban estructura a los nucleones.

Con estos estudios y definiciones se incluía a todos los constituyentes del átomo, pero también a todas aquellas partículas que forman parte de la materia existente en la naturaleza.

A partir de aquí, se habla de partículas elementales.

La mayoría de las partículas elementales que se habían descubierto y estudiado, no pueden encontrarse en condiciones normales de la Tierra; sino que se producen en los rayos cósmicos, y en los procesos que se dan en los aceleradores de partículas.

De este modo existen decenas de partículas subatómicas.

La clasificación de los hadrones a través del modelo de quarks en 1961, fue el comienzo de la edad de oro de la física moderna de partículas que culminó en la complejidad de la teoría unificada llamada el modelo estándar de la década de los 70.

La era de la física de las partículas seguirá en evolución física nuclear, física cuántica y modelo estándar.

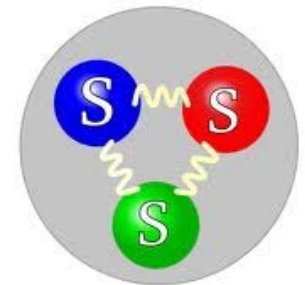

La física mecánica cuántica (conocida también como mecánica ondulatoria) es una de las ramas de la física que explica el comportamiento de la materia. Su campo de aplicación pretende ser universal, pero es el mundo de lo pequeño, donde sus predicciones divergen radicalmente de la llamada física clásica.

La mecánica cuántica es la más reciente de las llamadas ramas de la física. Comienza en el Siglo XX, en donde dos teorías intentan explicar lo que nos rodea:

La ley de la gravitación universal y la teoría electro magnética.

En el marco “REMEMORACIONES DEL BICENTENARIO DE LA INDEPENDENCIA Y EL CENTENARIO DE LA REVOLUCIÓN MEXICANA” en este histórico recinto de la SOCIEDAD MEXICANA DE GEOGRAFÍA Y ESTADÍSTICA, agradezco al Instituto Mexicano de Ciencias y Humanidades, la oportunidad que me dan para exponer mi tesis.

## MOTOR DE GRAVEDAD

El Motor de Gravedad es una máquina mecánica de Polimuelle fractal, concebida en los márgenes de la Ley de gravitación universal y la teoría electro magnética.

Los componentes estructurales son principalmente de origen mineral con características específicas dentro de la mineralogía, en donde la cristalización molecular permite ondulación y elasticidad: es el caso del acero.

El motor de gravedad es peculiar, con capacidad para producir un trabajo mediante un sistema mecánico que articula la fuerza de gravedad de tracción vertical transformándola en energía útil, de movimiento horizontal de translación o circular de rotación.

El mecanismo se estructura con elementos rígidos y elásticos que permiten la máxima conducción de las fuerzas de la masa, minimizando la resistencia para transformar la fuerza de gravedad en potencia de magnitud motriz y movimiento mecánico útil.

Al conjunto y conformación de los elementos materiales antes mencionados les denominaremos propulsores.

Los propulsores son Polimuelles fractales geométricos, el motor de gravedad puede constar de uno a varios propulsores.

Todos los motores que saturan el mercado mundial son máquinas transformadoras de energía útil de movimiento de un elevado costo económico y ecológico, al consumir enormes cantidades de materia vegetal, animal o mineral, con resultados altamente contaminantes.

Muchos son los tipos de motores existentes, citaré algunos:

De reacción      Expulsión de chorro de gas.

Eléctrico          Transforma la energía eléctrica en mecánica.

Rotativo          Combustión interna.

Térmico           Transforma la energía eléctrica en mecánica útil.

Turbo combustión interna: Turbina de compresión de gases de escape.

Según la clase de energía absorbida, los motores se clasifican en eólicos, hidráulicos, térmicos, eléctricos; muchos habría que agregar al tema con la energía cuántica y otros procedimientos, como el uso de la energía solar.

Mi propuesta es la de sumar el Motor de Gravedad, de características totalmente diferentes a todos los motores conocidos.



El Motor de Gravedad es una máquina que absorbe la fuerza de gravedad y junto con la masa, transforman el movimiento en energía útil totalmente limpia, no contaminante.

Este planteamiento de energía alterna, ha de permitir combatir el hambre, el calentamiento global de nuestro planeta, corregir el deterioro ecológico, ayudar a las lejanas comunidades rurales, salvar a las nuevas generaciones de México, y a la humanidad.

En una palabra, el Motor de Gravedad ayudará a limpiar nuestro hogar común llamado TIERRA.

[www.efectocatanof.com](http://www.efectocatanof.com)

7 de Julio de 2009

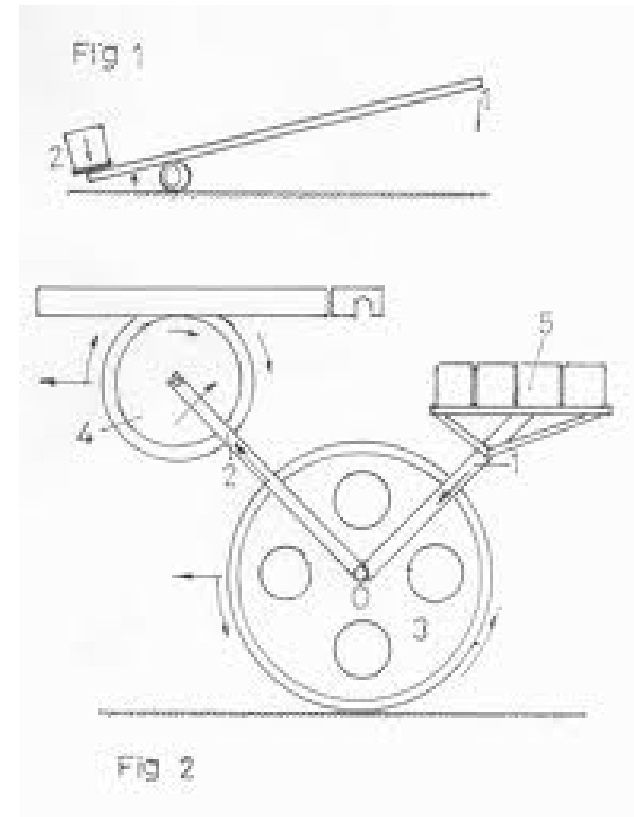

# INNOVA FRACTAL, ESCUELA MEXICANA

**ESCUELA**, palabra de extenso significado, sirve tanto para designar un establecimiento público o privado donde se imparte cualquier género de instrucción o enseñanza que se da o se adquiere, un conjunto de maestros o alumnos, o puede ser un método, gusto o estilo peculiar de cada maestro por enseñar.

Doctrina, principios y sistema de un autor; grupo de personas o alumnos seguidores de una doctrina o expresión de arte etc.

Pero si de manera atrevida se usa el término **ESCUELA MEXICANA**, lo encontramos en multitud de propuestas que de ninguna manera contienen los elementos básicos de valores técnicos, científicos, didácticos, metodológicos o estéticos que avalen tanto mercadeo con el título de Escuela Mexicana.

La íntima relación entre escuela y educación, nos conduce a revisar tanto aciertos como errores.

La crítica al sistema educativo nacional y extranjero es severa, hay quien asegura que la educación hoy día está enfermiza, en el sistema educativo que se imparte, se sostiene que hay enormes lagunas y confusión que dañan al estudiante, con grandes vacíos de aprendizaje, deficiente información y confusión; además de nula aportación al desarrollo de habilidades y capacidades.

El tema sobre escuela y educación ha sido abordado por comunidades de todas las latitudes y el pensamiento universal seguirá manifestando su preocupación al respecto como consta en la literatura de todos los tiempos, de la que citaré breves datos:

Vittorino Da Feltre (1378-1446) Padua Italia, “La Casa Alegre”

Pensó en una escuela en donde no había maestros autoritarios.

Erasmus de Rotterdam (1467-1536)

Criticó la educación libresca; propuso que los maestros fueran seleccionados no por sus conocimientos, sino por sus sentimientos.

Juan Luis Vives (1492-1540)

Manifestó la necesidad de emplear conocimientos de la mente (psicología) al tratar con niños en la educación.

Michel de Montaigne (1533-1592)

Propuso educar al niño a partir de su experiencia y naturaleza personal.

Juan Jacobo Rousseau (1712-1778)

Liberar al niño de agobio libresco intelectual.

María Montessori. (1876-1952)

El verdadero poder de los materiales didácticos ayuda y protege el aprendizaje de los niños anormales.

En fin regresemos a la realidad de México. En pedagogía, jamás ha podido organizar un sistema de proyección nacional e internacional que pudiese llamarse Escuela Mexicana de Educación, probablemente jamás llegue a lograrlo.

Menos ahora que la llamada prueba Enlace ha demostrado el fracaso

contundente de todos los planes sexenales que han servido de nada.

Los organismos internacionales sitúan el tipo de educación de nuestro país en los últimos lugares del mundo.

Si bien es cierto que hemos tenido en la Historia de la Educación en México insignes representantes en Pedagogía, como Rafael Ramírez, Ignacio Altamirano, y Vasconcelos; la verdad es que hay mucho camino por recorrer para mejorar la educación en México; debemos dejar a un lado la copia y mala aplicación de filosofía y de medios sociales extranjeros.

Respetuoso de las artesanías mexicanas, la ciencia, tecnología, gastronomía mexicana y otras manifestaciones culturales, me atrevo a resumir que el alto honor de poder sustentar el título de **ESCUELA MEXICANA, LO MERECE LA DISCIPLINA ESTÉTICA DE LAS Artes Plásticas. Con la ESCUELA MEXICANA DE PINTURA.**

## **INNOVA FRACTAL**

Es una empresa de servicio y producción, sustenta su objetivo general en la evolución integral de Educación, Cultura, Economía, Salud y Ecología.

Su organigrama parte de cinco módulos, cada uno de sus Planes, Programas y Proyectos específicos, se dosifican entre niveles: Inicial, intermedio y avanzado.

## **INNOVA FRACTAL DE SERVICIOS Y PRODUCCIÓN S.A. de C.V.**

En sus cinco módulos de **EDUCACIÓN, CULTURA, ECONOMÍA, SALUD Y ECOLOGÍA**; ofrece talleres, cursos, diplomados y asesoría a personas físicas y morales, empresas, fundaciones etc.

El Módulo de Cultura, como los otros, contiene varias unidades de trabajo.

Ejemplo:

## **MODULO CULTURA**

### **UNIDAD: Matemática**

#### **TEMA.**

#### **Matemática musical fractal (con audio)**

La matemática musical fractal, es un procedimiento didáctico que contiene técnica y metodología sui géneris.

Las vibraciones de los sonidos musicales fusionados a los signos gráficos numéricos, dan por resultado, que el sistema diatónico musical y el sistema métrico decimal se fundan y activen más conexiones neuronales en los hemisferios izquierdo y derecho del cerebro, en este proceso educativo se desarrollan facultades mentales y motrices.

Actividad óptima de los cinco sentidos para acelerar y elevar niveles mentales y motrices a grandes conglomerados sociales.

Gracias a la comunidad intelectual del Instituto Mexicano de Ciencias y Humanidades y a la Sociedad Mexicana de Geografía y Estadística, espacio físico histórico por donde ha transitado el pensamiento cultural que ha conformado lo que hoy es México.

Mi agradecimiento por brindarme la oportunidad de presentar y dar a conocer por vez primera la inquietud de esta joven empresa mexicana.

**Fernando Cataño M.**

**[www.efectocatanof.com](http://www.efectocatanof.com)    [innovafractal@hotmail.com](mailto:innovafractal@hotmail.com)**

**Flor de María Aceff**

**AL INFINITO.... Y MAS ALLÁ**

## AL INFINITO... Y MAS ALLÁ

Se habla del infinito desde los principios del pensamiento griego hasta la actualidad. Es común escuchar sobre él, tanto en películas como programas infantiles, como es el caso de la expresión “Al infinito y más allá” de Buzz Lightyear, personaje principal de Toy Story. Esta frase, repetida por niños y adultos, nos hace sentir que es fácil y bien entendida la idea del infinito.

Pero ¿qué es el infinito?, ¿existirá algo más allá del infinito?, como afirma Buzz. ¿En realidad existe el infinito?; o acaso es una mera creación humana inventada por matemáticos.

Antes de iniciar propiamente con la idea del infinito y sus propiedades, me permito recordar que en el libro VII de la República de Platón, Sócrates explica que los que vivimos en este mundo somos como seres encerrados en una caverna que se hallan encadenados contra un fuego que arde a sus espaldas, de modo que sólo contemplan las sombras que pasan por delante, proyectadas por objetos que se mueven entre ellos y el fuego; consideran que las sombras que perciben son la realidad; continúa Sócrates diciendo que, quien haya logrado superar este encadenamiento y encierro, pondrá en duda la sabiduría que afirman poseer los moradores de la caverna, por ello es preciso que la inteligencia, pase de las sombras a la realidad mediante la elevación de la mente a estados más elevados.

En una interpretación de este discurso socrático, podemos pensar que las cadenas que nos atan a la caverna son nuestros sentidos, el fuego es la luz de la realidad, las sombras son sólo una proyección de esa realidad y que podremos salir del encierro de la caverna mediante el pensamiento.

Se preguntarán ¿por qué hago alusión a este libro VII de la República? La hago porque justamente la idea del infinito rompe nuestras creencias obtenidas a través de nuestros sentidos, y nos lleva a pensar que lo que teníamos como certeza absoluta no lo es, dado que sólo constituye una percepción de la realidad.

Pasemos pues, a revisar algunas de esas “certezas” que la mayoría tiene.

1. Si tenemos una colección de objetos; por ejemplo: 2500 libros, y le agregamos uno más, la nueva colección tiene más elementos.

2. Del mismo modo si tenemos una colección de objetos y le quitamos uno, la colección que nos queda tiene menos elementos.

3. También nos parece obvio que si tenemos dos colecciones del mismo tamaño y las unimos, la nueva colección tiene más elementos, por ejemplo: si tenemos por un lado tres lápices, uno rojo, otro amarillo y otro azul; y por otro lado tenemos otros 3 lápices distintos; uno café, otro verde y otro morado; si luego los juntamos todos, tendremos seis lápices y nadie pone en duda que seis es más que tres.

4. Otra “verdad tangible” es que si tomamos la mitad de algo, por ejemplo: de un pastel, ésta es menor que todo el pastel.

Para un mayor entendimiento haré la siguiente aclaración, si tenemos un objeto o colección diremos que dicho objeto o colección no es parte propia de sí mismo, es decir, a una parte propia de un objeto o colección le falta algo para ser igual a dicho objeto o colección.

5. Considerar que un “todo” (objeto o ente) es más grande que cualquiera de sus partes propias es algo intuitivo, que desde muy tierna infancia lo percibimos de manera experimental. Cada vez que tenemos un objeto o colección de objetos y le quitamos alguna parte, observamos que tanto la parte que quitamos como lo que nos queda, son “menores” que el objeto o colección completos ya sea en tamaño, cantidad, peso, volumen, etc.

Pero, toda esta experiencia que hemos acumulado, que nos hace

sentir la certeza de la relación que existe entre un todo y sus partes se cae al entrar en contacto con el infinito.

Para esto revisemos nuevamente nuestras ideas acerca de cuándo un conjunto A tiene “igual”, “mayor” o “menor” cantidad de elementos que un conjunto B.

Si tenemos dos conjuntos A y B, decimos que A y B tienen igual cantidad de elementos si podemos asociar a cada elemento del conjunto A un único elemento del conjunto B (único en el sentido de que si dos elementos “x” y “y” de A son distintos, entonces el elemento de B asociado a “x” es distinto del elemento asociado a “y”) y que con esta asociación no nos queden elementos de A ni de B sin ser asociados. Si quedan elementos de B que no fueron asociados a los de A diremos que A tiene menor cantidad de elementos que B. Si no podemos asociarle un único elemento de B a algún elemento de A diremos que A tiene mayor cantidad de elementos que B.

Por ejemplo, consideremos el conjunto de nuestros dedos de la mano derecha y el conjunto de nuestros dedos de la mano izquierda. Si al meñique de la derecha le asociamos el meñique de la izquierda, al anular derecho el anular izquierdo, al cordial derecho el cordial izquierdo, al índice derecho el índice izquierdo y al pulgar derecho el pulgar izquierdo; nos damos cuenta que la mano derecha tiene igual cantidad de dedos que la mano izquierda.



Ahora consideremos el conjunto formado por nuestros ojos y el conjunto de nuestros dedos de la mano derecha. Cualquier asociación que hagamos de nuestros ojos a los dedos de la mano, siempre quedarán sin ser asociados tres dedos, como se muestra en la imagen, así que tenemos más dedos de la mano derecha que ojos; del mismo modo que tenemos menos ojos que dedos en la mano derecha.

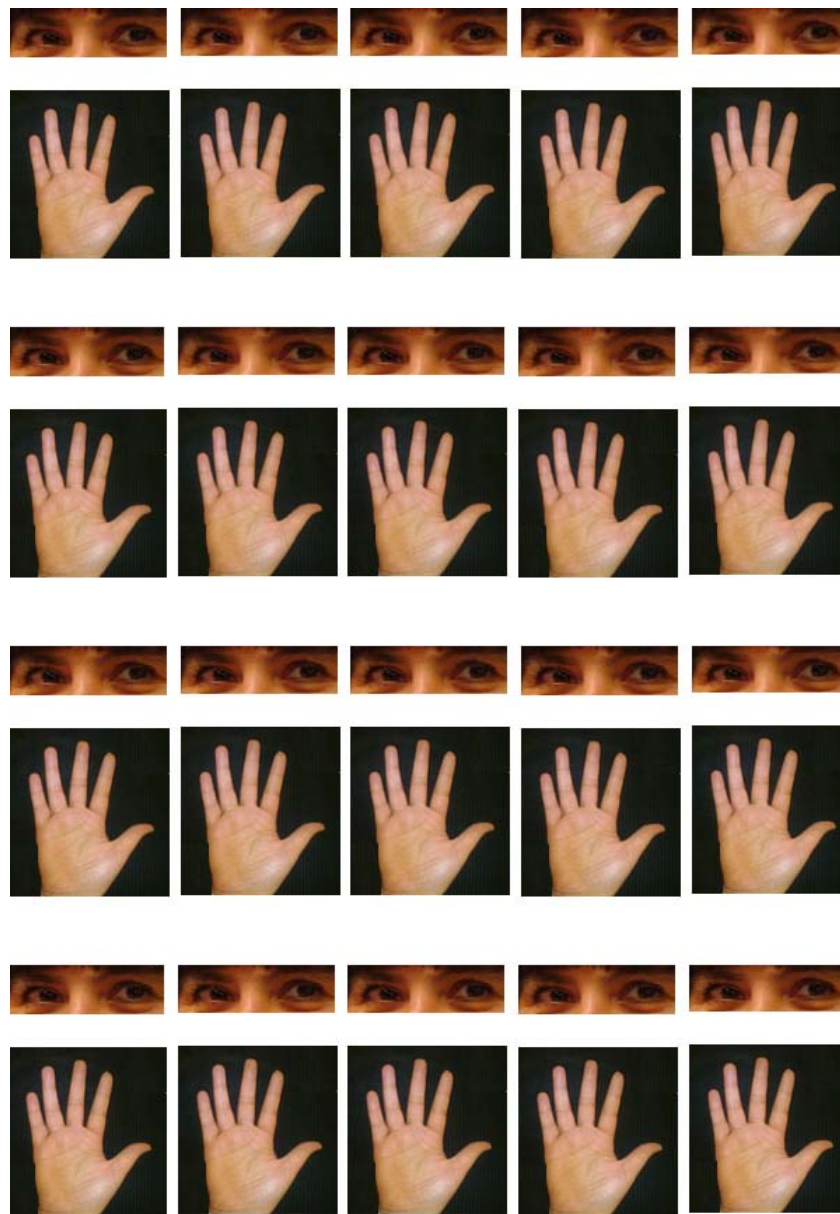

Notemos que en todas las posibles asociaciones de nuestros ojos a los dedos de la mano derecha siempre nos quedan tres dedos sin ser asociados.



Hasta aquí todo es obvio y nada va en contra de nuestra intuición y conocimiento. Ahora consideremos el conjunto de números naturales,  $N = \{1, 2, 3, 4, 5, \dots\}$  y los conjuntos PM que constan de los primeros M números naturales.

$P1 = \{1\}$ ,  $P2 = \{1, 2\}$ ,  $P3 = \{1, 2, 3\}$ ,  $P4 = \{1, 2, 3, 4\}$ , ...,  $PM = \{1, 2, 3, 4, \dots, M\}$ , ...

Notemos que dos conjuntos PM y PQ tienen igual cantidad de elementos solamente cuando M y Q son iguales; además si  $M < Q$  entonces PM tiene menos elementos que PQ y por otro lado cualquier PM tiene menos elementos que N.

Diremos que un conjunto es finito si tiene igual cantidad de elementos que algún PM; y que un conjunto es infinito si no es finito.

Notemos que el conjunto de números naturales N es infinito.

Ahora sí, estamos en condiciones para poner en entredicho esas certezas que mencionamos anteriormente.

1. Consideremos el conjunto de números naturales N y unámosle el cero, llamémosle a este nuevo conjunto N0. Intuitivamente pensamos que tiene una mayor cantidad de elementos que N. Pero si hacemos la siguiente asociación de elementos de N con elementos de N0 nos damos cuenta que ambos conjuntos tienen la misma cantidad de elementos.

1	2	3	4	5	6	7	...	M	...
↓	↓	↓	↓	↓	↓	↓	↓	↓	↓
0	1	2	3	4	5	6	...	M-1	...

Así que nuestra primera certeza ha caído.

2. Con el mismo ejemplo anterior vemos que si a un conjunto infinito le quitamos un elemento el que nos queda tiene igual cantidad de elementos que el conjunto inicial.

3. Ahora veamos que hay tantos números pares como números naturales. Asociándole a cada número natural su doble, la asociación nos queda así:

1	2	3	4	5	6	7	...	M
...								
↓	↓	↓	↓	↓	↓	↓		
↓								
2	4	6	8	10	12	14	...	2M
...								

4. Notemos que hay tantos números pares como impares, y la unión de éstos son los números naturales, así que la unión de dos conjuntos del mismo tamaño tiene el mismo tamaño.

2	4	6	8	10	12	14	...	2M
...								
↓	↓	↓	↓	↓	↓	↓		
↓								
1	3	5	7	9	11	13	...	2M-1
...								

Estas muestras de lo que pasa con conjuntos infinitos, rompen con nuestras creencias anteriores, pero en los conjuntos infinitos se pueden presentar algunos comportamientos como los que esperábamos también.

“Por ejemplo si al conjunto de números naturales le quitamos todos los números mayores que 1000,000 nos queda un conjunto finito y sabemos que éste tiene una menor cantidad de elementos.

Pero... ¿éste es el único tipo de infinito? - No.

Si consideramos la cantidad de puntos de un segmento de recta, nos damos cuenta que hay una infinidad de ellos, ya que si tomamos

los puntos extremos del segmento siempre podemos encontrar el punto que está justamente a la misma distancia de ellos, así formamos otros dos segmentos a los cuales podemos aplicar el mismo procedimiento y así sucesivamente.

Sin embargo hay una cantidad mayor de puntos en una recta que números naturales.

Recordemos que cada punto de una recta puede ser visto como un número real, y que los números reales son de la forma  $a.b_1 b_2 b_3 b_4 \dots b_M \dots$ , donde  $a$  es un número entero y cada  $b_i$  es un dígito entre 0 y 9.

¿Cómo podemos ver que hay más números reales que números naturales? Muy fácil, supongamos que hay igual cantidad de números naturales que de números reales, entonces por medio de una asociación (con las características como la descrita anteriormente) tendríamos que todos los números reales serían:

$$X_1 = a_1.b_{11} b_{12} b_{13} b_{14} b_{15} \dots$$

$$X_2 = a_2.b_{21} b_{22} b_{23} b_{24} b_{25} \dots$$

$$X_3 = a_3.b_{31} b_{32} b_{33} b_{34} b_{35} \dots$$

$$X_4 = a_4.b_{41} b_{42} b_{43} b_{44} b_{45} \dots$$

$$X_M = a_M.b_{M1} b_{M2} b_{M3} b_{M4} b_{M5} \dots$$

Donde  $b_{ij}$  es el  $j$ -ésimo decimal del número  $X_i$ .

Ahora, fijémonos en el número  $X = a_1.C_1 C_2 C_3 C_4 C_5 \dots$  donde

En general

Notemos que nuestro número  $X$  es diferente de todos los números que teníamos porque el  $M$ -ésimo decimal de  $X$  es distinto del  $M$ -ésimo decimal de  $X_M$ , entonces  $X$  es un número real que no está asociado a ningún número natural como antes habíamos supuesto, esto quiere decir que hay más números reales que números naturales. Así que el conjunto de los números reales es infinito, pero un infinito más grande.

De acuerdo con los planteamientos anteriores regreso al libro VII de la República de Platón, donde Sócrates dice que las ciencias a que debe consagrarse aquél que está destinado a gobernar el Estado, (y yo agregó, no sólo el que está destinado a gobernar sino también cualquier individuo), para elevarlo de la zona de las tinieblas a la realidad son la aritmética, que es la ciencia más adecuada para ello, la geometría plana y sólida y la astronomía; ya que presentan contradicciones aparentes que invitan a la reflexión; presuponen y propician la facultad de concebir abstracciones y razones en forma consecuente, lo que es indispensable para la aprehensión del "bien". En este sentido y siguiendo con la frase de Buzz Lightyear, "Al infinito... y más allá", nos lleva a la pregunta inicial ¿existe algo más allá del infinito? A la que podemos contestar que sí... ¡hay otro infinito mucho más grande!

*Dra. Flor de María Aceff Sánchez  
Departamento de Matemáticas de la  
Facultad de Ciencias de la UNAM  
Instituto Mexicano de Ciencias y Humanidades*

**Francisco Magdaleno Vega**

**PAULINA ANA MARÍA ZAPATA PORTILLO  
CE – ACATL TOPILTZIN QUETZALCOATL HEROE CULTURAL MORELENSE**

Yo Francisco Magdaleno Vega nací en un lugar “junto al cerro” al norte del Estado Mexicano de Michoacán. Es un hermoso valle con tierra fértil y abundante agua, delimitado por cerros: El Prieto, el de Vargas, el pelón (que es un símbolo) el de las Tortugas y el de Gonzalo, en este mi señor padre José Dolores Magdaleno Cervantes, me enseñó a trabajar la tierra y a cuidar algunos caprinos, siendo yo muy niño. Gracias al trabajo de sus hombres tenemos: maíz, frijol, trigo, calabazas, camotes, garbanzo y una gran variedad de hortalizas. Alfalfa (tan h-3 de reconocimiento nacional) sorgo, que alimentan a vacunos y otros animales, y recibimos de ellos productos lácteos.

Nuestra alimentación muy variada, té de aceitilla (planta silvestre) tuberculos de “chachamol” (flor de loto muy bella), que nace y crece en el fondo de pequeñas lagunas y todos los días antes de salir el sol me introducía (sin importar el frío) y sacaba lo necesario para comer, mi papá, mi mamá, María Natividad Vega Mendoza, mi hermano J. Dolores Magdaleno Vega y yo y 13 niños hombres y mujeres que mis progenitores recogieron porque sus padres se perdieron en la Revolución o murieron por “el tifo”, enfermedad que a miles mató. Vivimos en casa, modesta, humilde y sencilla, con techo de cartón, paredes de caña de maíz, piso de tierra; después fue mejorada. Todos tuvimos educación, estudios superiores y algunos recibimos títulos universitarios. Mi hermano profesor normalista acreedor a la presea “Ignacio Manuel Altamirano” por 50 años de trabajo en la educación rural y yo médico cirujano, recibido con altos honores en la facultad de medicina de la Universidad Nacional Autónoma de México. Mis padres nunca supieron leer y escribir, pero nunca nos dejaron sin comer, sin vestir y sin dormir, por eso afirmo, ¡que grandes fueron mis padres!. Sí, fue ahí, en “un (lugar junto al cerro)” – Tanhuato – donde nací, crecí y pasé mi infancia, la mejor época de mi vida, de ahí salí y pronto regresaré para vivir entre los míos eternamente.

## PAULINA ANA MARÍA ZAPATA PORTILLO



Allá en la mitad de la segunda década del siglo XX, IZOKAN, era una apacible población perteneciente al estado de Puebla, tan solo perturbada por las balas bienhechoras de la Revolución Zapatista. Sus hombres y mujeres dedicados a trabajos agrícolas; y aquí, en Izucar de Matamoros nació Paulina Ana María Zapata Portillo el día 22 de Junio de 1915, siendo sus padres el General Emiliano Zapata Salazar y Doña Petra Portillo Torres.

La niña, creció, y a muy corta edad escuchó el fuerte rugir de los 30-30 que los compañeros de su padre disparaban y así se hacían presentes para exigir la devolución de sus tierras que arteramente les habían arrebatado. Ya crecida y reconocida, Paulina Ana María fue ejidataria en Cuautla y en esa ciudad vivió en una sencilla casa situada en las calles de Cuernavaca esquina con Tetecalita en la colonia Morelos, de la ciudad de Cuautla.

En el año de 1946 se casó con el Sr. Manuel Manrique con quien procreó 7 hijos: 4 mujeres y 3 hombres, matrimonio que tuvo un desenlace tortuoso.

Ana María fue secretaria de acción femenil del Comité Directivo Estatal del Partido Revolucionario Institucional, durante el tiempo en que fueron presidentes el Dr. Alfonso Muñoz Anaya, Secretario General Agustín Barrera Román, Oficial Mayor José Cabrera Parra y Director de Acción Juvenil Dr. Francisco Magdaleno Vega, entre otros. Ana María continúa trabajando en el mismo puesto con los comités encabezados por Alfonso Peralta García y Diódoro Rivera Uribe.

Anita, como cariñosamente le decíamos, trabajó en la “Unificación Nacional de veteranos de la Revolución y sus hijos,” que dirigió hasta el día de su muerte el Capitán primero, Ángel Olivares Capistrán, teniendo sus oficinas en la calle de Felipe Ángeles no. 9, en la colonia “El empleado” en la ciudad de Cuernavaca. Aquí, en este domicilio y en asamblea general de ésta organización, Anita hizo proposiciones muy positivas, mismas que fueron aprobadas unánimemente por los hombres y mujeres que lucharon por los eternos amores de Emiliano Zapata: “Reforma, Libertad, Justicia y Ley,” Y me complace entregar a ustedes copia de dicha Acta.

Anita fue Regidora y Síndico Municipal en Cuautla, Morelos, y fue integrante como diputada federal de la XLIV Legislatura a nivel nacional, siendo la primera mujer morelense que llega al Congreso de la Unión.

Ana María fue tesorera del ejido de Cuautla y promovió con todo éxito la construcción del Balneario Ejidal “El Almeal.” que se localiza en el centro de dicha ciudad, y la deuda económica que éste centro turístico tenía con el Fondo Nacional de Fomento Ejidal “FONAFE”, fue condonada por el delegado estatal de esta

institución, Dr. Francisco Magdaleno Vega, y así este millón doscientos mil pesos en el año de 1978, fue olvidado y el pueblo ejidal-cenecista quedó agradecido.

Anita recibe orientación y ayuda de la Maestra Aurora Arrayales Sandoval, directora de Acción Femenil del Comité Nacional del P.R.I., de la señora Hilda Anderson Nevares, directora de la Asociación Nacional Femenina “ANFER” y fue además ejecutiva del Consejo para la Integración de la Mujer “CIM” siendo su dirigente nacional la Lic. Guadalupe Gómez Maganda y en el Estado de Morelos forma dueto con la directora del “CIM” Lic. Gloria Elena Alcalá Sotomora. Ambas, Gloria Elena y Anita, fueron sufragistas del voto femenino en la petición que 25 mil mujeres le hicieron al C. Adolfo Ruiz Cortines, candidato del PRI. a la presidencia de la República Mexicana, y él, siendo ya presidente, cumplió su palabra al conceder el voto a la mujer y el dueto femenino señalado, recorrió el estado informando a todas las mujeres del acto altamente valioso para la participación femenil ciudadana.

El cabildo de Cuautla, en sesión solemne efectuada en el mes de junio del año 2008, le reconoce sus méritos y la nombra “Hija Predilecta y Ciudadana de Cuautla” con el aplauso del pueblo morelense.

La fundación “EMILIANO ZAPATA” de Estudios e Investigación, A.C. a través de ella, y en ceremonia realizada el día 10 de Abril del año 2008 en el museo de Bellas Artes en la ciudad de Caracas, Venezuela, entregó y puso en el cuello del presidente Hugo Chávez, la medalla “EMILIANO ZAPATA”. El Presidente contesta con emoción y agradece con la mejor palabra y acción. Anteriormente, dicha presea fue para el hombre símbolo de la Revolución Cubana, Fidel Castro Ruz. Muy bien hecho Anita, muy bien hecho.

Enfermedades crónicas, padecimientos renales y disfunciones cardiovasculares son causales y determinantes para que a la primera hora de la madrugada del domingo 28 de Febrero del año 2010, dejara de existir la ejemplar mujer que vivió siempre para servir a su pueblo.

Los servicios fúnebres estuvieron a cargo de “Funerales López” de Cuautla, ubicado en la esquina de 2 de Mayo y Guerrero, Colonia Centro y el féretro con sus restos fue conducido a la Plaza de la Revolución del Sur, lugar donde se encuentra la tumba y una estatua monumental del Caudillo del Sur, de pie, con su tradicional sombrero. Ahí, a nombre de Anita, se dijeron estas palabras: Padre querido ¡Misión cumplida!

La tierra que sale de la plaza en remodelación envuelve a todos los asistentes recordando al hombre que luchó por “La Tierra”.

A corta distancia, no más de 100 metros, se encuentra el Panteón Municipal a cargo actualmente del Sr. Sosa, quien amablemente me conduce al sitio donde fueron depositados sus restos, en una cripta pequeña, muy pequeña, y muy modesta donde se encuentran los restos de la familia Zapata.

Los primeros días de Enero de 2010, fui a saludarla y al final de nuestra plática me dijo: “Cuídate Magdaleno, cuídate mucho y no confíes en los que dicen ser tus amigos, recuerda siempre lo que le pasó a mi padre... Adiós”. Yo le contesté: “gracias Anita, muchas gracias” y me retiré.

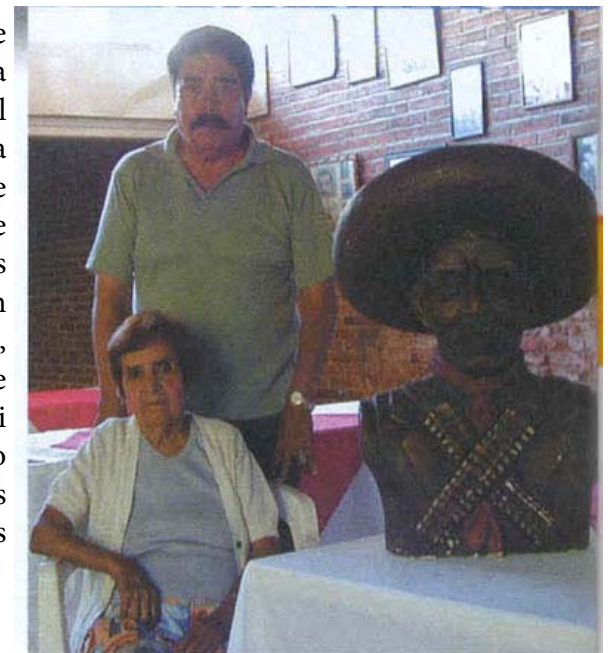



# HEROE CULTURAL MORELENSE

“Lo que principalmente da valor a la vida del hombre es poseer un juicio sereno y una constante y buena disposición para el trabajo”

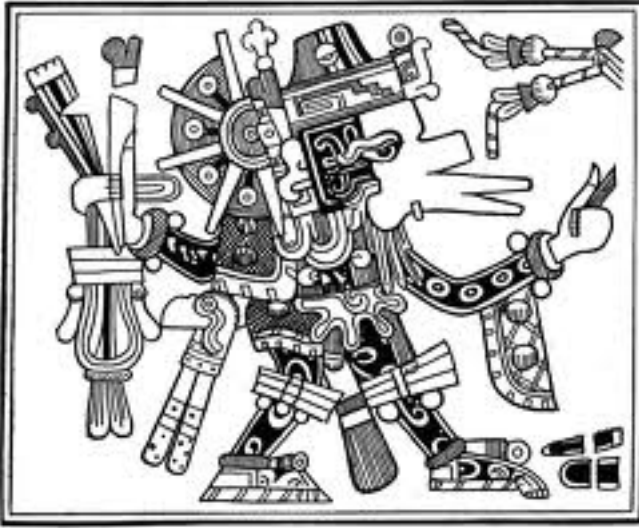

**C**e - A c a t l -  
T o p i l t z i n  
Quetzalcoatl.  
Uno caña nuestro  
príncipe, serpiente  
emplumada, nació  
en Amatlán el día  
4 de mayo del año  
843 de nuestra era,  
sus padres fueron  
Mixcóatl (serpiente  
de nubes) y Chimalma  
(escudo acostado). El  
Padre perteneció al  
pueblo Chichimécatl

conocido también por pueblo Chichimeca. Chichimécatl de Mekatl, que es mecate divino, el que une su ombligo con el cosmos y nunca un pueblo compuesto por hombres bárbaros. Su señora madre de origen Olmeca radicada en Amatlán (lugar de amates). El padre murió y la madre fallece 4 días después del parto. El recién nacido quedó al cuidado de sus abuelos maternos y permanece en Amatlán hasta la edad de 7 años, para después ir a estudiar a Xochicalco donde tiene un aprendizaje sobresaliente en la cámara secreta, que se localiza en uno de los 32 túneles que tiene la zona arqueológica.

Del náhuatl Xochitl-flor. Calli-casa y Co-lugar. La fecha de nacimiento de nuestro personaje, nos fue comunicada públicamente el día 31 de mayo de 1987, a las 12 horas en plena plaza cívica de Amatlán, por la antropóloga e historiadora Carmen Cook de Leonard, basada en: “por primera vez en la historia de la humanidad, los mayas crearon un sistema de números, basado en la posición de los valores, lo cual implica la concepción y el uso de la unidad matemática cero. Esta unidad fue conocida en la India hasta el siglo

VIII D.C. y llevada por los árabes a Europa, quienes generalizaron su uso con la numeración decimal, hasta el siglo XV D.C. Dos mil años después que los Mayas”. La aportación de la antropóloga de regencia es altamente valiosa.

Penetrando al enigma, tras lúcidos estudios para despertar la multiforme incógnita, el historiador Ángel María Garibay afirma que “su figura es la más perfectamente acabada de las elaboraciones precortesianas y constituye una victoria evidente sobre las fuerzas aniquiladoras de la destrucción y la muerte”. Hombre, gobernante, su oficio fue despertar esa milagrosa facultad del ser humano, de hacer germinar los casi infinitos pétalos de una sola flor: la cultura. Agricultura, industrias, artesanías, casas, ciudades, bailes, canto, danza, poesía. Cultivó las ciencias matemáticas, la astronomía, la cronología o medida del tiempo. Inventó el calendario. Fomentó las industrias y la sociología, “toda la gama de las formas humanas adaptadas a las condiciones ecológicas y anímicas de un pueblo, que expresa todas sus virtualidades creadoras”. Mito e historia, génesis y fin. Hombre-Ave-Serpiente-Energía; círculo unitario, reunión de contrarios en oposición y complementación dialéctica que, certera y sabiamente manejada, producen equilibrio, armonía universal. Evocación y exaltación profundamente cultas, del hombre de todos los tiempos y de todas las circunstancias históricas. Mensaje digno de difundirse por todos los ámbitos del continente, para que su reflejo, como el de un espejo mágico, nos haga conocer- reconocer- la real imagen de nosotros mismos. Mesoamericanos; ya que de los informes habidos no todos concuerdan, confundándose los mitos, muchas veces, con los datos históricos y las fechas, y dando como resultado una complejidad de ideas al respecto.

En las crónicas nos hallamos, por ejemplo, frente al hecho de que se nos habla simultáneamente de seres humanos que llevan el nombre de Quetzalcóatl cuyas hazañas se confunden. Debido a esto,

historiadores e investigadores en general le han interpretado en forma distinta. Los cronistas nos hablan de un héroe cultural, gobernante y sumo Tlahtoami de Tula. La imaginación tejió alrededor de éste último personaje, toda clase de leyendas, con el resultado de que es casi imposible delinear dónde termina la relación de hechos reales y dónde comienza la mixtificación.

La historia mesoamericana comienza, de hecho, con la llegada, a la meseta central, de un gran conquistador Mixcóatl (Vía Láctea o serpiente de nubes), a principios del siglo IX. Mixcóatl fue el primer gobernante real (no mítico), a su muerte fue deificado como “Mixcóatl-Camaxtli”, convirtiéndose en uno de los principales nombres del pueblo en esa época. El señor de guerra, Mixcóatl, estableció su primera capital en un sitio llamado Culhuacán, desde ahí emprendió sus conquistas, hasta el sur en Morelos y Guerrero. Tuvo un hijo con una extraordinaria mujer chimalma (escudo acostado) (nuestro Señor uno caña serpiente emplumada). Ce-Acatl Topilzin, nace en Michatlahco (La Barranca de los Peces), y la cercanía a este lugar con Tepoztlán, lo mismo que la tradición folklórica de dicha región, que aún en nuestros tiempos celebran la tradicional lucha del Tepoztecatl contra el “Dragón” de Xochicalco, vivió durante su niñez en dicho sitio, donde aprendió el culto y la religión de la Serpiente Emplumada y cuyo nombre Quetzalcóatl, llegó a ser el título supremo, lo mismo que otros rasgos culturales más avanzados que los poseía el pueblo de su padre, Mixcóatl.

Hacia 870 D.C. Ce-Acatl Topilzin llegó a Tollantzinco. Allí permaneció cuatro años y luego fue a Cuxtlán (la Huasteca). Encontrándose en éste lugar, los toltecas enviaron por él y lo eligieron en Tollan su jefe y guía. Durante su mandato fue la edad de oro de Tula, era de paz y de prosperidad: durante él se revisó el calendario, se introdujeron los trabajos en metales, y todas las artes cobraron nuevos ímpetus, Fray Bernardino de Sahagún, nos cuenta de mazorcas de maíz y calabazas de gigantesco tamaño, y de algodón que crecía naturalmente, la ciudad estaba pletórica de palacios de turquesas y conchas blancas y rojas; pájaros de plumajes preciosos revoloteaban a

través del aire. Muy pronto se suscitaron graves conflictos políticos y religiosos entre los diversos pueblos que coexistían en Tula. Toltecas Chichimecas; Olmecas-Xicalangas, y Nonoalcos, que condujeron a la derrota y destierro de Quetzalcóatl. Se supone que Quetzalcóatl intentó, sin éxito, una reforma religiosa: reinstaurar el culto antiguo de la Serpiente Emplumada en contra de la resistencia de los

guerreros de Tezcatlipoca, deidad nacional de los toltecas-chichimecas.

Quetzalcóatl fue destronado y exiliado de Tula, con lo que se inició la primera migración tolteca hacia el oriente, hogar de los antecesores de su madre Trillan-Tlapallan, “Tierra de lo negro y lo rojo”, (tierra de la escritura y de la sabiduría).

Quetzalcóatl decidió partir después de quemar sus palacios y enterrar sus tesoros artísticos en las montañas y barrancas; convirtió los árboles de cacao en matorrales espinosos, y ordenó a los pájaros de plumas preciosas huir hacia lejanas tierras. Sahagún, describe detalladamente el itinerario en repetidos viajes de estudios con brigadas de hombres serios y responsables, llegamos a la zona arqueológica de “Tehuacan el viejo”, se ubica en el área de “la mesa” en la localidad de San Diego Chalma, municipio de Tehuacan en el estado de Puebla, en donde existen edificaciones prehispánicas de gran importancia, desde el punto de vista arqueológico e histórico.

El 15 de julio del año 2006 la Secretaria de la Reforma Agraria procedió a dar cumplimiento al decreto expropiatorio del 6 de



diciembre del año 2004, por causa de utilidad pública previo el pago económico correspondiente que el Instituto Nacional de Antropología e Historia realizó ante el fideicomiso del Fondo Nacional de Fomento Ejidal y con esto se llevó a cabo la entrega del área expropiada a esta dependencia federal, para los fines de investigación y expropiación arqueológica.

Se asegura que en esta zona, reposan los restos de Ce-Acatl-Topiltzin-Quetzalcóatl, que por tradición oral y con las personas mas representativas nos han dado a conocer del viaje de Quetzalcóatl a través de volcanes imponentes, en donde su séquito de hombres fuertes, murió de frío. En el camino encontró algunos hechiceros que lo obligaron a revelarles los secretos de las artes; la fundición de metales, la tallada de piedras preciosas, la pintura y la hechura de mosaicos de plumas. Fundó y dio nombre a muchos lugares nuevos y vivió durante algún tiempo en Cholula, tratando de predicar su filosofía de paz.

Esperamos con ansias que más historiadores y hombres de ciencia histórica y antropológica, dediquen tiempo a la vida y obra de nuestro personaje y con esto, acabar con firmeza de la mitología que sobre el se ha hecho. Ce-Acatl Topiltzin Quetzalcóatl, primer héroe cultural de Mesoamérica nació en Amatlán ahora de Quetzalcoatl y repitamos con él.

“LA FLOR MÁS BELLA DE ESTE MUNDO ES LA CULTURA”



**Gerardo Rodríguez**

**MÚSICA Y CANCIONES DE COMPOSITORES MEXICANOS  
TENAMPA, PLAZA GARIBALDI Y MARIACHI**

El Ing. Gerardo Rodríguez Chávez, cuenta con 47 años de experiencia en radio, televisión y videos. Produciendo: spots, jingles, programas especiales y conferencias.

Ha ocupado importantes puestos directivos en: Organización Radio Centro, Central de Grabaciones, Producciones OIR, Audi Studio, Centro de Audio y Video.

Prensa y difusión en Casa de Jalisco en México, A. C.  
Presidio al Instituto Mexicano de Ciencias y Humanidades.  
Es Miembro Académico de la Sociedad Mexicana de Geografía y Estadística.

Director de Impacto en Sonido, Casa Productora de Audio y Video, ofreciendo servicios a las Agencias de Publicidad, Clientes Directos, Gobierno y Medios de Comunicación.

Conferenciante y autor en los temas:

- \* Historia del Audio en México.
- \* Pioneros de la Música Popular Mexicana del Siglo XX.
- \* Raíces y Costumbres de la Tierra del Mariachi.
- \* Compositores Románticos de Jalisco.
  - \* Del Pregón al Jingle.
  - \* Añoranzas de México.
  - \* Vida y obra de Cri Cri .
- \* Manuel Esperón. . . Yo quiero ir a Cocula.

## MÚSICA Y CANCIONES DE COMPOSITORES MEXICANOS

**E**n el México independiente, a principios del siglo XX, el pueblo mexicano cantaba aún romances y coplas españolas. Fue en la segunda mitad del siglo XIX cuando la música mexicana se desarrolló, gracias a dos hechos: por una parte, los músicos cultos, hasta entonces escasos, se multiplicaron y empezaron a producir óperas, polkas, valeses, romanzas, marchas y canciones.

Por otra parte, proliferaron los conjuntos de cuerdas pueblerinos de varios estados del país, entre ellos los mariachis jaliscienses.

Nos encontramos en el año de 1886, dichosa época en que la ciudad de México debió parecer todo un paraíso terrenal. Cuando las calles eran de empedrado o tierra, y entre las banquetas enlosadas crecía el verde pasto, sinónimo de fertilidad.

Como principal vía de comunicación, estaban los carruajes tirados por mulitas.

El alumbrado público se hacía con gas, ya que la electricidad se empezó a usar en 1898.

No había automóviles, ni camiones, ni cines, ni discos, ni radios, ni sinfonías; tal vez se oía a lo lejos el sonido tristonero del organillero por la Alameda Central o el Zócalo. Otro más en el jardín de Santa María la Ribera, o allá por las calles de la colonia San Rafael.

### COMPOSITORES

Don Alfredo Carrasco, compositor sinaloense nació en la ciudad de Culiacán en el año de 1875. De muy joven se dirigió a Jalisco; ahí consiguió trabajo como organista en la catedral de Guadalajara. Carrasco pasaba un día de gran dolor, pues su novia, Luz Camarena se iba al día siguiente a su finca de Zapopan, pueblo que se encontraba lejanísimo en aquel 1895.

Luego de la llorosa despedida, Carrasco volvió triste a su casa; se encerró y

escribió una danza. Al día siguiente, al releer la partitura, se percató de que había logrado una pieza de gran calidad. Hoy, a más de 100 años, esta pieza es cantada y conocida como “El adiós de Carrasco”, y está en los recuerdos de miles de enamorados.

En este momento los invito a trasladarnos por el túnel del tiempo y la imaginación, y nos vamos directo a la población de Fresnillo, Zacatecas. Era el año de 1886 cuando nació un niño al que pusieron el nombre de Manuel. Tenía tan solo unas semanas de vida, cuando su familia decidió viajar a la ciudad de Aguascalientes en busca de mejores posibilidades económicas, vivió allí hasta la edad de 15 años.

En 1901, Manuel M. Ponce ingresó al Conservatorio Nacional de Música, ahí permaneció hasta 1903, año en que volvió a la ciudad de Aguascalientes.

En 1904, se marchó a Italia para cursar estudios superiores de música en el Liceo de Bolonia. Siguió estudiando entre 1906 y 1908 en Alemania.

Volvió a México para hacerse cargo de la cátedra de piano en el Conservatorio Ricardo Castro y la de Historia de la Música.

En 1912, entre tantos sobresaltos políticos que vivía el país, compuso su obra cumbre Estrellita; ese mismo año, Ponce realizó en el teatro Abreu el memorable concierto de música popular mexicana. Con esta valiosa actividad de promoción de la música del país, Manuel M. Ponce ganó el honroso título de “Creador de la música mexicana moderna”, y fue el primer compositor mexicano que proyectó sus obras al extranjero con melodías como: Marchita el alma; La pajarera; Rayando el sol y A la orilla de un palmar.

En 1915, Manuel decidió trasladarse por unos meses a la ciudad de la Habana, Cuba. Estuvo otro tiempo en la ciudad de Nueva York,





después regresó a Cuba, lugar en donde estuvo hasta Septiembre de 1917.

Retornó a México al Conservatorio Nacional, donde conoció y se enamoró de una de sus discípulas, la joven Clemencia Morel, y en 1918 contrajeron matrimonio.

Hacia 1925, se fue de nuevo a París para seguir estudiando música. Allí permaneció ocho años, hasta 1933,

dirigiendo una revista en español sobre asuntos musicales.

Un día asistió a un cafetín de los barrios bajos parisenses y escuchó a una cantante ciega interpretar Estrellita; la nostalgia por su patria lo hizo regresar. Por entonces compuso la canción “Alevántate”, con “Las guitarras y voces de México”.

Ya instalado en México, volvió al Conservatorio hasta ser nombrado Director. Creó una cátedra de música folclórica, en cuanto a sus canciones populares, el pueblo las siguió cantando. Fueron más de 250 y muchas se incluyeron en películas de la época.

En 1948 recibió del gobierno mexicano el Premio Nacional de Artes y Ciencias, mismo que constaba de diploma y veinte mil pesos.

Poco tiempo después, el 24 de Abril del mismo año falleció a causa de un ataque de uremia.

Se sepultó en el panteón de Dolores, de donde posteriormente se le trasladó a la Rotonda de los Hombres Ilustres. Su cuerpo bajó a la tierra, mientras la soprano Fanny Anitúa entonaba con infinita emoción la célebre Estrellita”.

El 15 de Enero de 1900, se inauguró en el D.F. el servicio de los primeros tranvías eléctricos que cubrían la ruta México-Tacubaya.

La terminal de éstos tranvías se construyó en la antigua Indianilla y

alrededor de ésta, se fueron instalando poco a poco unos puestos de vendedores de sabrosos caldos de gallina y pollo, que convertían en un verdadero festín el cenar ahí.

En el mismo año de 1900, se inauguró el servicio de tranvías a la Villa de Guadalupe, y poco después la línea a Mixcoac y Tlalpan.

Don Genaro Codina, músico zacatecano, famoso por su marcha Zacatecas, dedicó en 1900 una marcha al presidente de la nación, a la que tituló Porfirio Díaz, y Don Miguel Lerdo de Tejada, para no ser menos, dedicó otra marcha al mismo mandatario, que tituló El Gran Presidente, y como este compositor estaba de moda, publicó también Blanca Paloma y los valeses Ángela y El Faisán.

Genaro Codina no imaginó que “La marcha de Zacatecas” sería la obra más importante de su carrera.

El gobernador Jesús Aréchiga, al oírla, quedó tan satisfecho que decidió darle la suma de mil pesos, cantidad que fue la mayor paga que recibió en toda su vida por una obra musical.

Genaro Codina Fernández falleció el 22 de Noviembre de 1901, aunque la prensa lo dio a conocer hasta después de algún tiempo.

En 1932, el Ayuntamiento de la Ciudad de Zacatecas mandó poner una placa en la casa número 16, en la calle de la Compañía, lugar donde vivió; desde ese momento la calle lleva el nombre del compositor Genaro Codina Fernández.

Sus restos descansan en el Mausoleo de los Hombres Distinguidos Zacatecanos, en el Panteón de la Purísima.



## TENAMPA, PLAZA GARIBALDI Y MARIACHI



criticando al propio Don Porfirio Díaz, lo que era realmente una audacia increíble.

Tal vez, lo más sobresaliente de estas fiestas fue el desfile histórico con carruajes alegóricos representando distintas etapas de la historia del país, y la inauguración del Monumento a la Independencia erigido en el Paseo de la Reforma. Para esa fecha, la plaza de Garibaldi tenía un jardín al centro, y ya era conocida con ese nombre. Antiguamente llegó a tener dos nombres más: “Pila de la Habana” y “Plazuela del Jardín”.

Se le cambió el nombre para honrar al Teniente Coronel José Garibaldi, (de origen italiano) quien se enroló en las filas maderistas y participó en el ataque a Casas Grandes, Chihuahua. Además de su profesión de militar, Garibaldi era muy aficionado a la música, y le gustaba ayudar a los artistas ambulantes. Como un reconocimiento a sus cualidades y a su compromiso con México, surgió la iniciativa de bautizar a la plaza con su nombre.

El principal causante de la transformación de la plaza Garibaldi, fue el dinámico coculense Juan Hernández Ibarra.

Era miembro de una familia de mediana posición económica, sus padres fueron Pedro Hernández y Apolonia Ibarra. Un día, Don Juan decidió salir de Cocula para probar suerte en la ciudad de Guadalajara. Se dedicó al negocio de las antiguas tiendas-cantinas tan en boga en aquellos tiempos. Al poco tiempo, Don Juan Hernández decidió cambiar de ambiente y llega a la ciudad de México en 1923, para establecerse en las calles de Honduras, a un costado de la plaza Garibaldi.

Abrió ahí un negocio similar al que tenía en Guadalajara, al que puso por nombre “El Tenampa”. La discusión con respecto al nombre “El Tenampa” ha sido larga y muy dividida. Unos dicen que era la marca

Justamente el año pasado 2010 fue la celebración de dos hechos históricos: el Bicentenario de la Independencia de México y el Centenario de la Revolución Mexicana, que se inició el 20 de Nov con el movimiento encabezado por Francisco I. Madero contra el presidente Porfirio Díaz.

Esta pugna se caracterizó por varios movimientos socialistas, liberales, anarquistas, populistas y agrarios. Aunque en principio era una lucha contra el orden establecido, con el tiempo se transformó en una guerra civil; suele ser considerada como el acontecimiento político y social más importante en México y el primer movimiento socialista del siglo en el mundo existía gran expectativa en el país porque en este año de 1910 debía de celebrarse el Primer Centenario de la Proclamación de la Independencia Nacional y aprovechando estas fiestas se estrenaron en la ciudad de México varias zarzuelas y sainetes musicales, con comentarios de la actualidad política; algunos satirizando a Don Francisco I. Madero, que era el candidato a la Presidencia de la República por el partido antireeleccionista, y otros

de un habanero ya desaparecido. Otros, que así se llama un río de España. Otros más, que es el nombre de una rancharía de Veracruz. O que es una derivación del vocablo tenampal que quiere decir lugar de reunión. Hay quienes piensan que es una combinación de palabras: tenebra, tenebroso y hampa.

Al principio, Don Juan Hernández trajo a su cantina gente de su tierra, para que ofrecieran a los parroquianos los ricos platillos jaliscienses: la birria, el pozole, las tostadas, los tacos y las enchiladas, mientras que su esposa Amalia Díaz de Hernández, preparaba el sabrosísimo ponche de granada y arrayán, que muy pronto se hizo famoso en aquel rumbo.

Don Juan trajo también de su Cocula, algo muy típico de allá: El Mariachi. Por el año de 1923, el jalisciense Ignacio Reynoso Solórzano, con frecuencia contrataba el Mariachi para los jaripeos, las peleas de gallos y las fiestas de las pizcas que cada año organizaba en el rancho de su padre, o para reuniones familiares, donde se bailaba y se ofrecían sabrosas botanas como el queso de puerco y el pico de gallo compuesto de frutas diversas de la región, para acompañar “un buen tequila”. El Lic. Ignacio Reynoso, habiendo establecido su residencia en la ciudad de México, promovió la llegada del Mariachi coculense de Concho Andrade, que arribó a la capital el 25 de Julio de 1925. Al día siguiente, hicieron su presentación en el restaurante “La Bombilla”, lugar histórico porque ahí fue asesinado el general Álvaro Obregón, cuando celebraba el onomástico de su amigo el diputado federal Alfredo Romo.

Cuando Juan Hernández, tuvo noticias de la visita a la capital de su paisano Concho Andrade, quien venía al frente de su Mariachi, no tardó mucho en localizarlo para platicar con él y convencerlo de que se fuera a trabajar a su cantina El Tenampa, en la forma como lo hacían los mariachis en Cocula.

Concho, aceptó la propuesta de su paisano y como una ironía del destino mientras él y sus músicos inauguraban una enorme tradición capitalina en El Tenampa, la población de Cocula, era escenario de cruentos combates

entre las fuerzas armadas de los llamados cristeros, contra los soldados federales.

Concho Andrade tuvo que hacer ajustes necesarios en el grupo, porque algunos de sus músicos querían quedarse y otros deseaban regresar a Cocula para proteger a su familia. A finales de 1927, Concho Andrade llevó a su compadre Cirilo Marmolejo a tocar también en ese centro. Mientras uno de los grupos tocaba dentro del local, el otro complacía a la clientela en la plaza. De esta forma el mariachi empezó a ser un fenómeno nacional y su punto de identificación sería, en adelante, la Plaza de Garibaldi.

La habilidad musical de Concho Andrade, fue reconocida en todo el país, en una época en que no había muchos medios de comunicación. Con su extraordinaria tenacidad, se convirtió en fundador de un gremio de más de tres mil músicos y en edificador del Garibaldi que todos conocemos ahora.





Concho Andrade murió en la pobreza en el año de 1943. A partir de aquella fecha, varios han sido los conjuntos de mariachis que procedentes tanto del mismo Cocula, como de otros lugares de Jalisco y diversos estados del país, han visitado la gran ciudad de México.

Su punto de concentración general, ha sido siempre la típica Plaza de Garibaldi; además, estos conjuntos musicales han recorrido la República Mexicana y han triunfado por todas partes del mundo.

El Tenampa, la Plaza Garibaldi y el Mariachi han quedado plasmados para siempre en el panorama musical y cultural de México, como el lugar más típico de la capital para vivir su alegría, su música, sus tradiciones, sus bebidas típicas, su hospitalidad y la hermandad con todos los pueblos del mundo. El Tenampa, es un lugar folclórico al que acuden mandatarios de todas las jerarquías, imaginables, políticos, artistas e intelectuales, para impregnarse un poco del espíritu de nuestro país. Un lugar para escuchar el auténtico Mariachi, para sentir y vibrar con él las cuerdas más sensibles del alma humana a través del idioma universal de la música mexicana.

A partir de aquella fecha, varios han sido los conjuntos de mariachis que procedentes tanto del mismo Cocula, como de otros lugares de Jalisco y diversos estados del país que han visitado la gran Ciudad de México. su punto de concentración general, ha sido siempre la típica Plaza de Garibaldi; además, estos conjuntos musicales han recorrido la República Mexicana y han triunfado por todas partes del mundo.

Muchas gracias.



**Héctor Berea Domínguez**

**GIVE AND TAKE-DAR Y TOMAR, TRANSPLANTE DE ÓRGANOS  
MITOS Y REALIDADES DE LA ENFERMEDAD POR PAPILOMA VIRUS HUMANO  
PLANTAS QUE CURAN Y PLANTAS QUE MATAN**

Nació en el DF el 4 de enero de 1933.

Estudios profesionales en la Escuela Nacional de Medicina de la UNAM 1952-1957.

Tesis recepcional “Encuesta Malariométrica en el Estado de Nayarit” premiada con  
mención honorífica”.

Fecha de graduación 5 de noviembre de 1959, como Médico Cirujano

Estudios de post grado: internado rotatorio y especialización en urología: 1960- 1964  
en el Centro Médico La Raza del IMSS.

Rotación en el Departamento de Trasplantes Renales Hospital de la Universidad de  
Colorado USA. 1964-1965.

Maestro titular de Pre-grado en Urología Facultad de Medicina UNAM 1960-1989

Maestro titular de Pre-grado en Urología y Nefrología Univerisdad La Salle 1970 -1975

Profesor titular de Post grado Facultad de Medicina de la UNAM 1974-1989.

Ex miembro de la Sociedad Mexicana de Urología

Miembro actual del Colegio Mexicano Nacional de Urología y ex Presidente del  
mismo.

Miembro honorario de la Sociedad Ecuatoriana de Urología

Miembro de la Sociedad Mexicana de Nefrología.

Certificado por el Consejo Mexicano de Urología

Ex jefe del Servicio de Urología por oposición del Hospital de Especialidades del  
Centro Médico La Raza del IMSS- 1974-1989

Socio del Instituto Mexicano de Ciencias y Humanidades a partir de febrero del 2006.

Consejero del Comité Científico del PLM

Director de la pagina web del Colegio Mexicano de Urología

Autor de diversos trabajos y publicaciones en el boletín del Colegio Mexicano de  
Urología y la revista médica del IMSS.



## GIVE AND TAKE -DAR Y TOMAR TRASPLANTES DE ÓRGANOS

Llamo la atención acerca del título de este trabajo. ¿Por qué en el idioma inglés? Ésta es la razón: Fue el título de uno de los primeros libros que se escribieron sobre trasplantes: “DAR Y TOMAR” del año de 1960.

Un estudio acerca del advenimiento de los hallazgos técnico-científicos, señala que cada invento nuevo, aparece con un ritmo 64 veces más rápido que el anterior, en una suerte de espiral que se cierra sobre sí misma; así llegará un momento en que los descubrimientos e invenciones serán tan cotidianos, que poco a poco nos harán perder la capacidad de asombro.

Esto se ve con la computación, cuyo poder se duplica cada 18 meses y en tiempos recientes este período se está acortando aún más. (Actualmente existen supercomputadoras con una capacidad hasta de 10 000 000 de tareas simultáneas)

Hoy se presencia el universo de lo inimaginable. La ciencia, por ejemplo en los últimos sesenta años, ha avanzado más que en el resto de la historia de la humanidad.

El más importante hallazgo del año 1953 y que se constituye como el eje de la revolución biológica, es el descubrimiento de la estructura del código genético y la forma en la cual los genes, organizan y comunican la información hereditaria.

\* El 25 de abril de ese año fue publicado por los doctores James Watson y Francis Crick el arreglo del AC. DESOXIRRIBONUCLEICO (DNA)

\* El mismo año que Billingham, Brent y Medawar publicaron su famoso artículo “TOLERANCIA ACTIVA ADQUIRIDA A LAS CÉLULAS AJENAS”.

La genética y la inmunología serían a partir de 1953 la vanguardia en la biología de los trasplantes.

En efecto, hoy conocemos la intimidad biológica del hombre y más aún

la capacidad de poder modificarla.

\* George Steiner a s e v e r a b a :  
“En cualquier discusión sobre la postcultura y sobre un alfabetismo futuro, tiene que plantearse de modo decisivo la cuestión de las ciencias matemáticas y naturales”.



Los trasplantes iniciados hace más de 40 años dieron buenos resultados y se quedaron para bien de los dolientes. Poco a poco se ha ido conociendo más y más acerca de éstos.

El conocimiento de los agentes de histocompatibilidad, permitió una mejor selección del donador y la práctica de las fístulas arteriovenosas y facilitó el uso del riñón artificial.

Hoy día, a la vez que se modifica el ordenamiento de los neurotransmisores cerebrales, se coloca una prótesis de pene, se implanta un corazón mecánico, se trasplanta un órgano, se modifica la actividad enzimática celular, se efectúa la novedosa terapia génica, se pone un chip cerebral o bien, se instala algún aparato biónico para la vista o el oído.

Cuando se hace algo semejante, se da un paso en la construcción de un ser posbiológico.

Sin embargo, toda esa potencialidad ejercida mediante la ciencia y la tecnología, hoy conducen inexorablemente a la transformación de lo humano.

La medicina ha pasado por varias etapas.

En la primera se pretendió evitar la muerte.

En la segunda aliviar la enfermedad, y en la tercera, mejorar la calidad de vida.

El médico trata de hacer lo posible...de un imposible, pues sabe que las realidades del mañana, están hechas de las utopías del ayer y del hoy.

En esta larga tarea de dominar el dolor, la enfermedad y en ocasiones la muerte, los médicos hemos perdido la capacidad de asombro frente a los milagros cotidianos que se realizan. En la medicina se resumen el pasado y el futuro de la especie: "El hombre primitivo y el posnatural".

El reconocimiento para la práctica de los trasplantes fue acelerado, en sólo diez años, dejó de considerarse experimental y quienes contribuyeron a su conocimiento recibieron premios Nobel de Fisiología y Medicina:

\* Alexis Carrel 1936, por sus trabajos sobre genética y reacciones inmunológicas.

\*George Davis Snell, por sus trabajos en el papel de los genes para la aceptación o rechazo de un órgano trasplantado.

\*Benacerraf y Jean Dausset en 1960 por sus descubrimientos sobre la acción de los medicamentos que modifican la acción inmunológica.

Hubo otros grandes investigadores que por lo limitado del tiempo no me es posible señalar, mencionaré solamente a Joseph Murray y Donald Thomas, premio Nobel por sus extraordinarias experiencias en trasplantes.

La sustitución de un órgano enfermo por otro sano, constituye la terapéutica más espectacular de la medicina y un sueño largamente acariciado por la humanidad.

La historia de los trasplantes es curiosa e interesante, pues existen descripciones muy antiguas encontradas en papiros orientales y documentos chinos que hacen suponer la realización de trasplantes 50 años A.C..

La leyenda de San Cosme y San Damián constituye el primer ejemplo de trasplantes a partir de un donante cadavérico.

La época científica del trasplante de órganos, inició el siglo pasado cuando las técnicas de sutura vascular descritas por los Dres. Murophy Payr y Alexis Carnell en 1906, permiten intentar un alotrasplante renal en un perro. Merrill y Harrison, realizan el primer trasplante renal con éxito, en la ciudad de Boston.

En Inglaterra, Roy Calne lleva a cabo varios trasplantes exitosos de riñón.

En 1966 se realiza el primer trasplante de páncreas por Lillihai y Nelly.

En 1967 se lleva a cabo el primer trasplante de hígado y Christian Barnard realiza el primer trasplante de corazón en Africa del Sur.

En 1981 el primero de corazón-pulmón en el hospital de la Universidad de Stanford.

La década de los noventa es de suma importancia porque se descubre un nuevo fármaco para el control del fenómeno de rechazo: la Ciclosporina.

En nuestro país el primer trasplante de riñón de donador vivo se lleva a cabo en el IMSS con supervivencia de 21 años, primero en

Latinoamérica y España.

Hoy día se practican aquí trasplantes de córnea, páncreas, hígado, riñón, pulmón y corazón con gran éxito.

Con objeto de normar e incrementar las donaciones, se crea el Centro Nacional de Trasplantes, ya que los donantes son muy escasos, sea de vivo o cadavérico, en comparación con el número de pacientes que necesitan un órgano por citar algunos ejemplos, en cita de espera para trasplante de córnea hay 4842, para riñón 3973, hígado 333, corazón 62.

Al cierre de 2006 se considera el número total de trasplantes en nuestro país de 53320.

En cuanto a la legislación acerca de los trasplantes, siempre ha estado a la zaga de la práctica de éstos; hoy día se actualizan algunas leyes a este respecto, sobre todo en lo relativo a la consideración de la muerte cerebral, entre otras.

Jurisprudencia muy de moda, porque de seguro están ustedes enterados del juicio de divorcio llevado a cabo en los Estados Unidos, en el cual el esposo solicita que le sea retirado y devuelto un riñón que le donó a la esposa o a cambio pide una indemnización de 1.5 millones de dólares. ¡Vaya petición!

Leí estos conceptos que expongo para su consideración:

Vivimos en una sociedad profundamente dependiente de la ciencia y la tecnología, sin embargo, nadie sabe aún lo suficiente acerca de estos temas.

El poder que el científico contemporáneo tiene de entrar al corazón de la vida, se parece mucho al momento en que la Física entró al corazón de la materia, liberó su energía y nació la bomba atómica.

Pero en el caso de la medicina, ¿se habrá calculado realmente su verdadero alcance y se ha reflexionado acerca de lo que se puede hacer con todo este arsenal científico? HE AQUÍ EL DILEMA.

Para finalizar mi participación, quiero recordar lo que Edmund Pellegrino, Prof. Emérito de Ética Médica de la Universidad de Georgetown y Director del Instituto de Estudios Avanzados en Bioética Médica de la Academia Nacional de Ciencias señaló:

La medicina es la más artística de las ciencias, la más científica de las humanidades y la más humana de las artes.

Muchas gracias.

# MITOS Y REALIDADES DE LA ENFERMEDAD POR PAPILOMA VIRUS HUMANO

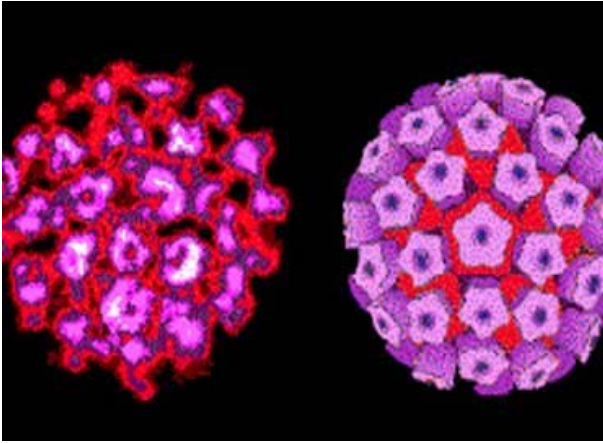

**P**or varias razones decidi traer ante ustedes este trabajo; en primer lugar por ser un tema de actualidad, en segundo por la gran cantidad de desinformacion que existe, lo cual da margen a situaciones de confusion, desconcierto y en ocasiones hasta de

alarma, pero lo mas importante, que la mayoría de los presentes tenemos hijas y nietas, por tanto es un imperativo contar con testimonios cercanos a la verdad.

Haré una breve introduccion con respecto a esta enfermedad.

Es causada por un virus, llamado virus del papiloma humano o VPH. Pertenece a un gran grupo, de los cuales se han identificado mas de 100 diferentes tipos, por lo menos 40 son trasmitidos sexualmente; el contagio se da por contacto genital o bien por roce y fricción de piel con piel de estas áreas.

Se trata de un virus muy antiguo. Los primeros pobladores de América ya lo tenían y la enfermedad es conocida desde la época helenística o sea hace más de 2500 años.

La infección es hoy planteada como problema de salud pública, debido a la elevada prevalencia en personas con vida sexual activa; al menos 50% de las que han tenido experiencias sexuales, tendran el VPH en algún momento de sus vidas; ya sea en su etapa latente, subclínica o con evidentes manifestaciones de la enfermedad.

Surgen sin embargo varios enfoques; ya no solamente se ha posicionado como la más frecuente de trasmisión sexual, sino que además está plenamente involucrada en la génesis del cáncer cervicouterino; el cual lamentablemente continua siendo la primera causa de muerte por cáncer en la mujer, según estadísticas en nuestro país.

Tambien se ha asociado con cáncer de pene aunque con mucho menor frecuencia.

El periodo de incubación de estos virus es muy variable, puede ser de dos a tres meses o hasta de años.

Ahora bien, muchas personas transcurren como portadores sanos o inactivos sintomaticamente, pero tambien es cierto que debido a las consecuencias que conlleva la enfermedad, se ha creado una desenfrenada carrera por desinformar, exagerando en las secuelas de esta virosis.

Esto ha provocado serias implicaciones en la relacion de pareja y su entorno social, de tal magnitud, que un diagnóstico correcto, y el manejo ético, prudente y objetivo de dicha patología debe ser el reto para el médico tratante.

Cualquier gente que tenga contacto genital con otra persona puede tener el vph, sobre todo aquellas que inician relaciones a edad temprana, que han tenido varias parejas o bien un miembro de la pareja promiscuo sexual.

Hay evidencia de otra forma de contagio, como son instrumentos médicos inadecuadamente esterilizados y juguetes sexuales. Poco común pero existe el contagio al recién nacido, cuando la madre tiene verrugas en el canal vaginal, ya que estas pueden trasmitirse por contacto directo con la piel y las mucosas

No se ha demostrado sin embargo que el VPH pueda contagiarse por asientos del baño, besos en la boca, higiene personal deficiente, nadar en piscinas o jacuzzis o por compartir ropas o utensilios de comida.

De todos los tipos de VPH se describen principalmente dos grupos, los de bajo riesgo (6 y 11) que pueden causar las verrugas genitales también llamados condilomas o cresta de gallo y el segundo grupo del llamado alto riesgo que se ha vinculado al cáncer cervicouterino. Los del primer grupo pueden dar origen a cambios leves en el cuello uterino que no conducen al cáncer, no son por tanto perjudiciales y desaparecen con el tiempo.

La mayoría de los infectados no presentan síntomas o bien éstos desaparecen por acción del sistema inmunológico de la persona afectada sin causar daños importantes a la salud.

El grupo de alto riesgo, no siempre es sinónimo de cáncer, lo pueden causar si permanecen durante mucho tiempo y llegan a producir cambios en el epitelio del cuello de la matriz.

No obstante si llegan a persistir pueden ser detectadas oportunamente por los médicos con la práctica de una exploración vaginal y la prueba del Papanicolau.

Hasta la fecha no se ha demostrado que se disemine por vía sanguínea, por lo cual la enfermedad estará limitada a los sitios de infección inicial.

Las variedades de alto riesgo son sobre todo las (16-18-31-35-45-56-y-58).

Y el cáncer cervicouterino es considerado como el problema de salud más grave causado por el VPH de alto riesgo, pero reitero, la buena noticia es que puede ser prevenido y oportunamente curado con un seguimiento médico y Papanicolau frecuentes.

Factores de riesgo asociados al VPH que contribuyen al desarrollo de cáncer cervicouterino son:

Promiscuidad sexual, mujeres con alto número de embarazos, tabaquismo, enfermedades que causan inmunodeficiencias, desnutrición y uso prolongado de anticonceptivos.

En los Estados Unidos de Norteamérica el virus del papiloma es el más transmitido sexualmente sobre todo en mujeres jóvenes. La frecuencia de la infección por este virus es muy elevada, hasta un 50% de adolescentes y adultas jóvenes adquieren la infección en los primeros 4 a 5 años de tener una vida sexual activa, no obstante, hasta un 90% se curan sin ningún tratamiento, permaneciendo como portadoras sanas.

El virus es muy común, difícilmente alguien infectado o infectada puede reconocer a quien se lo transmitió. Una persona puede tener VPH genital durante mucho tiempo antes de ser detectado o bien transcurrir asintomático, tomando la característica de portador sano, por tal motivo, no se puede acusar de que alguno este teniendo relaciones sexuales fuera del ámbito de la pareja.

La detección del virus de manera específica, se logra a través de estudios de biología molecular ya sea por el PCR o bien por captura de híbridos. La primera o sea la del PCR en la actualidad es considerada como la mejor para el diagnóstico ya que nos permite identificar el número de subtipos. Está indicada ante la sospecha subclínica y en particular cuando ya existen evidencias precisas de la enfermedad con objeto de determinar a que grupo pertenecen los virus.

Recordar que se trata de un enemigo muchas veces oculto y altamente maligno.

Entre las medidas preventivas, la más eficaz es la vacuna contra el VPH que protege contra los principales subtipos oncogénicos (es decir los que con más frecuencia son causa de cáncer).

Está indicada en todas las mujeres que mantienen actividad sexual, pero la mejor indicación es en aquellas que aun no han tenido relaciones.

Cuando ya la han practicado, existe la posibilidad de contaminación previa, sin embargo quedarán protegidas contra otros subtipos que pueden ser de alto riesgo.

Los tipos 16 y 18 cancerígenos son los que mas se previenen con la vacuna, por tanto la vacunación tiene un alto potencial en la reducción de casos de cáncer.

Se calcula que puede proteger hasta las dos terceras partes de muertes por este padecimiento.

Las vacunas se administran por via intramuscular, una dosis inicial, la segunda al mes y la tercera a los seis meses.

No se recomienda vacunar durante el embarazo.

Aun no se ha determinado con precision la duración de la inmunidad que provocan, hasta ahora las investigaciones nos dicen que cuando mucho la protección alcanza cuatro años.

La Federal And Drug Administration en los E.U. recomienda su aplicación en mujeres desde 9 a 26 años.

El tratamiento sera la ablación de las lesiones con electrofulguración, lasser, crioterapia y biopsias

En caso de virus de alto riesgo sera conveniente apoyar el tratamiento con medicamento inmunomodulador como puede ser el *imiquimod*.

Pero el mejor sera la revisión periódica, tanto en el caso de la mujer como del varón.

## Conclusiones

1.-Por supuesto la mejor manera de eliminar el riesgo de contraer la infección será abstenerse de cualquier contacto sexual con otra persona.

Bueno, para los activos sexuales, se aconseja una relacion mutuamente monógama a largo plazo con una pareja no infectada

2.- La mayoría de las personas sexualmente activas tendran VPH genital en algún momento de sus vidas





3.-Investigaciones recientes demuestran que los preservativos no ofrecen protección completa contra el VPH

4.-El VPH genital de bajo riesgo por lo general desaparece por si solo sin causar problemas de salud. El tiempo habitual de resolución es de 6 a 18 meses.

5.-La consecuencia mas grave del VPH genital es el cáncer cervicouterino en las mujeres, pero sera necesario que se de una infección de alto riesgo persistente para su progresión a neoplasia cervical.

6.-En el momento, la mas eficaz de las medidas preventivas, es la vacuna que protege contra los subtipos cancerígenos, indicada principalmente en mujeres que aun no han tenido relaciones

7.-La mayoría de las mujeres que contraen cáncer no se han sometido a controles periódicos, de ahí el consejo de realizar revisiones y pruebas de Papanicolau con cierta frecuencia

Para finalizar.-Es muy importante que tanto hombres como mujeres conversen abiertamente con sus parejas sobre el VPH, de manera que todos estén informados y tomen decisiones seguras para su salud.

Muchas gracias

*Nombre de vacunas: gardasil y cervarix*

## PLANTAS QUE CURAN Y PLANTAS QUE MATAN

La salud, es el capital más positivo en todas las esferas sociales sin embargo, se despilfarra de la manera mas prodiga y menos racional. Por consiguiente, siempre será preferible evitar el daño a remediarlo y la ciencia que evita las enfermedades debe tener prioridad sobre la ciencia que las cura.

La tierra es un vasto jardín sembrado de plantas y flores que embellecen de un modo singular todo el dominio del hombre.

Las raíces, los tuberculos, las verduras y ciertas frutas son tan necesarias como el sustento que recabamos del reino animal y aun del mineral. Pero no es tan solo el alimento el que nos proporcionan las plantas sino que merced a los ingredientes que poseen, cuando son oportuna y habilmente utilizadas, nos devuelven la salud, muchas de ellas permiten recuperar nuestras extenuadas fuerzas y nos facilitan un descanso reparador, por otra parte, entre las numerosas especies, hay muchas que pueden provocarnos una muerte casi instantánea .

Por esto es conveniente conocer a las amigas y enemigas que la botánica, como ciencia de alcance popular nos ofrece, o sea las plantas que curan y las que matan, también percatarnos de los efectos nocivos, que pueden ocasionar si no se manejan las dosis adecuadas.

La botánica sería una ciencia vana si no tuviera conexión con el arte de curar; sabedores de que existen mas de 1500 especies de plantas, sería ambicioso tratar de resumir en diez minutos todo lo que nos puede ofrecer la herbolaria, mencionaré exclusivamente las de mayor importancia , sin restar méritos a aquellas que permanezcan en el tintero.

Iniciaré con algunas útiles para curar diversos malestares sobre todo digestivos como el *anís*, el *boldo*, el *estafiate*.

*Digitalis lanata* y la *yoloxochitl* como cardiotónicos, vasoprotectores: el *arándano*, *ginkgo biloba*, *rawolfia serpentina*.



*Árnica*, excelente antiinflamatorio y analgésico.

La *damiana*, antiestress y estimulador sexual; el *tepezcohuite* cicatrizante sobre todo en quemaduras superficiales

La *gobernadora*: antiviral y antibacteriano. El *ginseng* inmunoestimulante y como ansiolíticos y sedantes: *pasiflora incarnata* y la *valeriana*.

El *helecho macho*: poderoso vermífugo sobre todo para tenias y anquilostoma duodenal, sin embargo, llega a ser muy tóxico a dosis altas.

La *corteza del quino*: que contiene la quinina o chinchón, utilizada para las fiebres que provoca la malaria, lleva ese nombre por haber sido la Condesa de Chinchón, esposa del Virrey Luis Fernández de Cabrera en Perú, la que descubrió las propiedades de esa planta, al observar que los indígenas curaban las fiebres con esa corteza.

De los grandes descubrimientos del siglo xx: el *hongo magico* (*penicilium chrysogenum* antes *notatum*). En 1928 el médico escocés Alexander Fleming, considerado “el Padre de los antibioticos” obtuvo de este hongo la penicilina, que evitó la muerte de muchos infectados principalmente en la Segunda Guerra Mundial, esto le hizo acreedor al Premio Nobel de Medicina en 1945 .

Una de las plantas mexicanas mas importante para la industria farmacéutica es el *barbasco* (*Cabeza de negro*) del cual se han obtenido hormonas esteroideas a partir de la diosgenina (*la cortisona, progesterona, etc.*).

El *barbasco* es un ejemplo de tantos recursos naturales con que cuenta México. Estas plantas y su explotación están inscritos en la historia de nuestro país.

Entramos al terreno de otro tipo de plantas que poseen propiedades tanto beneficas como perjudiciales.

El *acónito*: su principal alcaloide es la aconitina, se indica en neuralgias, en la gota y otros dolores diversos, en forma de tintura es empleada para la odontalgia. A dosis altas tiene importante accion tóxica, 1 mg puede matar a un perro. En el humano provoca irritación de las mucosas, cardialgia, disminución de la respiración hasta que sobrevenga la muerte; el verdadero veneno de la *aconotina* es la *estricnina*.

Entre la familia de las papaveraceas se encuentra la *adormidera blanca*; proporciona el producto médico farmacéutico denominado *opio*, tanto su cápsula como su savia poseen un alto concentrado en alcaloides que son utilizados para la fabricación del opio de la que se derivan principalmente la morfina y la codeina entre otras.

La morfina tiene grandes aplicaciones como poderoso analgésico; indicada en fases terminales de pacientes con cáncer. Eventualmente y



dependiendo de la sensibilidad de cada individuo puede ocasionar depresión respiratoria; su empleo o uso habitual puede llevar a la dependencia. La codeína se usa como antitusígeno al igual que como analgésico de bajo poder. En Oriente, principalmente en China, se fuman los vapores de opio.

La amapola o adormidera opiacea también pertenece a la familia de las *papaveraceas*.

De una hectárea de amapola se obtienen 8 kg de opio. De 10 kg de opio se obtiene 1 kg de morfina. De 1 kg de morfina se obtiene 1 kg de heroína.

La *heroína* es un opiáceo semi-sintético, producida por tanto a partir de la morfina y se considera tres veces más potente que ésta, puede ingresar al organismo por varias vías: fumada, inhalada o inyectada; ocasiona efectos analgésicos, estados de euforia, así como de gran bienestar. Provoca náuseas, vómito, disminución del deseo sexual, así como una descomunal dependencia vinculada a un terrible y angustioso síndrome de abstinencia. Existe la probabilidad que al inyectarse y bajo las condiciones que se realiza, de infectarse con virus del sida o hepatitis C; en casos de sobredosis causa depresión del sistema respiratorio que puede llevar a la muerte.

*Planta de coca*: de origen andino, de ella se obtiene un alcaloide que se denomina cocaína, muy común en Sudamérica y particularmente en Colombia y Bolivia. Su principal efecto es como inhibidor de la recaptación de serotonina-norepinefrina y dopamina, aumentando el efecto de los neurotransmisores, por consecuencia, es un poderoso estimulante del sistema nervioso; ha llegado a ser utilizado como anestésico local.

En los adictos puede ser causante de trombosis cerebral, infarto del miocardio, ulceración de la mucosa nasal, impotencia sexual aunque se aduce que en algunos individuos puede provocar excitación sexual y estados de paranoia. Se administra por vía nasal, oral o intravenosa.

Su consumo está drásticamente regulado por el Estado, no obstante, las hojas de coca se siguen consumiendo por los indígenas de las elevadas serranías en Perú y Bolivia.

Hablaremos ahora de algo muy nuestro, el *peyote* (*peyotl*: en náhuatl “la planta que hace que los ojos se maravillen”).

Pertenece a la familia de las cactáceas, prevalece en zonas indígenas como la huichola, tepehuana, cora y tarahumara, menciona Fray Bernardino de Sahagún que los primeros en utilizarla fueron los chichimecas.

Produce numerosos alcaloides, la principal es una sustancia llamada *mescalina* responsable de los efectos psicodélicos, razón de su importancia y notoriedad, en un contexto social, político y religioso.

La mescalina está relacionada con la noradrenalina y la dopamina, detenta por consiguiente efectos muy severos sobre el sistema nervioso central y periférico.

En medicina tradicional indígena, la emplean para diabetes, cáncer, dolores articulares, mordedura de serpiente y picadura de escorpión.

Puede ser masticada, o bien por vía oral e incluso inyectada.

Ningún fármaco posee la gran capacidad para suscitar visiones y producir las más fantásticas mezclas de forma y color; posteriormente se presenta una fase de euforia y sobreviene una de serenidad, laxitud y relajación muscular.

En psicoterapia se utiliza bajo prescripción médica para el tratamiento de la neurastenia.

Algo importante: no se reportan casos letales, así como no hay evidencias de que el consumo del peyote genere adicción física o mental. El Gobierno Mexicano otorga un permiso a los nativos huicholes con el fin de moderar y controlar su consumo.

Considero conveniente dejar para otra ocasión el tema de los hongos alucinantes y la *cannabis sativa* (cáñamo cultivado) o marihuana, una droga psicoactiva que se ha convertido en un grave problema de salud pública, se tiene conocimiento que aproximadamente el 4% de la población mundial adulta la consume diariamente, esto sin tomar en cuenta a niños y adolescentes; por lo demás, posee indiscutibles efectos benéficos, para diferentes padecimientos, cuestión que amerita ser tratado con mayor amplitud.

Cerraremos esta presentación, tocando brevemente el tema de las *umbilíferas*, cuyos principales representantes son los *enantos* y las *cicutas*.

Los *enantos* son yerbas acuáticas en su mayor parte originarias del nuevo continente; entre las diez o doce especies que la integran hay dos sumamente venenosas: el *enantus croccata* y el *fistulosa*. Los síntomas de envenenamiento que prevalecen son dolores agudos de garganta y estómago, evacuaciones diarreas profusas, delirio, contracciones musculares, hasta llegar a la muerte.

De las *cicutas* todas sus especies son venenosas, su gran toxicidad se debe a un alcaloide llamado *cicutina* cuyo sabor es sumamente acre y ardiente. La *cicuta* manchada es posiblemente la más venenosa, con ella se dice que hicieron morir a Sócrates y a Fución.

La *cicuta* ocasiona una especie de embriaguez, postración, náusea, bradicardia o sea lentitud del ritmo cardíaco, dilatación de las pupilas, delirio, convulsiones, parálisis de músculos respiratorios y muerte.

Platón presencié la muerte de su maestro y así la describió:

*“Después de ingerirla, caminó un poco y sintió que flaqueaban sus piernas, se sentó, su cuerpo empezó a enfriarse y después convulsionó. Poco después murió”.*



Como pueden ver la naturaleza es pródiga; en ella el bien y el mal eventualmente van por el mismo camino y hasta ocurre con cierta frecuencia que la panacea de algunos casos sea el tóxico de otros.

Recordemos aquello de que todas las setas son comestibles, algunas solo una vez.

Muchas gracias.

**José Guadalupe Rivera Sánchez**

**MISIÓN  
VISIÓN**



Nació el 12 de Diciembre de 1933 en Huejutla Hidalgo.  
Padres: Efraín Rivera Lara, Inés Sánchez Guerrero, María Elena Ardura  
Cordoba (+) madre de José Carlos, Julieta y Claudia Rivera Ardura.  
Concepción Clemente Esparza (+).  
Esposa actual María Margarita Jaramillo Tovar, Consul de Colombia en  
México.  
Estudios: Contaduría y Escatología siendo maestro desde hace 15 años

#### **ACTIVIDAD LABORAL.**

Se dedicó por 40 años a las ventas, en Compañías como: Colgate  
Palmolive, Bristol Mayers, Pond's, Chocolate Ibarra. Siendo Gerente  
Divisional, Sub Gerente, Director de ventas.

#### **ACTIVIDADES ACADEMICAS.**

Miembro de la Sociedad Mexicana de Geografía y Estadística.  
Miembro del Instituto Mexicano de Ciencias y Humanidades.  
Miembro de la Sociedad de Metafísica.  
Miembro de la Sociedad de Periodistas de México (Periódico “el Día”)  
Miembro de la Fundación para la Niñez de Huejutla.  
Fundador de la radio para la enseñanza del Náhuatl, transmitiendo los  
programas en español y Náhuatl. (Huejutla).  
Profesor de Escatología (Metafísica)

#### **CONDECORACIONES.**

**VENERA:** Instituto Mexicano de Ciencias y Humanidades.  
**BOTON BUQUE ESCUELA GLORIA;** Armada de Colombia  
**LLAVE CIUDAD POPAYAN** Categoría Visitante Extranjero.  
**CARGOS EN EL INSTITUTO:** Tres ocasiones Tesorero, Secretario,  
Vicepresidente, Presidente.

# **INSTITUTO MEXICANO DE CIENCIAS Y HUMANIDADES A.C**

## **MISIÓN**

Es un Instituto dedicado a promover la cultura coordinando la ejecución de programas y acciones de bien de nuestros legados culturales, honrando a profesionales e instituciones que se dedican a enaltecer nuestros valores éticos y humanos.

## **VISIÓN**

El Instituto cuenta con una política prospectiva en coherencia y concordancia con la excelencia académica, el rigor científico y las altas cualidades de trabajo en materia de investigación y divulgación, enmarcado en los lineamientos institucionales al servicio del arte, las letras y la ciencia.

José Guadalupe Rivera

**Josefina González Meneses**

**LOS NUEVOS O VIEJOS RETOS DE LA ECONOMÍA MEXICANA**

# LOS NUEVOS O VIEJOS RETOS DE LA ECONOMÍA MEXICANA

*El capitalismo es un modo de producción despiadado y sin rostro, y sólo surge y crece cuando tiene garantizada una tasa de ganancia.*



Hablar de los viejos retos de la economía mexicana, es hablar de una serie de fenómenos socioeconómicos, aparentemente por todos conocidos, como lo es la pobreza, la migración, la dependencia tecnológica, la marginación, el bajo nivel académico, etc.etc. Y esto se

debe a que los gobiernos nunca han atendido con seriedad las demandas sociales, sobre todos los de las últimas dos décadas, así como por nuestra idiosincrasia, ya que los mexicanos no sabemos trabajar en equipo, es decir, no siempre ante una problemática específica, la actitud que tomamos es consciente, y respondemos con un individualismo que se gesta desde las familias, además de una serie de factores como el consumismo, los medios de comunicación, comerciales que venden ideas superficiales, escasos valores morales, etc. o “sea la culpa no es de nadie en particular, pero sí de todos”.

Y es que no debemos olvidar que los problemas económicos nos afectan a todos, debido a que de una u otra manera todos estamos inmersos en la economía mexicana, ya sea como productores o consumidores o bien, como empresarios o trabajadores asalariados o independientes, y por lo tanto cualquier crisis se convierte en un problema social.

Esta es la razón por la que hoy, ante el surgimiento de tres nuevos factores sociales que afectan a la ciudadanía, surgen los nuevos retos económicos como lo son: la crisis financiera mundial, la contingencia epidemiológica detectada hace un par de meses por el virus A/H1N1 y sobre todo, el cambio climatológico de nuestro planeta. Esta situación nos invita a hacer una

reflexión muy profunda, no para preocuparnos sino para ocuparnos. De ahí que todos debemos participar, ya que de lo contrario cada día estaremos con mayores problemas sociales, políticos y económicos.

La crisis financiera mundial, trajo como consecuencia el deslizamiento del precio de la moneda, que afecta directamente a nuestro sector productivo exportador e indirectamente al resto de los sectores productivos, así como a todos nosotros, pues la mayoría de los productos que consumimos tienen un alto grado de insumos de origen extranjero o son extranjeros; así como en la disminución en el monto de las remesas en dólares que envían nuestros compatriotas, por el desempleo que existe en Estados Unidos de Norteamérica.

Todo ello está repercutiendo en el empleo, en los precios de las mercancías, en la disminución de la reserva internacional de divisas, en la crisis financiera de varios cientos de negocios catalogados como pequeños o medianos del sector industria o comercial, lo que ha representado una caída del 6.7% en la industria nacional, según reportes del Instituto Nacional de Estadística y Geografía (INEGI), y un número sin precedente de desempleados

El cual alcanzó la cifra récord de 2.8 millones.

Otro factor que ha afectado directamente a nuestra economía, es el brote e influenza porcina denominado A/H1N1 que paralizó a la Ciudad de México y al resto del país, y que repercutió tanto en nuestro estado de ánimo (ya que pasamos de la sorpresa al chacoteo, de éste al escepticismo y de éste al susto) como en las actividades comerciales y turísticas, por lo que se paralizaron entre otras las actividades de la hotelería, bares, discotecas y restaurantes, así como líneas aéreas; principalmente en varias ciudades de la República Mexicana, por ejemplo: Cancún, Acapulco, La Paz, Guanajuato, entre otras, con lo que se estima la pérdida de 710 000 empleos formales.

El cambio climático de nuestro planeta, está determinado por causas naturales, así como por la influencia humana. Entre las primeras causas tenemos: el movimiento de rotación e inclinación de la Tierra, entre otras, y por parte del hombre, debido a la famosa Revolución Industrial, que ha agudizado el efecto invernadero por el uso inmoderado del automóvil, que produce toxinas vertidas al medio ambiente, de las industrias que liberan gases, sobre todo del petróleo, gas y sus derivados, y de otras múltiples actividades del ser humano, y reconocamos que éstos gases, el planeta no los ha podido absorber, por lo que hoy observamos el calentamiento de la Tierra, que se traduce en altas temperaturas, cambio en el ciclo de las lluvias, en el aumento del nivel del mar por el deshielo de los glaciares, etc. que aunado a la tala inmoderada de árboles y al incontenible crecimiento de las zonas urbanas, hoy tenemos la mayor sequía en el campo, en detrimento de 2.2 millones de campesinos.

Un problema aunado a lo anterior, es la falta cada vez más alarmante de un recurso vital para el ser humano: el agua.

Este problema, hoy afecta a diversos estados de la República, entre ellos: Guanajuato, Querétaro, San Luis Potosí, Coahuila, Puebla, Estado de México, el D.F. etc.

Para que México pueda superar ésta crisis no basta que el Gobierno Federal implemente un Presupuesto de Ingresos y Egresos para el 2010, austero, con un déficit de 300 mil millones de pesos, ya que el presente año, existe un boquete -480 millones-lo que conducirá, por más que se diga que no, a más impuestos, productos y derechos, es decir, incrementos en los precios y servicios de gasolina, diesel, electricidad, cuotas en carreteras y trámites públicos.

Por ello, es necesario fortalecer al sector industrial, al agropecuario y el de servicios, y sobre todo, garantizar a nuestros jóvenes un trabajo con un sueldo digno y decoroso, evitando la migración de jóvenes con educación superior. Para superar los rezagos en materia empresarial, se

deben desarrollar las capacidades de los mexicanos mayores a 15 años, para de esta forma puedan enfrentar el proceso de globalización de la economía en condiciones menos desventajosas, por lo que es urgente, entre otras medidas el replanteamiento de nuestro sistema educativo, que garantice a corto plazo la formación de empresarios, profesionistas y técnicos con las habilidades necesarias que requiere la nueva competencia empresarial, así como frenar la fuga de cerebros, ante la falta de oportunidades en el país.

Independientemente de estas medidas, tal vez teóricas, es indispensable que cada uno en su ámbito de acción, tome conciencia de que estamos en un momento crucial. Esta crisis “no sólo va a impactar a la banca, a las finanzas, a la actividad comercial e industrial, nos va a tocar a todos en el ámbito de nuestra vida, nos va a hacer reconsiderar nuestros estilos de vida e incluso a pensar en buscar soluciones innovadoras, nuevas estrategias científicas y tecnológicas y sobre todo, debemos aprender a reducir, reusar y reciclar el uso del agua, la energía eléctrica, la basura y a economizar en nuestras compras, principalmente al consumir flores, verduras y frutas de la estación”.

Por ejemplo, reusar y reciclar el agua, es una acción en la que todos podemos participar en lo individual o socialmente. Y podemos apoyar y promover que en las casas habitación y en edificios públicos se recolecte el agua de lluvia, para que este líquido sirva para regar el jardín y lavar los automóviles entre otros usos.

Otro ejemplo sería comprender que si bien es cierto que la sociedad civil participa en la reforestación de nuestros bosques, ésta sólo ayuda en el plano educativo, más no garantiza esta acción la supervivencia de los árboles, ni la recuperación de las hectáreas reforestadas, ya que el éxito de un proyecto tendría que contemplar la selección de las especies, técnica de plantación, vigilar su protección y riego, por lo que se estaría hablando de una labor permanente, por lo que considero

que siendo realista, nuestro compromiso sería fomentar y participar en la conservación de nuestros parques y jardines, en cuidar el árbol que está en la puerta de nuestra casa, con lo cual, además, se embellecerá la ciudad.

Además de que los árboles sirven para hidratar el suelo y tienen la capacidad de mejorar el aire que respiramos, ya que si permitimos la explotación de pozos para extraer agua, como se ha mencionado en algún noticiero, nos estamos olvidando de que el Valle de México, se construyó sobre un lago y la falta de agua traería consecuencias muy seria, que aunado al incremento de la población y de la infraestructura urbana, aceleran el hundimiento de muchas partes de la ciudad, y como éste no se produce de manera recta, sino en forma ondulante, como lo constatan los cimientos del Palacio de Bellas Artes, la Catedral Metropolitana, del Palacio Nacional y los cientos de grietas y hundimientos en el Valle de México, que nos recuerdan el sismo de 1985.

Impulsar y promover el uso de energías alternas, como por ejemplo la energía solar para uso doméstico. Podría seguir numerando lo que cada uno podría hacer en su entorno, sin embargo creo prudente dejar abierto el diálogo para que cada quien, por su propia iniciativa, creatividad e imaginación, hoy haga algo por este México, que tanto lo merece.

Respecto a la salud, es conveniente que todos en lo particular reforzemos las medidas sanitarias, y en caso de malestar consultar a un médico como precaución y no dejar que la enfermedad se desarrolle.

Otro punto en el cual podemos participar, es el de exigir a la Cámara de Diputados y a la Senadores, que ningún servidor público gane más que el Ejecutivo Federal, como lo establece la Ley de Salarios Máximos, así como reducir la plantilla de mandos superiores con sueldos demasiado altos.





**Jorge de la Borbolla y Romero Rubio**

**¿POETAS, ESCRITORES MALDITOS?**

**PIERRE TEILHARD DE CHARDIN**

## ¿POETAS, ESCRITORES MALDITOS?

Este título condenatorio, arbitrario, badulaque y temerario, goza sólo de la complacencia, concurso y aceptación de los irreflexivos, indiferentes o faltos de propio juicio, por omisión o desconocimiento. Basta dejar huella de algo no convencional o de paralelismo al “stablishment”, para que personajes con talento fuera de lo común y rebeldía, sean por la masa indolente y crítica, condenados al estigma de “malditos”.

Acontece casuísticamente, que un grupo nimio de estoicos cofrades anexados a los más solemnes jueces y dictaminadores, irrumpa, con crítica despiadada, prohijándose como parte bochornosa, solapada, turbia y sofista, fieles a una casta sórdida, ignorante y cobarde, faltos de clemencia, caridad y compasión. Cercano a nuestro recuerdo, el lector, que le es fiel a la obra del grupo en comento, le es también familiar, la condena que la crítica de una sociedad puritana y falsa, hizo en el Siglo XIX, al calificar de malditos a verdaderos genios de la Literatura Universal, entre los más conocidos, fueron: Arthur Juan Nicholas Rimbaud, Charles Pierre Baudelaire, Paul Marie Verlaine y marginalmente Jean Genet.

Vale asegurar que este epíteto difamatorio, en nada nubló y menos desacreditó a la grandeza literaria de tales personajes. Así fue el caso de nuevos creadores que gusten o no, se les debe respetar su participación en la literatura pre-moderna y que expresa en mucho, una vida envidiable, por ser personas realizadas.

En el siglo XX, de igual forma los acusados más sonados, han sido John Thomas Fante, Henry Miller y Charles Bukowski. De este último escritor, aborrecido por los timoratos y por el escarnio y asombro escandaloso de los feministas, por haber sido apercebidos de una metáfora de Bukowski, al escribir que : -“Todas las mujeres son máquinas sexuales” y más aún por toda su estupenda y singular obra, que para ellos como para la sociedad contemporánea, fue el resultado de una vida escabrosa, desquiciada y libertina. (Su mito: Amaré a toda mujer bella). ¿No fue este análisis conceptual el que determinó la inicua condena, el confinamiento y la

expatriación humillante y vergonzosa del más grande escritor y poeta de un periodo Post Victoriano en la bucanera Inglaterra y de quien su obra perdurará hasta el final de la cultura, obra incólume de este incomprendido y lapidado genio que fue: Oscar Wilde?.

Se acusa a la obra de Heinrich (Charles) Bukowski de estar ausente del romanticismo, y ser su esencia una literatura plena de cinismo, pero ¿no es todo ser humano, cínico ante sus pensamientos y fantasías ocultas de todo lo que nos proporciona placer, y más, si éste es derivado de la concupiscencia?

En consecuencia, los textos de Bukowski, no son ceremoniosos ni ajenos a la realidad cruda y sencilla, lo que lo hace inimitable. Al contrario de la montaña de escritores mediocres que manipulan y ahogan a los lectores, la obra de este “extraño” autor, reivindica a los perdedores, hace del hombre al animal que está expuesto a los embates de una sociedad cruel, carente de verdad y condicionada a resolverse en ser intrigante y despóticamente convenenciera.

Bukowski quiso vivir su vida a su complaciente modo, como lo decidió Henry Miller, tardíamente, hasta que llegó a la madurez de sus 40 años. Bukowski, ajeno a la notoriedad, sufrió las penas inherentes al escándalo y al hecho de estar vivo, padeció de hambre y de su cruel destino que se originó de un matrimonio gestado por el azar accidentado, de un padre que al final de la primera guerra mundial, lo llevó con la milicia, hacia la nueva y pragmática América, de una Alemania derrotada y sumergida en el caos; emigrado al país de su progenitor, sufre el “Lump” que es común y corriente al estratos en que se desarrolla; no se involucra a ninguna tendencia y menos, a ningún movimiento político o religioso; su credo es vivir con plenitud lo que la misma vida le ofrece día a día, con todo lo que se presenta hostil, sangrante, despiadado y cruel, con los viciosos estadios del alcohol, de lujuria, de gula y del disfrute de la naturaleza, con su

propio y deliberado embrutecimiento, para negarse a valorar la desgracia; aferrado consciente a las pocas ráfagas de felicidad que la vida le otorgó. Su enseñanza fue siempre, desconocer al miedo de enfrentarse a lo que se llama sentimientos y para él, muy gratificante, escribir y dar testimonio de su paso por este planeta, siempre con la absoluta libertad.

Dejó una obra que abarca dos autobiografías, nueve relatos de temas diversos, seis novelas, poesías e innumerables y diferentes obras más. El autor de este texto, en lo personal, aunque respeta y admira la obra de Bukowski, y a su resolución imperita de vivir con plenitud, su propia vida; no comulgando con lo trascendental de su criterio, sólo puede reprocharle, con todo el vigor que su pensamiento implica, la descalificación que Bukowski hace a un genio literario de portento, ajeno a todo cretinismo y por tener el que esto escribe, una veneración en pedestal indestructible, con

todo lo que siempre se mente de otros autores admira y respeta, como la obra inmortal de William Shakespeare que inconcebiblemente Bukowski desdeña.

En esta época, ya es condenable, cuando de nueva cuenta, un insensato usa el calificativo de maldito, para darlo en titularidad degradante con el deseo de sojuzgar a nuevos pensadores, cuyas desnudas obras han osado el expresar sus vivencias reales, con la honestidad y descripción de lo que les motivó sus actos, que sin falsa careta, exponen ante el ágora, y que son los resultantes de una auténtica y desinhibida vida que les es única y propia, integrada a sus capacidades intelectuales y a una especial fórmula de actuar, misma que con integridad aceptaron; rechazando, tener que encadenarse a falsos cánones.



**Arthur Rimbaud**



**Paul Verlaine**



**Tristan Corbière**

## PIERRE TEILHARD DE CHARDIN (1881-1955)



El Reverendo Padre Pierre Teilhard de Chardin es un personaje de excepción. De origen noble, nació en un pequeño castillo enclavado en Sarcenat, colindante a Clermont-Ferrand, en el departamento de Puy de Dôme, casi al centro de Francia, lugar un poco sombrío, con el atractivo de estar próximo al hermoso río de la Loire, que está a su vez flanqueado por impresionantes castillos antiguos. Uno de ellos, que nunca olvidaré, es la fortaleza de Chenonceau, la única que a base de sólidos y enormes puentes, invade y atraviesa este río de lado a lado.

Pierre, el cuarto de diez hermanos, al cumplir los 14 años, se ordena como clérigo de la orden más selecta e intelectual de la época: La Compañía de Jesús.

Siendo jesuita y afín a su vocación religiosa, fijó su amor por la naturaleza: la materia, la flora y la fauna, y motivado por ella, tomó la decisión de estudiar Geología, culminando su carrera como Paleontólogo y Antropólogo.

La orden lo envía a el Cairo, lugar en el que cumple su compromiso de magisterio, impartiendo las cátedras de Física y Química; pero su mayor atracción fue vincularse en los misterios de la cultura egipcia.

A partir de esa fecha, ya la investigación es la pasión que le llevará hasta el final de sus días a constantes viajes por los puntos más alejados de Asia y de África, siempre excavando y relacionando todo fósil y piedra tallada que

encontraba; haciendo pruebas de laboratorio y escribiendo siempre sus teorías.

Nunca en su gran sabiduría, dejó de comprender que toda evolución de la materia y de cada ser vivo, formaba parte de un plan maestro en los designios de la creación.

Siempre con la voluntad divina de su Dios omnipotente, sin embargo, muchas de sus opiniones fueron mal interpretadas por la Iglesia Católica. Para entonces, Francia había expulsado a los Jesuitas del país, refugiándose en Inglaterra, sin perder la bendición Vaticana; pero las teorías de evolución que publicaba su selecto y sabio miembro, no convenían a la tradición milenaria y prédica apostólica de la Iglesia.

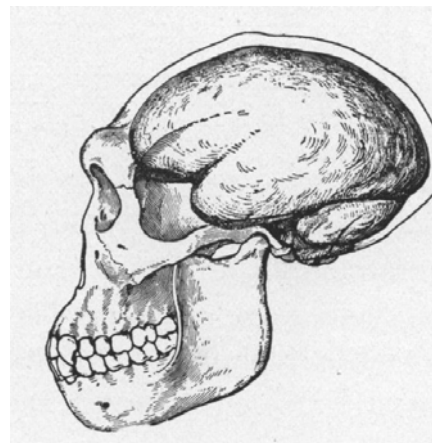

Sin declararlo, el prelado validaba los trabajos de Charles Darwin y esto lo situaba temerariamente, como apóstata del credo católico. Además de prestigiado, era ya reconocido en la comunidad intelectual de todo el mundo, por lo que lo asediaban con invitaciones para impartir cátedras en Universidades y a participar en congresos y conferencias científicas. Su más

importante aportación antropológica, fue el descubrimiento que hizo en el desierto de Gobi, con el fósil de un primate cuya cavidad cerebral lo escalonaba como un auténtico antecedente del “Pitecantropus erectus”. A éste cráneo, por ser de una hembra, le nombró “Nelly”.

Siempre tuvo la admiración y respeto del Papa ilustre y culto como él Pío XII, pero ya los teólogos del Vaticano le pedían su excomunión y a la vez su separación oficial de la Iglesia, así que Su Santidad tuvo

que acceder a enviarle de manera conciliatoria. La prohibición temporal de publicar trabajo alguno que transgrediera la Filosofía y la Teología de la Santa Madre Iglesia, so pena de excomulgarlo con carácter definitivo.

La desgracia no le llega sola, arriba con una cadena de reveses espirituales: los decesos de sus padres y hermanos, así como de maestros, compañeros de su orden y colegas de sus constantes viajes empleados en estudiar al mundo.

-“Este anatema, corta precisamente una amplia parte de la salida que quedaba abierta a mis actividades”-

Antes había escrito: “No puedo medir aún la extensión del desastre, es decir, en qué medida el enorme trabajo sobre el terreno me seguirá siendo posible continuarlo”.

Cuando se canceló su viaje al continente africano con su amigo el gran investigador George Barbour, le expresó: “Esto se verá en algunos meses. En el peor de los casos, me concentraré en los trabajos de pensamiento, lo cual cuadra bastante bien con la lógica de mi existencia. De todos modos estoy decidido a tomar este golpe, como un acicate más que como un freno, si es que el Señor me da fuerzas”;

Después añade: Todo esto, no hace que la vida sea ya color de rosa, pero me fuerza sobre lo “único necesario” y vivo con lo que decía Terrier: Todo lo que sucede es adorable, si es dispuesto por Dios.

Los hombres de poder y ciencia de su tiempo, lo aclaman, respetan y le reconocen su gran obra. Recibe honores y preseas sin tregua; el Presidente de Francia lo distingue con el grado de Oficial de la Legión de Honor, instituída por el Emperador Napoleón.

De viaje por Nueva York, en marzo de 1955, cenando con el Cónsul de Francia, le dice:-Me gustaría morir el día de Pascua de Resurrección.

Al mes siguiente, en abril de 1955, el genio y sacerdote francés muere en Nueva York, precisamente el día de Pascua de Resurrección.

En el libro “El corazón de la materia”, (uno de sus cientos de trabajos), citó:--“Señor de mi niñez y Señor de mi final, Dios completado para sí y que, sin embargo, para nosotros nunca termina de nacer, apartad de una vez todas las nubes que os esconden todavía, tanto de los prejuicios hostiles como de las falsas creencias.

Y que por diafanidad e incendio a la vez, surja vuestra presencia universal....¡Oh Cristo cada vez más grande!

Selección de datos y epítome: Jorge de La Borbolla

Septiembre de 2011



**Margarita A. Tapia**

**EL PENSAMIENTO NAHUATL**



## EL PENSAMIENTO NAHUATL

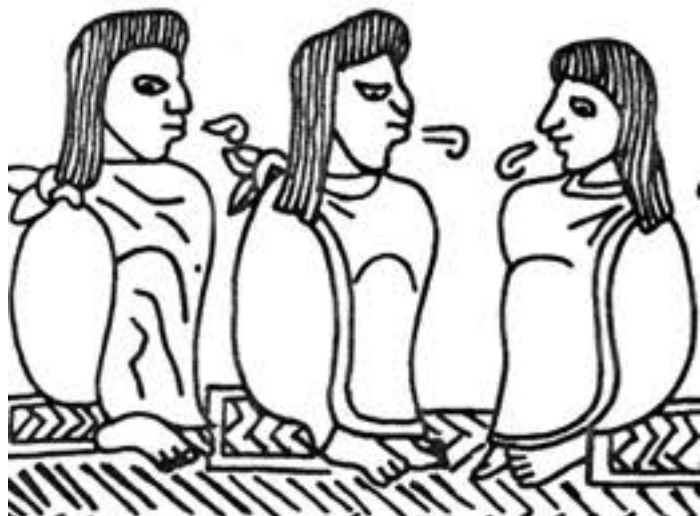

La lengua Náhuatl, posee una dinámica extraordinaria en su conjugación, como ninguna otra, misma que lleva a crear una conciencia especial en el individuo, a la vez profunda, a la vez pragmática. Pues

una sola palabra puede ser interpretada en diferentes versiones, como se verá más adelante.

Los sabios mexicas tuvieron pleno conocimiento del legado cultural que debía ser transmitido a las futuras generaciones. Como se desprende del vocablo *tlapializtli*, que es la acción de preservar o guardar algo, y observamos que *Tezozomoc*, dice que más bien debe de leerse: *to-pializ (tli)*, o “lo que nos compete preservar; así nosotros también, para nuestros hijos, para nuestros nietos, los que tienen nuestra sangre y color, los que saldrán de nosotros, para ellos los dejamos, para ellos, cuando ya nosotros hayamos muerto, también lo guarden...”

El vocablo al recibir el prefijo *to* (lo nuestro), adquiere una connotación más precisa de lo que corresponde a nosotros guardar y conservar, creándose así conciencia y una responsabilidad, esta herencia tiene un gran significado cultural, que es el *yuhcatiliztli*, que es el fruto de la acción de nuestros ancestros que debe proseguirse para fortalecer lo más valioso de nuestro propio ser.

Es innegable que nuestra cultura ancestral sufrió un connato de aniquilamiento súbito y sorpresivo, y que fue dueña de una estupenda creatividad, es innegable también que merece un lugar de honor entre los pueblos de la tierra, sobre todo por la profundidad de su pensamiento, mismo que debe urgentemente ser reconquistado y entregado a los hombres del mañana, pues posee los más altos valores que se hayan conocido, lo que lo convierte en patrimonio de toda la humanidad, sin menospreciar, desde luego, el legado del gran *tlamatini* y *temachtiani* Jesucristo.

La verdad, la filosofía que integra el pensamiento náhuatl, fue creada sin duda por un conjunto de sabios; no hay que olvidar que se tuvo la costumbre de consultar a los ancianos, ya que siempre se consideró a la ahora llamada tercera edad, el tiempo de la sabiduría y de ellos se puede decir que lograron sobrepasar sus propias expectativas y esto sucedió también en las ciencias y en el arte.

Felizmente la aniquilación no se llegó a complementar, porque es una gran verdad que ni los españoles se fueron del todo, ni el mundo indígena se extinguió y el estudio de las actividades de éstos últimos, nos habla de la relación profunda entre el hombre y la naturaleza, y hay que intentarlo nuevamente, ante un mundo que a falta de esa importante comunión se ha vuelto caótico.

El pensamiento náhuatl marca indudablemente una forma de vivir y nos obliga a pensar y a reflexionar, pues siempre debe ser interpretado entre líneas, lo que hace evolucionar y trabajar las neuronas cerebrales y en consecuencia despierta los sentidos dormidos en el hombre, abriendo en él una extraordinaria creatividad, pues la automatización actual tiende a atrofiarlos.

En los siglos subsecuentes a la conquista, la españolización fue madurando, debido a las frecuentes luchas que enfrentó nuestra incipiente nación y que sólo le dejaron dolor y sacrificio, con terribles

divisiones sociales e ideológicas, la imitación de la cultura española se acabó de imponer, con un intransigente sentimiento católico, que llenó de desprecio cualquier manifestación de libertad de pensamiento, lo que impidió la revaloración de nuestra cultura ancestral, únicamente de la clase media generalmente liberal, surgieron artistas e intelectuales con ideas más abiertas.

Los “conquistados”, eran obligados a asistir a los nuevos actos religiosos so pena de recibir una andanada de fuertes latigazos y como dijera Fray Bernardino de Sahagún: fueron atropellados y destruidos ellos y todas sus cosas, que ninguna apariencia les quedó de lo que eran antes. Así están tenidos por bárbaros y por gente de bajísimo quilate.

Sin embargo, en el siglo XIX surgieron grandes historiadores como Fray Servando Teresa de Mier entre otros, hasta llegar a Manuel Orozco y Berra, quién habla de que: como frutos sazonados de la civilización encontramos la música, el canto y la danza.

Analizando nuevamente las expresiones indígenas encontramos el sufijo yotl, (corazón) que va a sublimizar el sustantivo de una frase como la que dice: Cihuáyotl iixico ca: en su rostro está la feminidad.

Luego encontramos lo siguiente:

1.-In tlamatini, tlacuilli, ocult tomaoac, ocult apocio: El sabio es como lumbre, como hacha grande, que es la versión de Historia General...o el sabio es una luz, una tea, una gruesa tea que no ahuma, es la interpretación de Miguel León Portilla, y según el análisis del autor Tlaczin Stivalet, debe leerse: es una gran luz, proveniente de una gran acumulación de sabiduría.

2.-Tezcatl coiaoac, tezcatl necoc xapo:..espejo luciente y pulido de ambas partes, esta es la versión de la Historia General, un espejo horadado, un espejo agujerado por ambos lados, es la traducción de Miguel León Portilla, a lo que Stivalet asegura que debe leerse: es espejo amplio, reflejante por

ambos lados, como lo ha sido Jesús. Pues es una especie de espejo sobre su cabeza, redondo, circular, como si tuviera una superficie reflejante. Circular por lo universal, carácter que encontramos en Quetzalcóatl, a quien se le debe restituir su lugar de honor.

Para acabar de comprender, tendríamos que recurrir al estudio de los discursos pronunciados por aquellos que manejaron las reglas del tecpilatolli, o al lenguaje noble cultivado, y así llegamos al concepto náhuatl de la educación, o el in ixtli yóllotl, o la cara, el corazón, que puede traducirse según León Portilla por la fisonomía moral y principio dinámico de un ser humano, encontrándonos con un paralelismo entre lo náhuatl y lo griego. Tenemos entonces el Ixtlamachiliztli o la acción de dar sabiduría a los rostros ajenos, es decir dar una enseñanza fuera de lo común o profunda.

## ROSTRO Y CORAZÓN

Es el concepto náhuatl de la educación. In ixtli, es el rostro, In yóllotl es el corazón, y vemos que ser dueño de un rostro y un corazón, es la caracterización de un hombre maduro, el omácic oquichtli, el que no posee un rostro y un corazón, tiene que ocultar su corazón amortajado y cubrir con una máscara su falta de rostro, y se refiere al que no logra madurar , o triunfar en una profesión, pues no ha adquirido un rostro, es decir, una personalidad, ni la intuición que presupone la madurez. Entonces vemos que el hombre debe obtener un rostro sabio, y un corazón firme como la piedra, es decir, dueño de decisiones inalterables, pues la persona ya ha recibido la educación náhuatl, lo que produce el rostro sabio.

El IXTLAMACHILIZTLI, es la acción de dar sabiduría a los rostros ajenos y se ha traducido del Códice Matritense de la Real Academia.

“Maestro de la verdad, no deja de amonestar, hace sabios los rostros

ajenos, hace a los otros tomar una cara, los hace desarrollarla” dice Fray Bernardino.

Les abre los oídos, los ilumina, es maestro de guías, les da su camino, de él uno depende. Pone un espejo delante de los otros, los hace cuerdos y cuidadosos, hace que en ellos aparezca una cara...

Gracias a él, la gente humaniza su querer, y recibe una estricta enseñanza. Hace fuertes los corazones, conforta a la gente, ayuda, remedia, a todos atiende.

Entre los atributos del Temachtiani, están en primera: hacer que los educandos tomen un rostro, lo desarrollen, lo conozcan y lo hagan sabio. Y en segunda: el itech netlacaneco, o hacer fuertes los corazones y humanizar el querer de la gente.

El Tlamatini náhuatl, se convierte en Temachtiani, el enseñador, que es la traducción correcta de maestro, curiosamente es la misma palabra que designa el francés: *enseignant*. Y a diferencia de sus colegas europeos, el mexica se siente comprometido con la sabiduría que lleva en su corazón y que lo impulsa a enseñarla, haciendo que los demás la sientan y tomen un rostro, que es la interpretación más bella de la reflexión, mientras que los extranjeros se convierten en los sabios alejados de los demás.

Existen en el náhuatl cinco términos para designar al maestro o temachtiani, lo que nos dará una idea más exacta de su misión y tenemos:

- 1.-TEIXCUIITIANI El que hace a los otros un rostro tomar.
- 2.-TEIXTLAMACHTIANI El que hace sabios los rostros de los otros.
- 3.-TETEZCAHUIANI El que a los otros un espejo pone delante, o sea, para que se vuelvan cuerdos y cuidadosos.
- 4.-NETLACANECO (ITECH), Gracias a él, la gente es querida humanamente.

5.-TLAYOLPACHIVITIA El que con relación a las cosas hace fuertes los corazones.

Según Fray Andrés de Olmos, quien traduce lo de dar sabiduría a los rostros ajenos, es decir lo fundamental y podía resumirse en:

Cómo habían de vivir.

Cómo debían obedecer a las personas.

Cómo tenían que respetarlas.

Cómo debían entregarse a lo conveniente, lo recto.

Cómo habían de evitar lo no-conveniente, lo no recto, huyendo con fuerza de la perversión y la avidez.

Luego, para describir algunas otras definiciones, podemos agregar que el sumo sacerdote que llevaba el título de Quetzalcóatl, una de las condiciones que debía tener para llegar a ese alto grado era: poseer un rostro sabio y un corazón firme.

Tenemos también la descripción del amantécatl, el artista de las plumas, de quién se decía que nada le faltaba, por ser dueño de un rostro y un corazón.

La definición del pochteca, era la de un rostro que sabe hacer que las cosas se logren..un corazón firme como la piedra, resistente como el tronco de un árbol, un rostro sabio.

Desde luego que el tema es muy amplio y es imposible meter en un texto toda su riqueza. La humanidad actual ha olvidado su deber con la sabiduría, que incluso hay que introducir en los corazones de los niños, para que se conviertan en personas comprometidas consigo mismas y con la sociedad que les rodea, evitándose generaciones interminables de ladrones con portafolio, criminales y drogadictos

que no saben donde van. Recordemos que cuando los frailes se hicieron cargo de la educación de los pequeños mexicas, descubrieron que no había mejores estudiantes y que se conducían con extraordinaria propiedad, por lo que decidieron reorganizar los Calmecac, enfrentándose al total fracaso, pues las nuevas madres ya mitad españolas, no estaban decididas a abandonar por completo a los hijos en otras manos, y lo principal: habían desterrado la sabiduría náhuatl de las aulas.

Reconquistemos lo que nos pertenece, recojamos el reto que es para todos, desde el más poderoso hasta el más humilde e ignorante de los mexicanos.

Intentemos recuperar el conocimiento de las leyes del cosmos que ellos comprendieron tan maravillosamente.

Hombres del siglo XXI, no nos podemos quedar tan lejos de ellos.

Tlazocamati

## Diccionario del Náhuatl

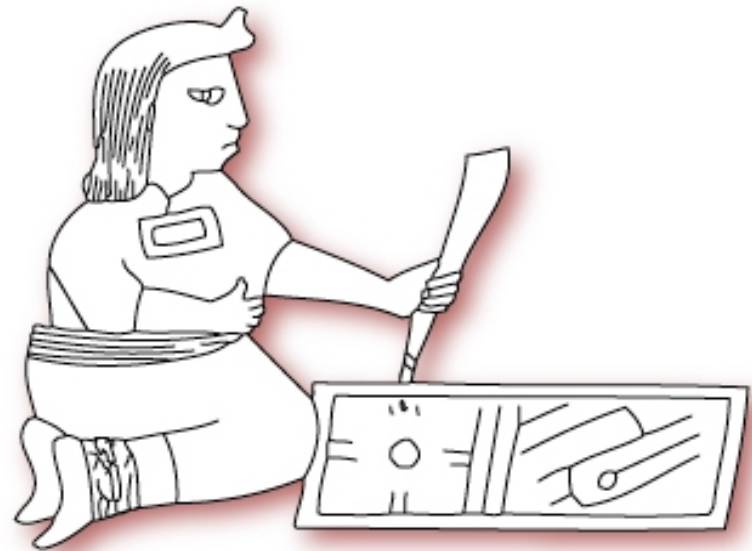

**Ma. Del Carmen Mendoza Galicia**

**LA CULTURA DEL ENVEJECIMIENTO**

**DON VALENTÍN GÓMEZ FARÍAS**

**MARGARITA MAZA DE JUÁREZ**

Originaria de Xocoyucan, Tlax., realizó sus estudios en la ciudad de Puebla, en donde obtuvo los títulos de Profesora de Educación Primaria y de Maestra de Enseñanza Media en la especialidad de Físico-Química, en el Benemérito Instituto Normal del Estado “Gral. Juan Crisóstomo Bonilla y la Escuela Normal Superior de Puebla, respectivamente.

En el INAP, estudió el Posgrado en Administración, Planeación e Investigación Educativas y el Curso Básico de Ciencias S-100, de la Universidad Abierta de Londres, que se realizó en México, en forma coordinada con la UNAM y el IPN.

Su intensa experiencia laboral a lo largo de 33 años, es en la SEP, en los niveles de Educación Básica, Educación Media Superior, Educación Normal Básica, Educación Normal Superior y por 24 años en la Dirección General de Capacitación y Actualización del Magisterio, impartiendo cursos a maestros en servicio de todos los niveles educativos, también fue directora de Centros de Actualización y Supervisora a nivel Nacional.

Durante dos años, coordinó los Congresos Nacionales de esa Dirección General. Por más de 20 años, ha luchado por la presencia y desarrollo de la mujer, en la Augusta Institución Masónica, fundando logias simbólicas y filosóficas, femeninas, masculinas y mixtas, en el territorio nacional y en el extranjero. Fue la Presidenta de la Organización Nacional de Mujeres Liberales.

Con esta distinción coordinó diversos foros a nivel nacional e internacional, en el Consejo para la Integración de la Mujer (CIM) del PRI, cuya temática se centró en la mujer y su actividad en la educación y la administración pública. Fue coordinadora general del Compendio las “Perspectivas de la Mujer Mexicana hacia el siglo XXI” del CIM del PRI y Directora General de la revista “Mujeres Insurgentes”.



En el ISSSTE en 1997, organizó y coordinó el foro “MUJER, JEFA DE FAMILIA”, con la participación de más de 1,000 mujeres, durante cinco días consecutivos. Creó el programa ISSTE-FAMILIA, con el que se regularizó el estado civil de más de 20 000 parejas, a nivel nacional, mediante los MATRIMONIOS COLECTIVOS Y LA CULTURA DEL TESTAMENTO PÚBLICO ABIERTO.

Ingresó a la sociedad Mexicana de Geografía y Estadística, en agosto del 2002, a la Academia de la Mujer, de la que es Secretaria General Paralelamente, desde enero de ese año a la fecha, por siete años consecutivo, ha organizado talleres de cultura general para los adultos mayores. Como producto hay libros y obras de arte, actualmente los participantes, escriben sus autobiografías.

Atendiendo a su formación liberal, desarrolla así “LA CULTURA DEL SERVICIO SOCIAL”.

El 25 de agosto de 2004, fundó la Academia Nacional para el Desarrollo del Adulto Mayor, con su Consejo Consultivo; con el cual desde su primer aniversario, 2005 a la fecha, crearon la Medalla al Mérito Social “LILYA C BERTHELY JIMÉNEZ”, honrando su significativa trayectoria, que a la fecha han recibido 24 personalidades, entre las que destacan los distinguidos consocios MAESTROS, DON ANDRÉS HENESTROSA Y DON EDGAR ROBLEDOS SANTIAGO, LA PERIODISTA CRISTINA PACHECO EL LIC. JULIO ZAMORA BÁTIZ Y EL ING. LUIS BOLLAND CARRERE.

# TRABAJO QUE PRESENTA MARÍA DEL CARMEN MENDOZA GALICIA, PARA SU INGRESO AL INSTITUTO MEXICANO DE CIENCIAS Y HUMANIDADES, EL DÍA 9 DE SEPTIEMBRE DE 2010.

*Mtra. Beatriz Eugenia Navarro Popoca*

*Presidente del Instituto Mexicano de Ciencias y Humanidades*

*Distinguidos Miembros de la Mesa Directiva.*

*Mtra. María del Socorro Cortés Mayorga*

*Presidente Honoraria-Vitalicia de este Instituto.*

*Distinguidos Socios del Instituto e Invitados.*

Es para mí motivo de alegría presentar ante Uds. este trabajo, con el propósito de contar con su valiosa anuencia, para ingresar al Instituto Mexicano de Ciencias y Humanidades.

El tema que he elegido, LA CULTURA DEL ENVEJECIMIENTO, es bastante amplio, por lo que considero oportuno comprometerme a seguirlo tratando a lo largo de nuestra convivencia, si son tan generosos de considerarme como su amiga-consocia.

Como sabemos, la palabra cultura proviene del latín *culturam* que significa cultivo en general, especialmente de las facultades humanas. Cultura es también el conjunto de conocimientos científicos, literarios y artísticos adquiridos, en el transcurso de la vida.

Por envejecimiento entendemos un fenómeno natural, un proceso que va desde el inicio de la gestación humana, hasta el momento de la muerte del ser humano, ya que permanentemente existen células que envejecen y mueren; constituye a su vez, una etapa vital como la niñez, la adolescencia, la juventud y la edad adulta.

La etapa de la vejez, no tiene un inicio definido, ya que, como parte de los ciclos de vida, individuales y familiares, se da en cambios lentos y graduales, pero irreversibles.

La edad y el envejecimiento, son procesos de transformación continua en las esferas biológica, social, psicológica, con marcada influencia del medio

socioeconómico y cultural, y corresponden globalmente a la etapa llamada de involución.

Sin embargo a través de la historia, se ha podido constatar la existencia de personas que desde siempre, han gozado con

sus facultades bio-psico-social-espirituales trascendentes, a pesar de pertenecer a la tercera edad, por lo que parece que cuentan con una eterna juventud.

El envejecimiento es una etapa de la vida y de la salud de gran valor bioético por la experiencia, la sabiduría, y el acopio de principios y valores morales, sí, pero el hecho de ser viejo no significa que sea exponente de talento, ni de genealogía, seguramente será un pozo de experiencia, que debiera caracterizar a una persona útil sin complejo de vejez con sentido de autocrítica y elevada autoestima.

- En esta etapa se incrementan fuertes riesgos:
- Pérdidas de capacidades físicas y mentales
- Pérdidas de seres queridos, como padres, conyuges y otros familiares.
- Disminución de autonomía y adaptabilidad
- Menoscabo de roles familiares y sociales



- Retiro del trabajo
- Pérdida de capacidad económica
- Cese de otras actividades
- Deterioros en la salud de consecuencias irremisibles y progresivas que requieren atención, apoyo y capacitación.

Es recomendable que desde siempre se tome en cuenta poner mucha atención y cuidado a:

- Higiene bucal
- Hábitos alimenticios
- Ejercicios
- Proyecto de vida, costumbres y comportamiento
- Actividad mental y social.

Por lo tanto entenderemos como cultura del envejecimiento al conjunto de conocimientos que requerimos y estamos dispuestos a llevar a la práctica muy conscientemente, para que nos auxilien a conservar el vigor de la juventud acumulada.

Los especialistas hablan de 12 tácticas de apoyo para evitar el envejecimiento, entendiéndose por táctica, el conjunto de medios que se emplean para conseguir un resultado.

Las 12 tácticas son las siguientes:

1. Protegerse con superalimentos
2. No permitirse engordar
3. Verse y sentirse joven
4. Agudizar su ingenio
5. Evitar dolores y mantenerse ágil
6. Dormir profundamente y despertar repuesto
7. Dejar de lado el estrés
8. Encontrar un buen reto para hacer retroceder el reloj
9. Amar su trabajo y conservarse joven
10. Administrar su tiempo adecuadamente
11. Seguir en contacto con sus emociones juveniles
12. Mantener la fe para vivir más años

1.- PROTÉJASE CON UNA SUPERALIMENTACIÓN: Una excelente alimentación, contribuye de manera asombrosa a prevenir, proteger y crear nuestro organismo.

Se recomienda considerar principalmente los alimentos que conservan en buen estado.

- El corazón
- El intestino
- La inmunidad
- Los huesos y
- La protección total

Se recomienda que los alimentos no contengan mucha sal, mucha azúcar, mucha harina, ni mucha grasa, que se consuman a una misma hora diariamente, que se mastiquen bien y de preferencia que los últimos alimentos que se tomen en el día, sean por lo menos dos horas antes de dormirse.

Se recomienda evitar: carnes enlatadas, principalmente las de cerdo, los espaguetis a base de cremas y quesos, panqués de yemas, costillas de cerdo, cafés capuchino, preparados de moca y con leche sin descremar; y los helados de primera calidad, ya que el azúcar y la grasa que contienen se combinan de maravilla para aumentar de peso.

2.-JAMÁS SE PERMITA ENGORDAR: Se refiere a mantener un peso acorde a la estatura que tiene cada persona, ya que el exceso de peso, es propicio para desarrollar enfermedades como la diabetes mellitus, la osteoporosis, los infartos, la hipertensión, etc, por ende se han registrado un alto porcentaje de muertes en las personas obesas.

El metabolismo en reposo difiere de una persona a otra por la edad, la condición física, la cantidad de músculos y grasa en el cuerpo y el sexo. Es importante evitar el sedentarismo y propiciar una actividad diaria en forma sistemática. Por ejemplo caminar, hacer gimnasia, correr, bailar, nadar, andar en bicicleta y ser cuidadosos del número de calorías que se consumen.

3.-VERSE Y SENTIRSE MÁS JOVEN: La piel consta de dos capas distintas: la dermis y la epidermis. La primera, es profunda y cuenta con un sistema de apoyo formado por colágeno y elastina y la epidermis es la parte visible, es tan delgada como una hoja de papel, compuesta por células vivas y muertas, que se llaman células basales mismas hasta los 30 años se reponen, después de esa edad, va dejando huellas profundas ocasionadas por la constante exposición al sol, la fuerza de gravedad, las expresiones faciales y el debilitamiento muscular contribuyen al proceso de fotoenvejecimiento. Es recomendable dormir, cuando el cuerpo lo pide. Por lo que es sano dormir la siesta. El dormir y el despertar, funciona como un mecanismo de reloj, existe un cronómetro químico conocido como el reloj circadiano o químico. Circadiano se refiere a un período de 24 horas. Muchos ritmos biológicos del organismo, se relacionan con el cronómetro circadiano: como la secreción de hormonas, proteínas y enzimas; fluctuaciones en la presión arterial y regulación de la temperatura corporal. Uno de los ritmos biológicos es la producción de la hormona MELATONINA, la cual provoca el sueño, pues durante el día existe poca, en el cuerpo y por la noche se incrementa, por lo que nos da somnolencia.

4.-DEJAR DE LADO EL ESTRÉS: Cuando el cuerpo reacciona y libera hormonas del estrés, como la adrenalina y la noradrenalina, que elevan el ritmo cardíaco, aceleran el metabolismo, tensan los músculos y hacen rápida y débil la respiración. Esto se debe a la respuesta de lucha o huida del cuerpo: la reacción inmediata e involuntaria del cuerpo ante el peligro. Como el cuerpo no puede distinguir entre una amenaza física y una mental puede activar la alarma de lucha o de huida docenas de veces al día, sin importar si la reacción se desencadena por los gritos del jefe, o por un camión que acecha a 100 k/h. Cuando esta respuesta es frecuente, el cuerpo puede adoptar un estado crónico de alerta. Con el tiempo todas estas señales diarias, pueden dañar el corazón los vasos sanguíneos y el cerebro, y cuando el estrés es constante y severo, se puede sentir la falta de energía, ánimo y juventud. El trabajo antiestrés rinde frutos, vale la pena seguir dos pasos básicos para combatirlo. UNO, planificar descansos del estrés, escribiéndolo en la agenda y dedicándole de 10 a 20 minutos, por lo menos dos veces al día.

DOS.- Planificar una rutina anti-estrés a la medida. Puede optar por reír a carcajadas un minuto diariamente. El humor es una herramienta muy poderosa para reducir el estrés.

Es importante que evite el sol, se proteja de los rayos ultravioleta, evite el bronceado artificial, convierta el cuidado de la piel en un hábito diario, proteja el contorno de sus ojos con gafas, utilice bronceador líquido. Ingiera vitaminas C y E, humecte la piel y ponga cuidado en los ácidos. Utilice el retinol-A, ELIMINE LAS MANCHAS, MAQUÍLLESE CON LUZ Y MAQUILLAJES NATURALES.

5.-EVITE LOS DOLORES Y MANTÉNGASE ÁGIL: Después de los cuarenta años, se pierde flexibilidad, condición aeróbica y fuerza muscular, las tres categorías físicas, en las cuales el ejercicio puede aportar muchos beneficios. Es probable que los beneficios psicológicos del ejercicio, provengan de cambios en la química cerebral, como una mayor producción de serotonina y otros neurotransmisores que mejoran la comunicación entre las células del cerebro. Es importante ingresar a un programa de ejercicio y mantenerse en él, pues le proporcionará una actitud mental nueva y benéfica, considerando entre ellos, la yoga y el taichi-huan.

6.-AGUDICE SU INGENIO: Para mantener el cerebro vigoroso, se requiere una dieta correcta y practicar el ejercicio regularmente. Además es importante enfrentar retos mentales como aprender otro idioma, armar rompecabezas, jugar domino, ajedrez, damas chinas, etc; escribir, pintar o tocar un instrumento, ya que la cerebro no le agrada el tedio sino la estimulación intelectual, con ella resistirá más los efectos del envejecimiento. Utilizar el potencial de nuestra capacidad intelectual, no es sólo un signo de juventud: nos hace sentir jóvenes. Se recomienda mirar poco la televisión y si se hace, se obtiene mayor provecho si se anotan expresiones faciales, corporales de los actores, formas de vestir, decorados de los espacios y a los dos días, intentar recordarlos con la mayor precisión. Es recomendable

tomar una copa de vino diariamente, porque mejora la capacidad sanguínea del cerebro. Tomar más de dos aparte de reducir la irrigación sanguínea del cerebro o dañar las células nerviosas: puede reducir los niveles de magnesio, calcio y potasio, minerales que necesita el cerebro para comunicarse.

7.-DORMIR PROFUNDAMENTE Y DESPERTAR REPUESTO: Se debe considerar que dormir constituye el bálsamo, el alivio y la renovación y es la recta para evitar la fatiga mental y física. En el largo plazo, el sueño es tan importante para la salud, como el ejercicio y la buena alimentación, los investigadores afirman que si duerme bien de noche, se sentirá más concentrado, pensará más claramente y tendrá más energía de día, así mismo caminará con más vigor y probablemente se sentirá más joven, si no lo hace, corre el riesgo de sufrir problemas psiquiátricos como depresión y ansiedad, y lo más peligroso es que se debilite el sistema inmunológico. Se ha comprobado que quienes duermen 7 u 8 horas diarias con calidad, conservan mayor salud, están menos expuestos a resfriados, contagios y prolongan más su período de vida. DORMIR ES PARTE IMPORTANTE DE UNA VIDA SANA. Al reír se elevan el ritmo cardíaco y la presión arterial, incluso el cerebro se ejercita: los procesos mentales, mediante los cuales entendemos una broma, nos obligan a usar todo el cerebro, lo cual lo vuelve más ágil. El humor es una de las defensas realmente elegantes del repertorio humano y es uno de los cinco mecanismos, de que se vale la gente sana para superar los momentos difíciles y puede tener efectos positivos sobre la longevidad. Es importante que todos los días, tomemos unos minutos para reír y actuar como un niño. Haciendo muecas, gesticulando ante un espejo, ya que el rostro retroalimenta constantemente al cerebro, acerca de lo que siente. Gesticular puede convencer al cerebro, de que la persona está más serena de lo que cree. Es conveniente retomar el uso de juguetes: como el trompo, el yoyo, las pelotas de espuma, pistolas de agua, burbujas, etc. Todo esto se considera como apoyos, que permiten escapar mentalmente de situaciones estresantes. Con gran optimismo, es conveniente escribir en una tarjeta cinco actividades fáciles de realizar y que le puedan relajar. Si en el momento de las preocupaciones se consulta la lista, elige la conveniente, la realiza y prepara la mente, para sentirse mejor, después de practicarla, el resultado puede ser de gran beneficio se recomienda coleccionar cosas agradables, libros, revistas, grabaciones y

videos, que los hagan reír, en los que se pueda refugiarse cuando se sienta tenso. También adiestrarse en simplezas, reírse con el vientre, si es posible por 15 minutos. Para empezar puede: estirarse y bostezar, haga muecas graciosas y a carcajada limpia, jalando los músculos del vientre, puede cerrar los ojos y al término de la carcajada, permanecer un buen rato con los ojos cerrados, a esto le llaman la meditación de la risa y después de realizarla, la persona experimenta la sensación de haberse quitado un gran peso de encima. El cerebro esta formado por 75% de agua y es el primer órgano afectado por la deshidratación, por lo que es recomendable tomar ocho vasos de agua al día. La digestión lenta impide que el cuerpo transforme la comida en azúcar sanguínea instantáneamente, porque cuando estás estresado su sangre tiene más azúcar de lo normal.

8.-ENCONTRAR UN BUEN RETO PARA HACER RETROCEDER EL RELOJ: Cuando la gente experimenta aventuras maravillosas, aprende a tener mayor capacidad de la que creía tener y descubre que sus limitaciones son autoimpuestas buscar nuevas aventuras es una importante forma de proteger la mente y el cuerpo contra el envejecimiento. La gente más audaz, adquiere más práctica enfrentando situaciones cambiantes y, como puede esperarse, esto significa que está más alerta. Cuantos más desafíos enfrentamos, es lógico que nuestra mente también estará más activa. Una rutina parece ser el camino más fácil hacia lo que queremos, pero puede no ser el camino ideal. Cuando una persona desea enfrentarse con nuevos retos físicos, recibe una dosis de protección contra el envejecimiento, por ejemplo para iniciarse en un nuevo ejercicio, como el atletismo, la yoga, el Tachi-huan, entre otros. También se puede iniciar la aventura de estudiar música, tocar un instrumento o de estudiar pintura, escultura o grabado; escribir música o poesía, viajar, darle cuerda a la creatividad y al ingenio, siempre le mantendrá con juventud y salud.

9.-AMAR EL TRABAJO QUE REALIZA, LE HARÁ CONSERVARSE JOVEN.

La pasión por el trabajo estimula, anima y da vitalidad. El entusiasmo

por el trabajo, es un combustible para la mente y el espíritu. La pasión por el trabajo puede mejorar la concentración, no sentir el paso del tiempo, ni el estrés. Ya hemos dicho que el estrés hace que el cuerpo produzca ADRENALINA y CORTISOL, estas dos hormonas, combinadas, pueden estrechar los vasos sanguíneos, elevar la presión arterial e imponer una tensión adicional al corazón. Analice sus actividades, selecciónelas, deshágase de lo tedioso, trabaje en equipo, busque formas innovadoras, observe cómo lo hacen los demás, decídase a aprender, actualizándose en cada momento y no olvide tener en una carpeta, caricaturas, bromas y materiales jocosos, para recargar las baterías y estar siempre motivado, evitando el estrés. Se debe aprender a decir no cuando no exista la posibilidad de cumplir con una tarea adecuadamente, se debe delegar, darse horas de reposo escuchar al cuerpo cuando deba relajarse. Separar el hogar del trabajo, administrando bien su tiempo. En síntesis amar lo que se hace, permite vigorizarse, estar alerta, desarrollar mayor atención, mayor creatividad, mayor ingenio, destrezas y habilidades que originan mayor competitividad.



#### 10.-ADMINISTRAR ADECUADAMENTE EL TIEMPO.

En el siglo XIV apareció el reloj, y el tiempo se volvió nuestro dueño al regular cada aspecto de nuestra vida. La premura del tiempo, acelera el funcionamiento del aparato digestivo y hace que el corazón trabaje más rápido, asimismo altera la presión arterial, disminuye la efectividad del sistema inmunológico, lo que provoca la susceptibilidad para contraer un catarro, un resfrío o enfermedades respiratorias, por el desgaste que sufre todo el organismo. Cuando se vive aceleradamente se puede agotar con mayor facilidad al corazón, propiciando infartos y ataques al corazón. Una urgencia crónica de tiempo, eleva la producción de hormonas como la adrenalina, que incrementa la tensión muscular y eleva la presión arterial y los niveles de colesterol y otras sustancias obstructoras de las arterias que favorecen los padecimientos cardíacos. Vivir a la carrera, implica también comer a la carrera; se comen más golosinas, bocadillos y comida rápida, como hamburguesas que contienen grasa y colesterol, obstrutores de las arterias. La premura del tiempo, también trae como consecuencia que se debilite el sistema inmunológico, al reprimir enojos, pensamientos

negativos, presiones etc. Propiciando la facilidad para el ataque de bacterias y virus al organismo. Se recomienda deshacerse de los relojes y hacer el ejercicio de basarse en los ritmos naturales como los antepasados prehispánicos o como lo hacen los campesinos, a través de los fenómenos naturales como el amanecer o la posición de las estrellas para ubicarse en el día. Con la práctica, contar el tiempo así, resulta más divertido y nada estresante. Es importante vivir el aquí y el ahora con precisión: Estar plenamente consciente de lo que hace en cada momento de su vida. Así, si va a contestar el teléfono, deténgase un segundo a respirar profundamente. En el hogar viva y disfrute a la familia con intensidad, al salir también respire profundamente y lleve el tiempo suficiente para llegar puntual a su trabajo. En la oficina alterne actividades para aprovechar bien el tiempo y antes de salir lea una revista o medite unos minutos para que su regreso a casa, sea con paz y tranquilidad. La televisión es muy nociva, por el tipo de programas agresivos; evítela, así como el cambio constante de canales.



11.-SIGA EN CONTACTO CON SUS EMOCIONES JUVENILES: Un niño, es simplemente un niño, pero cuando es un adulto, puede elegir cómo desea ser y tener experiencias que cultiven sus cualidades juveniles como: la travesura, la espontaneidad, la flexibilidad y el optimismo. Los estudios han demostrado que los optimistas y los divertidos viven más, son más sanos y más felices. Un buen sentido del humor es un auténtico protector contra el envejecimiento. La gente que es flexible, suele tener un buen sentido del humor. Una forma de volverse más alegre y abierto emocionalmente, consiste en jugar a los acertijos con alguien, el humor es social e interactivo por lo que hay que animarse y practicarlo con los demás.

La confianza en uno mismo, no es cosa de niños. La confianza proviene de saber que podemos manejar lo que nos presenta la vida. Mantener la confianza en uno mismo, implica también experimentar miedo y superarlo si esa voz interna dice. “ya no sigas”, hay que callarla y continuar, expresando para sí, palabras de aliento; “puedo y por lo tanto lo voy a hacer” y hacerlo. Ayudar a las personas en cualquier eventualidad da confianza y seguridad, desarrollando la cultura de servir a los demás.

Algo muy importante es dejar de culpar a los demás y asumir la responsabilidad de sus propios actos. Como joven, ría, explore, investigue, vuélvanse más y más curioso, el resultado de la curiosidad, es que el mundo se vuelve más y más grande. Una forma de cultivar el optimismo, consiste en prestar atención a las ilusiones y a las fantasías.

También es muy importante aprender a perdonar. Negar el perdón acrecentará nuestro ego, pero socavará nuestra paz mental. Irónicamente, al darnos a perdonar, le damos a esa persona, un considerable poder

sobre nosotros y nuestro bienestar, como opinan los especialistas.

Permítase tener sorpresas, ser creativo, contar historias, celebrar su cumpleaños y mantenerse jovial. Los niños tienen una especie de espiritualidad y admiración por el mundo que los adultos hemos olvidado.

12.-MANTENGA LA FE PARA VIVIR MAS AÑOS: La fe es un factor de protección que ilumina nuestras perspectivas, calma los nervios, frena los problemas de salud y prolonga la vida. Cuando la gente entra en un estado mental de devoción, cuando medita o se relaja, el cuerpo lo agradece. Disminuyen la presión arterial, el ritmo cardíaco, los requerimientos del oxígeno del cuerpo y la producción de bióxido de carbono, incluso el colesterol se reduce con el tiempo.

Algunos investigadores se enfocaron en la oración y la meditación, para estudiar el vínculo entre los cambios físicos, y los aspectos poco explorados de la inteligencia humana, como el estrés y sus efectos corporales. Por lo que es recomendable que todas las personas practiquen la meditación y la oración diariamente y con ello ayudarán a bajar sus niveles de presión arterial, ritmo cardíaco, frecuencia respiratoria y metabolismo, con solo cerrar sus ojos y concentrarse en una palabra o frase, durante 20 minutos, diariamente.

CONCLUSIONES: COMPARTAMOS ESTOS CONOCIMIENTOS CON LOS NIÑOS Y LOS JÓVENES Y GUIÉMOSLES EN CÓMO VIVIR UNA VIDA SANA PARA TENER UN ENVEJECIMIENTO FELIZ Y SALUDABLE.

# DON VALENTÍN GÓMEZ FARÍAS



*Valentín Gómez Farías*

Me honro en participar en este homenaje al insigne patriarca de la Reforma y Precursor del Liberalismo Social Mexicano: Don Valentín Gómez Farías.

Originario de Guadalajara, Jalisco, su ciclo vital se dio de 1781 al 1858.

De joven fue rebelde y de avanzada para su tiempo; destacó muy pronto por su brillante inteligencia, su talento claro, su sed de saber y aprender lo hicieron interesarse y conocer el idioma francés.

Brillante estudiante de medicina, se tituló con honores, haciéndose merecedor al ofrecimiento de varias cátedras en la propia

Universidad de Guadalajara, en donde se atrevió a hacer las autopsias, cuando éstas estaban prohibidas. Por su extraordinario talento, realizó el doctorado médico en un año.

Desde entonces, dio muestra de su espíritu independiente, que buscaba la verdad a través del conocimiento y que estaba en contra de las ataduras, los retrocesos y más que nada, el oscurantismo de su tiempo, todavía bajo el dominio español.

Valentín Gómez Farías recibió de sus maestros y compañeros grandes enseñanzas que le ayudaron a fortalecer su carácter. Entre sus maestros destacan Francisco Severo Maldonado y principalmente Don José de Jesús Huerta, un verdadero “aperturista” Doctor en Teología, liberal radical, que contagiaba a sus alumnos con su liberalismo y con la experiencia de haber

abrazado la causa de la Independencia, por lo que se deduce que de él recibió la semilla del liberalismo radical

A los 39 años, inicia su trayectoria política, sublimado por la lucha permanente, por el cambio acertado y positivo para la nueva nación mexicana, en el ejercicio de la libertad para el progreso y el bienestar, con la filosofía de liberalismo social mexicano; desplegando una actividad inusitada para fortalecer la unidad de criterios en torno a la independencia.

Sentía la preocupación de dar forma aceptada a la nueva situación, de promover el cambio que tanto necesitaba el país, así como crear las instituciones necesarias y adecuadas a su consolidación y posterior desarrollo.

Su primer nombramiento a nivel nacional, como Ministro de Hacienda, le indica que su hora había llegado y en las elecciones de 1833, no tiene oponente para integrar la fórmula Santa Anna-Gómez Farías.

Después de la toma de posesión, Santa Anna pretexto una enfermedad mientras veía como marchaban las cosas, en cambio el valiente y decidido Valentín, advierte que ha llegado el momento de promover reformas sustanciales para alcanzar el cambio que la Patria necesitaba.

Asume el poder ejecutivo el 1º de abril de ese año, trazándose un enérgico programa de cuatro puntos que pueden denominarse los objetivos de la Pre-Reforma.

\*Destruir el monopolio de la tierra en manos del clero.

\*Integrar realmente a la República, que vivía dispersa como en la Colonia.

\*Fortalecer al Gobierno de la República como fuerza rectora del país.

\*Hacer efectivas para el pueblo, las libertades conquistadas en la Independencia.

Las medidas que adoptó para alcanzar estos objetivos y que causaron una verdadera conmoción nacional, fueron:

\*Adjudicó al Congreso las facultades eclesiásticas que el Papa había concedido al Virrey en materia religiosa.

\*Creó el Instituto de Geografía y Estadística, hoy Ilustre y Benemérita Sociedad Mexicana de Geografía y Estadística, como el más alto cuerpo científico y de investigación, que este año conmemora sus CLXXVIII años de vida.

\*Decretó la separación de la Iglesia y del Estado.

\*Estableció la libertad de creencias religiosas.

\*Decretó la secularización de los bienes de las misiones religiosas en Filipinas y Baja California.

\*Suprimió la llamada Real y Pontificia Universidad de México, por “inútil y enemiga de la República”.

\*Estableció la educación superior.

\*Creó la Biblioteca Nacional, las escuelas nocturnas, las escuelas que prepararan a los maestros, y acabó con el monopolio del clero sobre la educación primaria. Suprimió los votos monásticos que tanto perjudicaban a los jóvenes de ambos sexos.

\*Creó el ejército del pueblo a través de las milicias populares.

Tuvo la suerte de pertenecer a una generación de jaliscienses que ocuparon como él la silla presidencial: Melchor Ecoy Múzquiz, Anastasio de Bustamante y Don José de Justo Corro.

El 15 de julio de 1840, se lanzó a la revolución. Estaba alerta, no dejaba de luchar y de incitar a la lucha; salía de su casa cada día, con la inseguridad

de no saber si iría a prisión o podría retornar felizmente con Doña Isabel López y sus hijos.

En 1845, luchó por establecer el Liberalismo Social Mexicano como filosofía y ley decisiva, para consolidar el destino de la patria.

En 1848, se opuso a los tratados de paz con los Estados Unidos, y en 1857 fue distinguido, junto con el Diputado mexicano León Guzmán, para encabezar el Juramento de la Constitución, en la solemne ceremonia del 5 de febrero de 1857.

Francisco Zarco hizo la crónica:

El señor Don Valentín Gómez Farías, Presidente del Congreso, conducido por varios diputados y arrodillado delante del evangelio, juró enseguida. Hubo un momento de emoción profunda al ver al venerable anciano, al patriarca de la Libertad de México, prestando el apoyo moral de su nombre y de su gloria, al nuevo Código Político de México.

El 4 de julio de 1858, a los 77 años de edad, cumple con su destino. Sus restos fueron llevados a la Cámara de Diputados, en donde recibieron el homenaje emocionado de las altas autoridades del país y del pueblo. Correspondió al Licenciado Narciso Bassols, en representación del Poder Ejecutivo, y al Diputado Enrique Pérez Arce, a nombre del Congreso de la Unión, expresar emotivos discursos que ensalzaron su regia personalidad, despidiendo así al patriarca de la Reforma y Precursor del Liberalismo Social Mexicano.

Es cuanto.



## MARGARITA MAZA DE JUÁREZ



**E**n los festejos de inicio del Bicentenario de la Independencia y del Centenario de la Revolución, es importante considerar que el punto de unión de ambos acontecimientos es la “Reforma”, con todas sus implicaciones.

En el año 2009 se conmemoró su sesquicentenario. Recordarla es revivir la grandeza de la Pléyade de Liberales que magistralmente comandó el Benemérito de las Américas, Don Benito Pablo Juárez García. El Gran Juárez, lo fue gracias al tino que tuvo para elegir como compañera de su vida, a Margarita Eustaquia Maza Parada, con quién se

unió para siempre en la Ceremonia celebrada en San Felipe Neri de Oaxaca.

El día 31 de julio de 1843. Benito Juárez llegó a la casa de la familia Maza-Parada en 1819, buscando a su hermana Josefa, por lo que pudo conocer a Margarita desde su nacimiento, el 29 de marzo de 1826, siendo testigo de su nobleza, su don de gente, su generosidad con todas las personas humildes, al proporcionarles cariño, respeto y objetos que cubrieran sus necesidades. No obstante haber sido hija adoptiva de los señores Maza-Parada, estos la amaron y respetaron de igual forma que a sus tres hijos: Manuel, Juana y José, su eterno confidente. Margarita creció en un ambiente socio-cultural de clase alta, sus padres era muy ricos: el señor Antonio Maza era de Génova, Italia y la señora Petra Parada, de Oaxaca, formaron un matrimonio bien consolidado en que prevaleció el amor, una educación con toda pulcritud y una escala de valores bien fortalecida, que Margarita conservó, durante los 44 años, 9 meses y seis días, que duró su existencia.

Su matrimonio con el prominente Lic. Benito Juárez, a los 17 años de edad, fue una muestra del gran amor que se profesaron, no obstante los veinte

años de diferencia entre ambos. Ella, con amor, aceptó que Juárez ya hubiera tenido dos hijos con la Sra. Juana Rosa Chagoya Añorde Tereso y Susana a quienes reconoció y siempre apoyó. Juárez ya ocupaba cargos importantes cuando contrajo matrimonio. Se había titulado en 1833, ya había sido regidor y diputado local, después de casado fue Juez del Estado Civil, Secretario General de Gobierno, Diputado del Congreso de la Unión y Gobernador de Oaxaca, en el año terrible de la Invasión Norteamericana. La vida del matrimonio Juárez-Maza, transcurrió con toda felicidad durante los diez primeros años.

Un hecho importante, cambió el curso de sus vidas. Siendo gobernador del estado, el Gran Patricio, le negó a Antonio López de Santa Ana, el asilo que le solicitó, argumentándole que alteraría la paz que prevalecía en el estado. Cuando Santa Ana llega al poder se ensañó contra él exiliándolo del país, allí empieza el desasosiego familiar, que duró los 18 años, de los 28 en total, de vida matrimonial. Aquella venganza Santanista, empezó a ser cumplida el 28 de mayo de 1853: Juárez fue aprehendido en Etna, después conducido a Tehuacan, Puebla, Jalapa, Perote y Veracruz, donde fue encerrado en el Castillo de San Juan de Ulúa. El 5 de octubre, salió de allí, para abordar el barco inglés Avon, que lo condujo al destierro. Al llegar a la Habana, encontró apoyo y solidaridad en amigos liberales y miembros de la Masonería, a la que pertenecía desde joven, cuando se afilió como aprendiz en la Logia “Esfuerzo a la Virtud”, del Rito Yorkino, establecida en Oaxaca, tal afiliación la reiteró el 15 de enero de 1847, en la Logia Independiente jurisdiccionada a la MRGL: La Luz, del Rito Nacional Mexicano, de la Ciudad de México. Con muchos apoyos, llega a Nueva Orleans, en donde se encuentra con los liberales: Melchor Ocampo, José María Mata, Guillermo Prieto, Manuel Zepeda Peraza y otros más, que compartieron el oficio de torcedor de puros.

Mientras Juárez vivió exiliado en Nueva Orleans, Margarita y sus hijos sufrieron también, la persecución del general santanista José

María Cobos, haciéndoles pasar días de interminable angustia. Ella no solo atendió el sustento de sus hijos, tejiendo ropa para niños y atendiendo un expendio de pan en Etlá, sino también enviaba dinero a su amado, que sobrevivía de enrollar tabaco.

Durante la Guerra de Reforma, Margarita atravesó en un mes, la Sierra de Oaxaca, con sus ocho hijos para acompañar a Juárez en Veracruz. Con sus propias palabras, expresó que no hay peor camino que el de Cuajimulco, en esa travesía perdió a su hija Amada: Durante su estancia en Veracruz, nació Jerónima Francisca, quien falleció a los dos años.

Toda una década viviría en constante zozobra. Primero tres años de Guerra Civil en Veracruz, después de un paso efímero por la Ciudad de México en 1861, empezaría a peregrinar por el norte del país. Margarita acompañó a Monterrey a Juárez, donde nace su último hijo Antonio, cuando Manuela, la mayor, ya era esposa de Pedro Santacilia, cubano que se convirtió en el brazo derecho de Juárez.

Antes de partir Margarita, presidió la junta de señoras que se encargaron de reunir fondos para hospitales de sangre, en los que colaboraron también sus hijas mayores, acción que se suspendió por la muerte de su hija Jerónima Francisca.

En el trayecto del norte de país, colaboró con su esposo con observaciones políticas, aconsejándole con mucha seguridad, quién era traidor, en quién si podía confiar y en quién no; representándole además, con una gran dignidad ante el gobierno de E.E.U.U.

Por lo que podemos resumir que Margarita Eustaquia Maza Parada de Juárez, fue sin duda una compañera solidaria, quien también ingresó a las filas de la Masonería, el día 29 de marzo de 1851, en la RLS: Rosa Mexicana No. 5 del R.:N.:M.: fue republicana, respetuosa de la cosa pública, participante activa, como esposa, como madre, como colaboradora política y representante diplomática, compartiendo la ideología liberal de Juárez.

El pueblo mexicano despidió a Margarita con gran calidez en su funeral el día 2 de enero de 1871, al que asistieron 300 carros y dos mil personas.

El gobierno de México, decidió que en la XLVI Legislatura de la Unión,

se inscribiera su nombre con letras de oro, en los muros del Recinto Parlamentario.

La Profra. Fidelia Sánchez de Mendiburu, expresó una elogiadísima prosa, la que destacaré algunos pensamientos:

*“Debo reflexionar no solamente en el momento en que vivimos. Quiero pensar en el futuro, cuando las nuevas generaciones de hombres y mujeres, desfilen por estos muros y se pregunten: ¿Quién fue Margarita Maza de Juárez? ¿Fue una heroína como doña Josefa Ortiz de Domínguez, una mártir de la libertad como Carmen Serdán, una educadora prócer, una gran artista, una guía singular del pueblo?. La historia y la verdad responderán siempre: “Fue la compañera inseparable del forjador de la Reforma y el insobornable defensor de nuestra nacionalidad. Fue una mujer que enalteció un hogar digno y respetable: el hogar de Juárez”. Quienes lean su nombre, no serán deslumbrados; sus virtudes espléndidas iluminarán, con luz radiante y clara, a las generaciones del futuro. Es y será un innegable honor para esta Cuadragésima Sexta Legislatura, en la que la mayoría ha sido guiada, por la mano amiga, que descorrerá el velo, que cubre el nombre, de Doña Margarita Maza de Juárez, haber puesto en áureas letras, en este altar de la Patria, un nombre que evoca lo más notable y más alto, que pueda darse en un solo ser: la conjunción de las virtudes cívicas, con las virtudes propias de una ama de hogar. Tenía la fe sencilla que todo lo desafía, la fe de quién estaba superando lo viejo y lo carcomido, y la abnegación para sobrellevar todos los dolores y todas las angustias, sin el más leve desaliento. Señores: en mi emocionado sentimiento, como una mujer dedicada al hogar y también con fervor a la vida política: como revolucionaria de un estado de recia tradición liberal, como simple mexicana, me complace y enorgullece sumar mis humildes palabras a este homenaje que se extiende a todas las mujeres que sirven a la Patria en el hogar, que es la célula primigenia y fecunda de las grandes causas de la Patria, en el hogar, crisol de la verdad y de la historia.”*

Es cuanto

**María del Socorro Cortés Mayorga**

**AVE Y ESTRELLA (Epitafio)**

**REQUIEM**

**VIVO TU MUERTE**

**CIENCIA Y CULTURA PARA MÉXICO**

**XII ANIVERSARIO DEL FALLECIMIENTO DEL MAESTRO JUAN RUEDA ORTIZ**

**JUAN RUEDA ORTIZ FUE UN TRIUNFADOR Y LUCHADOR EN MÉXICO Y ESPAÑA**

Nació en Santa María de los Ángeles, Jalisco.

Es miembro activo de la Ilustre y Benemérita de la Patria, Sociedad Mexicana de Geografía y Estadística.

Es Presidente de la Correspondiente en Morelos de esta institución.

En el año de 1981 se creó el Instituto Mexicano de Ciencias y Humanidades, del cual es miembro fundador y desde 1999 Presidente Vitalicia.

En 1991 ingresa como Socia de Número a la Ilustre y Benemérita de la Patria, Sociedad Mexicana de Geografía y Estadística, ocupando en los últimos 9 años puestos administrativos en el Consejo Nacional de esta Honorable Institución.

En 1999, en Cuernavaca Morelos, creó la Academia de Letras Juan Rueda Ortiz de la cual es Presidente Vitalicia.

En el 2006 creó la Academia Nacional de Literatura

En el 2007, creó la Academia de Arquitectura, Ingeniería y Diseño.

En el 2009, creó la Academia de Desarrollo Económico y Turismo.

En el 2010, creó la Academia de Cronistas de Morelos.

Desde hace cinco años, se ha dedicado a realzar la cultura en el Estado de Morelos con 30 Socios de Número y un promedio de 60 académicos de las cuatro academias que están en función y actividad actualmente.

Y está en formación la Academia de Artes Plásticas.

Por estas razones en el mes de diciembre del 2010, fue homenajeada en el Museo de la Ciudad y declarada Presidente Vitalicia de la Ilustre y Benemérita de la Patria Sociedad Mexicana de Geografía y Estadística en la Correspondiente del Estado de Morelos, recibiendo por instituciones culturales, doce reconocimientos por su actividad cultural y académica en ese Estado de Morelos.



En el 2008 participó en la Venera Cuernavaca, Galardón en Grado de Distinción de Honor, donde participó el Gobierno del Estado, el Ayuntamiento de Cuernavaca, La Universidad Autónoma del Estado de Morelos, el Sindicato Nacional de Trabajadores de la Educación, Tribuneros, Literatos, Historiadores y Artistas de Morelos, así como la ilustre y Benemérita Sociedad Mexicana de Geografía y Estadística y la Academia de Literatura en Morelos.

Asimismo, también ha creado cuatro Bibliotecas; la primera fue instalada en el municipio de Huitzilac, la segunda en el municipio de Tepoztlán, la tercera en el municipio de Yautepec, y la cuarta Biblioteca realizada en el Hospital del Niño Morelense, en Cuernavaca Morelos, y está en formación la Biblioteca Juan Rueda Ortiz.

También hay que destacar que es miembro de Número de la Legión de Honor Nacional en reconocimiento a sus altos méritos.

Por su labor cultural ha sido acreedora de la medalla Benito Juárez García, otorgada por la ilustre y Benemérita de la Patria Sociedad Mexicana de Geografía y Estadística.

Ha sido galardonada con la medalla Sor Juana Inés de la Cruz y otras más, por su destacada actividad literaria, histórica y científica.

Es delegada en Morelos de la Asociación de Escritores y Artistas Españoles, Filial en México, realizando el intercambio cultural entre México-España y Miembro Activo de Tribuneros, Literatos, Historiadores y Artistas en Morelos.

Actualmente, forma parte del Grupo de Empresarios de Morelos, teniendo en cuenta su labor empresarial durante 40 años, como promotora de asesores profesionales en una importante empresa extranjera denominada Seguros Monterrey, New York Life.

## QUEHACER CULTURAL

Vivir el mundo con intenso brío  
en este rincón del nuevo continente  
es darse a la cultura intensamente  
y sentir un profundo desafío.

Escribimos libros con albedrío  
creamos de cultura la corriente  
luchando siempre contra lo indolente  
para darle a México un buen avío.

Ampliamos esferas de trabajo  
sin desmayo, sin pausa y sin fatiga  
luchando siempre contra lo indecible

llevando la cultura a los de abajo  
resistiendo la indolencia que fustiga,  
viviendo al límite de lo posible.



AVE Y ESTRELLA  
(Epitafio)

*Autor: Pablo Rubén Villalobos*

No me invoquen, no me lloren,  
tengo paz, tranquilidad...  
Sólo les pido por mí oren  
en su íntima soledad.

¡Y conste que no están solos...!  
Yo siempre los acompaño,  
a ustedes que son mi todo...  
El partir, no me hizo daño

Estoy en ese infinito,  
del espacio y su belleza...  
Pueden verme, se los digo...  
¡Soy la estrella que embelesa!

¡Soy esa ave en raudo vuelo,  
de esplendoroso plumaje...!  
¡Que en un hálito en el cielo  
cuando sola va en su viaje!

Ya sin llanto y sin lamentos,  
hoy sé que mi vida es bella...  
¡Búsqüenme en el firmamento..!  
¡Soy el ave! ¡Soy la estrella!

Cuernavaca 13 de mayo de 2011

REQUIEM

*Autor: Pablo Rubén Villalobos*

Cuándo muera,  
¡por fin que esa libertad,  
sea con dignidad y honor,  
con paz y tranquilidad!

Cuándo muera,  
¡físicamente me alejo  
y en esencia lo mejor,  
de mi espíritu les dejo!

Cuándo muera,  
¡sólo pido una canción,  
de recuerdo en mi memoria...!  
¡ Y alguna bella oración!

Cuándo muera,  
¡Que nadie sienta temores!  
¡ Que se olviden las angustias  
y perdonen mis errores!

Cuándo muera,  
¡No quiero dolor ni llanto!  
¡Sí una flor y una sonrisa,  
sin luto en el camposanto!

Cuándo muera,  
¡Que nadie pierda la calma..!  
Con un ánimo tranquilo,  
¡dejen que descanse mi alma!

Cuándo muera,  
¡les diré por despedida  
que ese paso hacia la muerte...  
Sólo es parte de la vida.

Cuándo muera,  
¡Le daré gracias a Dios,  
con profunda devoción  
por todo lo que me dio!

Cuándo muera,  
¡No tarden con mis despojos!  
¡Cobíjenme con la tierra  
y una lágrima en los ojos.

Cuándo muera,  
si mi petición no abruma,  
de vez en cuando una flor,  
¡deposítenla en mi tumba!

Cuándo muera,  
en medio de estos anhelos,  
díganme adiós con un ... ¡PADRE  
NUESTRO QUE ESTÁS EN LOS CIELOS!



## VIVO TU MUERTE

Juan, dime dónde vive tu muerte  
para poder buscarte y no perderme.

Dime dónde me esperas,  
sobre qué cielo.

En que lugar remoto sueñas tus sueños,  
no puede ser muy lejos.

Yo lo presiento, yo lo presiento.

La verdad es la muerte y llega pronto.  
Vivir es ya morirse poquito a poco.

Poquito a poco.

Nos vamos desangrando de olvido y pena,  
dime que existe un todo sobre la nada.

Pide papel y pluma y mientras tanto  
dile a Dios que mi vida se está acabando.

Se está acabando.

Y dime donde puedo encontrar  
la muerte sobre tu nombre.

Que no me pierda cuando vaya a buscarte.  
Que no me pierda... que no me pierda.

*Para el Mtro. Juan Rueda Ortiz en su XII aniversario luctuoso  
Ma. del Socorro Cortés Mayorga vda. De Rueda Ortiz  
Mayo 13 de 2011*

## “CIENCIA Y CULTURA PARA MÉXICO”



Este Instituto fue fundado el 17 de agosto de 1981, y ha logrado uno de sus primeros objetivos que ha sido perdurar y mantener un Foro de Expresión Académica, por lo que en este año, está cumpliendo 30 años de existencia, su trigésimo aniversario.

Inicialmente se registró como “Instituto Cívico Cultural Guillermo Prieto”.

La idea fue que este Instituto funcionara como un centro de intercambio de experiencias en el ámbito cultural, artístico y científico, basado en el trabajo de sus Academias de Filosofía, Humanidades, Ciencias, Bellas Artes y Letras.

Tradicionalmente, lo hemos considerado un baluarte de la Cultura nacional, ya que así fue pensado por sus socios fundadores, y hoy quisiera invocar las ilustres figuras que iniciaron este proyecto como institución: Adriana Merino, Alfonso Reyes H, Carlos Román Celis, Genaro Hernández Arceaga, Juan Rueda Ortiz, Leopoldo Chagoya Morgan, María del Socorro Cortés de Rueda, María Esther Silva de Rojas, Antonio Fernández del Castillo, Luis Rublúo Islas, Martín García Elizama, Guillermo Chavoya Contreras, Irene Alicia Suárez Sarabia, José Javier Vega Cisneros.

El lugar designado como sede fue aquí, donde nos encontramos sesionando el primer martes de cada mes, en Justo Sierra 19, edificio de la Ilustre y Benemérita de la Patria Sociedad Mexicana de Geografía y Estadística. Antes sesionamos en la Casa Jalisco, ubicada en la calle de Tuxpan # 60, Colonia Roma, y ahora, felizmente, hemos regresado a nuestra Casa Sede, gracias al apoyo que nos dio su actual Presidente, Lic. Julio Zamora Bátiz.

En estos 30 años, por este Instituto han desfilarado más de 200 socios activos, destacando en su aportación al desarrollo cultural de México.

Seguimos trabajando en unión con la Asociación de Escritores y Artistas Españoles, con sede en Madrid, España. La mayoría de los socios pertenecen a este Instituto, y muy pronto se incrementará con los Socios Activos de la SMGE, que radican en Morelos.

En apego de nuestro programa de trabajo, en 2008 tuve el agrado de presidir el Homenaje al Maestro Juan Rueda Ortiz, que se llevó a cabo en la ciudad de Cuernavaca, con presencia de importantes personalidades, en el Auditorio de la Procuraduría General de Justicia, estuvo presente el Presidente de la Academia de Letras “Juan Rueda Ortiz” en Morelos, Ing. Florencio Roldán Fuentes, el Presidente de la Academia Nacional de Literatura, Uriel Carmona Sánchez y el Presidente de la Academia de Arquitectura, Ingeniería y Diseño, Arq. Edmundo Gutiérrez Bringas, y el Director de la Procuraduría General de Justicia, Lic. Francisco Coronato Rodríguez. Participaron, declamando poemas del Maestro Juan Rueda Ortiz, Pablo Rubén Villalobos, Jorge Ocampo Batalla, María de Jesús Mendoza y Roxana Zubieta. La Doctora en Filosofía Socorro González presentó una síntesis del libro “Búcaro de Sueños”, del Maestro Rueda Ortiz. La mesa de honor fue integrada por el Lic. Julio Zamora Batíz, el Lic. Francisco Coronato Rodríguez, el Ing. Florencio Roldán Fuentes, el Arq. Edmundo Gutiérrez Bringas, Uriel Carmona Sánchez, Pablo Rubén Villalobos y María del Socorro Cortés Mayorga.

Y cada año organizo y presido el homenaje en recuerdo del Maestro Rueda Ortiz, aquí en Cuernavaca.

En cuanto al trabajo de los socios del Instituto, merece mención especial la Maestra Beatriz Navarro Popoca, por el cumplimiento que tuvo como Secretaria General y por la publicación de la Summa Académica del año 2008 y 2009. Vale resaltar la brillante labor cultural de dos socios distinguidos que trabajan arduamente representando a este Instituto: el Dr. Emilio Lluís Puebla y el Lic. Edwin Lugo Andalón, ya que durante todo el año presentan conciertos en diferentes auditorios de la Ciudad de México.

Agradezco a las cinco Academias: Ciencias, Humanidades, Filosofía, Bellas Artes y la recién creada de Historia, los trabajos presentados de manera magistral.

Asisto a sesiones de trabajo en la “Academia de Letras Juan Rueda Ortíz en Cuernavaca Morelos, en la cual se mencionan las Instituciones Fraternas, entre ellas el Instituto Mexicano de Ciencias y Humanidades. Considero que de esta manera estoy haciendo una gran difusión del Instituto, en Morelos.

Se están haciendo gestiones para traer la biblioteca del Maestro Juan Rueda Ortíz, que cuenta con más de cinco mil volúmenes, a la Biblioteca de la Sociedad Mexicana de Geografía y Estadística, ubicada en Justo Sierra 19, con el objeto de que estos libros sean consultados por los miembros de este Instituto.

Aquí aparecerán las obras de nuestros compañeros del Instituto Mexicano de Ciencias y Humanidades, como lo son: Edwin Lugo, Emilio Lluís, Doris Kraft, Grace Meade, Rosa María Colea, Maty Sámano, Adela Palacios, Adriana Merino, Dr. Francisco Magdaleno Vega, Manuel Levinsky, Ma. del Socorro Cortés y otros.

Al iniciar este informe, mencioné que el hecho de presidir la Mesa Directiva de este Instituto en el año 2008-2009, había representado un período trascendental en mi vida cultural.

En este día en que me corresponde cerrar este capítulo de 30 años de existencia de nuestro Instituto, me embargan sensaciones mezcladas, por un lado, la satisfacción de los hechos realizados que aquí se consignan y que someto a la consideración de los miembros del Instituto, y por el otro que gracias a él he podido llegar a ocupar la Presidencia en la correspondiente de Morelos de la Ilustre y Benemérita de la Patria Sociedad Mexicana de Geografía y Estadística, creada en 1833 por el Dr. Valentín Gómez Farías, Manuel Altamirano y el Benemérito de las Américas, Don Benito Juárez, considerada la primera de América y la cuarta en el mundo.

Gracias a este Instituto Mexicano de Ciencias y Humanidades, conocí hombres ilustres como el Lic. Luis Maldonado Venegas, mismo que me invitó a pertenecer a la Legión de Honor Nacional.

Agradezco fraternalmente que los miembros del Instituto Mexicano de Ciencias y Humanidades me hayan designado Presidenta Vitalicia.

Me llevo conmigo, mucho del período 2008-2009, y de la Mesa Directiva que con orgullo puedo decir que pusieron el corazón para dejar lo mejor de ellos como constancia de amistad y trabajo.

Nuestro compromiso de trabajo con el Instituto no termina aquí, antes bien, la experiencia vivida por este grupo de trabajo nos brinda los elementos para continuar colaborando más comprometidamente con este Instituto que todos amamos y respetamos. Por mi parte, reitero la voluntad y empeño a todos los que muy orgullosamente por cierto, conformamos esta Institución Profesional.

Socorro Cortés Mayorga

## XII ANIVERSARIO DEL FALLECIMIENTO DEL MAESTRO JUAN RUEDA ORTIZ

Por. Ma. Del Socorro Cortés Vda. de Rueda 13 de Mayo del 2011

El día de hoy, aquí, en este recinto cultural de la Ilustre y Benemérita Sociedad Mexicana de Geografía y Estadística, donde el Instituto Mexicano de Ciencias y Humanidades tiene su Sede, lugar en el que tantas veces compartió sus luces sobre diversos temas, mismos que se encuentran recopilados en los archivos de este Instituto.

Recordamos al maestro, en su XII aniversario luctuoso.

Nos dejó la mejor herencia: sus ejemplos llenos de sabiduría, de respeto y amor al prójimo; esa es una de las razones que nos compromete a seguir divulgando su magna obra educadora y su ejemplar pensamiento, Su vida también tenía el sello de servir a la niñez y a la juventud, fue un verdadero forjador de almas infantiles; porque él creía que la infancia consolida al destino. Su orgullo fue haber dirigido la escuela para los ferroviarios en Algeciras; fue un maestro que predicó con el ejemplo, un maestro con educación predestinada.

Muchos no fuimos sus alumnos de aula pero si de sus conferencias, en sus charlas en su Academia de Letras donde nos reuníamos cada martes a las 8 de la mañana en esta Ciudad de México a presentar nuestros trabajos literarios, mismos que nos corregía o sugería algunos cambios. Así de la mano nos llevó a muchos, como a nuestro inolvidable amigo Manuel Levinsky que el asistir a la Academia de Letras, le permitió posteriormente editar varios libros. Igualmente otras escritoras que por primera vez se atrevieron a publicar su obra, como Doris Krafft, Rosa Colea, Grace Meade, Juanita Zorrivas, Adriana Merino, Conchita Clemente, por mencionar solo a algunas escritoras de este Instituto.

Viene a mi memoria que después de escuchar sus frases llenas de razonamientos ejemplares, convincentes, con voz suave y rítmica, nos hacía sentirnos diferentes, veíamos el sendero de luz con mayor claridad, con un futuro apegado a la realidad del ser humano, útiles socialmente, era cuando habíamos aprendido nuevas lecciones.

Él, como buen maestro que era, sabía el valor y el querer a los libros, y de su autoría nos dejó varios. En ellos encontramos experiencias vividas en la tarea diaria; hablaba de los métodos de la Pedagogía Universal y de la escuela rural que fue su principio educador, ahí donde él vivió algún tiempo, en Andalucía, su primera patria.

Su misión en esa etapa fue estar al lado de los padres de familia y unido con los alumnos; decía: “nadie puede educar a un niño si no lo conoce”. Era un pedagogo nato y especialista en valorar a cada persona.

Fue maestro, padre y esposo en el mas amplio sentido del término, digno y lleno de virtudes; siempre dando cariño y protección, por eso fue en la sociedad, un hombre claramente comprometido con su tiempo.

Como poeta nos lleva a la reflexión. Estarán de acuerdo conmigo al recordar uno de sus poemas que cito en su libro “Raíces sobre la Tierra”

Caminante: sí hay camino  
yo lo fui haciendo al pensar,  
sepa el poeta Machado  
que el camino abierto está,

yo abrí el camino en la vida,  
luchando sin descansar  
sembrando amor en la tierra,  
escribiendo sin cesar.

que no hay caminos mejores  
que los que abre el pensar  
cuando los sueños son limpios  
cuando se ama al soñar.



Juan Rueda Ortiz a sus 88 años alcanzó la edad maravillosa del filósofo en plenitud, gozaba de sus facultades intelectuales y tenía conciencia de su propio valer, aunque pensaba sensatamente, que se le acortaba el tiempo de producción y aceleraba su prisa para cumplir su compromiso con la vida. Aceptaba la tercera edad con admirable dignidad y con serena gallardía. Nunca tuvo miedo a la muerte, tan es así, que él decidió ir a su encuentro.



# JUAN RUEDA ORTIZ FUE UN TRIUNFADOR Y LUCHADOR EN MÉXICO Y ESPAÑA.

HABLA QUIEN SABE MAS DE SU VIDA Y DE SU OBRA SU VIUDA MA. DEL SOCORRO CORTES MAYORGA.  
EN EL XII ANIVERSARIO DE SU FALLECIMIENTO

## LIBERTAD Y ALMA

Escogió entre corazones  
cerebro, valor y pujanza,  
el hombre cuya obra estremeció a España  
no por un ideal romántico, verbo o palabra  
sino por un emblema de gloria.

Ya llegó el día, ese día en el que la providencia habla,  
y en medio de alaridos, y del horror de la metralla,  
ese Apóstol de augusta misión,  
cual aurora que por todos los ámbitos del mundo irradia,  
su frente inclina con ademán austero  
y entre los episodios trágicos,  
ante la cruel desgracia, salva abismos.  
Hace que brote del dúbido pesar la sublime confianza  
y a través de las sombras enigmáticas de la guerra,  
clava indómito su coraje cual punzante espada,  
en el pecho del mercader traidor,  
la vergonzosa guerra de su querida España.

Y es que llegando el día, la conciencia llama,  
a su toque clamoroso, exhaustiva despierta la democracia.  
Esa virtud por tantos profanada,  
esa que de comulgar con los sensatos se ufana,  
porque solo su tarea en el mundo se consagra  
en rigor a los pueblos por medio de los Códigos  
y no por la fuerza bruta,  
que contra su noble poder se ensaña.

Apóstol de todos,  
aunque tu modestia quisiera ocultar tu obra  
épicos párrafos siempre te reservará la historia  
que en las columnas de tu heroica Patria,  
¡erguidas permanecerán sobre tu campo de Batalla,  
bajo su bóveda celeste, bajo los laureles de la epopeya,  
vuestro triunfo cantará mañana..!

Porque en tu glorioso libro “50 Años Después”,  
con destreza narras la historia.  
En sus páginas una tras otra, con literatura heráldica,  
están acusadoras frases, enjuagando pólvora y sangre  
sin cesar, entre despotismo y traición resaltan.

Cinco años y tres meses de vida republicana, hicieron concebir a los  
españoles que habían encontrado la manera de vivir y forjar una sociedad  
democrática, con la amplitud que tolera la vida plural y ciudadana.

Así se produjeron las estampas extraordinarias, magníficas, de un pueblo  
que no tenía más esperanza que la que le dieran la resistencia y el tiempo,  
para dejar en la historia de España la constancia de lo que cuesta defender  
la libertad.

Lo que ya quedó encajado en la historia del siglo veinte como “la guerra  
civil española”, es un pasaje más – sin duda alguna el más sangriento y  
estrujante – que registran las luchas por la defensa de la libertad y dignidad  
de la vida social de un pueblo.

De todo Europa llegaron con su solidaria entrega hombres de gran corazón,  
políticos sin barrera, filósofos y escritores, novelistas y poetas, a luchar por  
esa causa, sin conocerles siquiera, los animaba la República indefensa y  
el dolor que producía en aquellas horas negras; extranjeros de voluntaria

nobleza, dieron su vida valiente por una causa tan noble. No pudo el maestro olvidar por gratitud y decencia, a quienes en ese trance, su vida les ofrecieron. La libertad se vistió de luto por las trincheras, ante aquellos combatientes que en circunstancias tan ciertas llegaron estimulando conciencias.

Hoy, el tiempo nos permite recordar al gran maestro, ofrecer un homenaje a los bravos luchadores que derramaron su sangre por defender a los hijos y salvar a sus hogares.

## **DATOS BIOGRÁFICOS DEL DOCTOR JUAN RUEDA ORTIZ**

El Doctor Juan Rueda Ortiz nació en la Ciudad de Málaga, España, el 13 de Mayo de 1911. Curso estudios profesionales en Valencia: Maestro Normalista en Granda, Licenciatura en Filosofía y Letras, en Madrid se doctoró en la misma carrera. Participó en diversos actos militares en los frentes de Teruel, Cuenca, Pozoblanco, Málaga y Granada, en acciones de artillería y finalmente, como comisario general de las milicias de cultura.

Al término de la guerra llegó a México, con cargo Diplomático especial de la Presidencia de la Republica Española; se nacionalizó ciudadano mexicano el 15 de octubre de 1940, con carta número 1388, expedida por el Secretario de Relaciones Exteriores, General Eduardo Hey, Al dejar el cargo oficial encomendado, se dedicó a trabajos publicitarios, periodísticos y docentes. Los trabajos, que desempeño en vida el Dr. Juan Rueda Ortiz, abarcan tan gran número de actividades, que sería tarea imposible enumerarlas en este corto espacio, por lo que solo clasificaré sus actividades profesionales. Iniciando con la de maestro normalista en Valencia en 1931, hasta sus recientes diplomados que dio en 1998 en la ilustre y Benemérita Sociedad Mexicana de Geografía y Estadística con el nombre de “Portafolio Académico”.

Periodista por excelencia, empezó como director del semanario “Solidaridad Obrera”, en Valencia, en 1929; Subdirector de “La Opinión” de Algeciras en marzo de 1932, Director del Semanario “Proa” en Elda, Alicante, en 1933. Director del Diario “Fragua Social” durante la Guerra de Valencia en 1936. Director, en

México, del Periódico “Regeneración”, en su sexto periodo en 1939 de la revista “Iberia”, y fue fundador y Director de las revistas “Tepeyac” y “Rumbo” “Director de la Revista Época”, “Vértice”, se editó mensualmente durante seis años, especializada en seguros; “Acción”, fue mensual y la dirigió durante cuatro años especializada en ventas; “Areópago”, fue una revista literaria, y se publicó en forma mensual durante cinco años. Estas publicaciones fueron de la época de los 80’s. “Panorama”, revista cultural de 1943 hasta 1944, como redactor en “El Universal” en 1939 “y en el periódico “Derecho Nuevo”, en 1940.

Miembro de la “Federación Internacional Des Journalistes” y de la agencia “Febosanta” en 1938. Durante 1990, fue primer Vicepresidente de la Federación Iberoamericana de Asociaciones de Periodistas (FIAP).

Al momento de su deceso, había escrito 43 obras en total, que reflejan su basta experiencia como escritor y poeta, de las cuales destacan: “Abisinia: Preludio de la Hecatombe”, Algeciras, 1934, “Glosario”, poemas, en Valencia, 1935; “Breve Historia del Sindicalismo en España” Madrid, 1937; “Coeducación”, Valencia, 1937; “De Julio a Julio, Balance de Un Año de Guerra” en Valencia, 1937; “Ensayos” en Plaquetas y Folletos sobre diversos temas de 1940 a 1979 en México, “Panamá, Cintura del Continente Americano” en 1982; “Búcaro de Sueños” poesía, en 1983; “Los Factores del Cambio” 1983; “Filosofía de la Elocuencia” Ensayo, 1984; “La Conciencia y sus atributos” psicología, ensayo en 1984; “La Memoria Social” historia, Ensayo, 1986; “La Rama Rota” poesía en 1986; “Raíces sobre la Tierra” poesía, en 1989; “Dinámica de la Cultura” en 1990 – dos ediciones - ; “50 Años Después” recordatorio de la guerra española, en 1990; “El Leonismo en México” historia, en 1994; “Un Viaje alrededor de mi Escritorio” siete tomos de memorias y Periodismo, un parlamento de Papel, - terminados para su edición; “Frente al Tercer Milenio” editado por su esposa María del Socorro Cortés Mayorga, su servidora, tres años después de su fallecimiento en mayo de 2002.

Políticamente muy activo, fue Director de Infancia Evacuada en el Ministerio de Institución Publica en 1937 Secretario del Comité Nacional de Ayuda a España, en la Presidencia de la Republica, de 1938-1939 y Delegado Oficial

a la Conferencia Internacional por la Paz en Paris, en 1938; Secretario Nacional de la Asociación de Clubes de Leones de la Republica Mexicana en nueve ocasiones; Presidente de los Clubes de Leones de la Villa en 1962. De Tacubaya, 1966-1972. De Chapultepec, 1974 y de Cuernavaca, Morelos en 1993. Delegado de diversas Convenciones Internacionales, En Niza, Francia, Canadá, en varias Ciudades y Estados Unidos, Tokio, Japón y en la Ciudad de México.

Además, creador de los Clubes Leo – Clubes Juveniles – durante cuatro años. Los cargos que tenía al abandonarnos fueron: Vicepresidente de la Sociedad Mexicana de Geografía y Estadística; Presidente en México de la Asociación de Escritores y Artistas Españoles, fundada en 1874; desde 1993 hasta 1999 con sede en Madrid.

Académico de Número de Academia Nacional de Historia y Geografía de la UNAM, desde el 5 de noviembre de 1981; Miembro Académico y directivo de la Legión de Honor Nacional, desde el 12 de marzo de 1982. Miembro de Número y Fundador de La Academia Mexicana de Finanzas Publicas desde el 25 de julio de 1982, Creó la Academia Iberoamericana de la Lengua en México. Creó este Instituto Mexicano de Ciencias y Humanidades en 1981. siendo su primer presidente el Lic. José Sales Rovira, después el Dr. Guillermo Chavolla Contreras y posteriormente el propio maestro Juan Rueda Ortiz. Pasó algún tiempo y lo declara la membresía Presidente Vitalicio. Miembro de la Asociación Nacional de Periodistas, en México 1983. Rector del Centro Nacional de Investigaciones de la Sociedad Mexicana de Geografía y Estadística 1993 – 1996; creó el Instituto Mexicano de Cultura Andaluza el cual dirigió cuatro años, de 1986 a 1990.

En su vena empresarial, con la cual logró muchos éxitos, destaca como fundador y miembro, en los Consejos de Administración de diversas empresas industriales y comerciales, todas del grupo “Lanzagorta”; Industrias Mexicanas; El Nervión, S.A.; Panamericana de Tubos y Galvanización, S.A.; Asbestos de México, S.A.; y Seguros Tepeyac S.A., ex fundador de Seguros Tepeyac en 1940 y Seguros Chapultepec; Promotor activo en Seguros Monterrey desde enero de 1948 hasta marzo de 1996; Fundador y Presidente Nacional del Club de Aseguradores Diplomados; ahora conocido como el Club de Veteranos. Miembro de la Asociación Mexicana de Agentes de Seguros y Fianzas (AMASFAC). Conferencista en varios cursos de venta para los agentes de la Compañía Internacional; “Mundial” y “Metropolitana de Panamá” en Septiembre de 1981 donde fue distinguido con los siguientes

premios: “Flor Natural” al mejor soneto en los Juegos Florales de Petrel, en Alicante 1932, Pluma de Plata de “Lions Internacional”, otorgado por la Directiva Internacional, como el mejor director en Leonismo en Latinoamérica, en Houston, Texas en 1969. Recibió la Medalla O’Higgins la más alta condecoración del Leonismo, por la Asociación Nacional de Clubes de Leones de la Republica Mexicana, en 1969. Presea por 60 años de Periodista Profesional: En Seguros Monterrey ahora Seguros Monterrey New York Life, obtuvo varios premios y asistió a innumerables convenciones internacionales por ocupar los primeros lugares como promotor de esa empresa.

Obtuvo el Titulo de Doctor Honoris Causa en Filosofía por la Universidad “Alexander Von Humbold”, el 29 de abril de 1987. Medalla de bronce, especial distinción como Secretario Académico de la Asociación Cultural “Sor Juana Ines de la Cruz” en 1988; Diploma como Director del Seminario del Periodismo – Laboratorio Campus, Club de Periodistas en México en 1989. Diploma como Mantenedor, con discurso en verso en los Juegos Florales de Sahuayo Michoacán, México, 1992. Además de múltiples distinciones y diplomas como Maestro y Escritor, en diversas instituciones a lo largo de varios años. Fue Masón Grado 33 de la “Gran Logia del Valle de México” durante 40 años.

Fue Venerable Maestro en varias ocasiones y formó la Logia más importante de todo Latinoamérica. “Calixto Maldonado R-No. 8”. Participó durante varios años escribiendo en el Órgano Oficial del Supremo Consejo del Grado 33, del Rito Escocés Antiguo y aceptado para la Jurisdicción Masónica de los Estados Unidos Mexicanos. desde 1947. }

Recopilación realizada por:

Mtra. Ma. Del Socorro Cortés Mayorga

Mayo 2011

**Marina Isolda**

**SEMBLANZA DE SOR JUANA INÉS DE LA CRUZ  
2012**

Nacida en México, D.F. un 17 de agosto, Marina es actriz, locutora, comentarista y declamadora de primera línea en el arte dramático.

Ha sido estelar en más de 100 radionovelas, series radiofónicas, obras de teatro y telenovelas. Ha grabado audiovisuales, cápsulas informativas, documentales y comerciales para las principales marcas y compañías de México. Ha sido conductora de importantes programas de entrevistas y noticieros en radio y televisión, integrante de elenco oficial de “La Hora Nacional de México”, durante tres sexenios consecutivos,; conductora del programa “El ABC del Hogar con Marina Isolda”, así como de “La Mujer Ahora”. Fue comentarista del Pentatlón Moderno de los Juegos Olímpicos del 68 y Presidenta de Honor y justicia de la Asociación Nacional de Locutores. Ha recibido numerosos premios y distinciones como : el Calendario Azteca, la Diosa de Plata, el Águila de Oro, el Premio Bravo como la mejor actriz radiofónica, nombrada Hija Predilecta de San Miguel Nepantla – cuna de Sor Juana Inés de la Cruz – y es miembro del Instituto Mexicano de Ciencia y Humanidades, de la Sociedad Mexicana de Geografía y Estadística y de la Asociación de escritores y Artistas Españoles. Actualmente presenta recitales de todo género de poesía en México y el extranjero. Sin duda, es una de las voces más reconocidas de nuestro país.

## SEMBLANZA DE SOR JUANA INÉS DE LA CRUZ

**M**éxico tiene un legítimo orgullo. En su suelo, precisamente en Nepantla, Estado de México, nació el 12 de Noviembre de 1648, una mujer de extraordinaria inteligencia, cuyo pensamiento, talento literario, vida plena de genio y autenticidad, han sido materia de estudio y culto de artistas e intelectuales, convirtiéndola en una gran figura literaria, conocida y reconocida internacionalmente: Sor Juana Inés de la Cruz. Desde muy pequeña, tomó conciencia de su condición de mujer y de los obstáculos sociales y culturales, que ésta le impondría, para su desarrollo intelectual. Antes de ingresar a la vida religiosa, Juana Inés de Asbaje y Ramírez - poseedora de un fuerte temperamento apasionado - vivió en la Corte Virreinal de la Nueva España, como Dama de Honor. Ahí, tuvo emociones muy intensas y sufrió varios desengaños amorosos. Más tarde, ingresó primero al Convento de San José, con la Orden de las Carmelitas Descalzas, pero era muy riguroso. Entonces, decidió entrar al Convento de San Jerónimo, de la Ciudad de México, en donde vivió hasta sus últimos días. Traspasa las barreras en defensa de su vocación literaria, su impulso creador y su enorme interés en los asuntos humanos, del espíritu y del intelecto. Siempre rodeada de afecto, presta algunos servicios a la comunidad, imparte clases de música a las alumnas, es archivista y contadora. Convierte su celda, en biblioteca y laboratorio, donde sacia su sed de conocimientos. Para poder dedicarse a estudiar, hace “trueques” ya que damas, señores o amigos, acuden a ella, con peticiones a veces “conminatorias” que le imponen ésa tarea literaria. Se podría decir que fue la Autora Oficial del Virreinato.

**N**uestra Décima Musa escribió numerosos poemas, en los que empleó diversos moldes, ya que encontramos Sonetos, Romances, Liras, Endechas, Redondillas Silvas, etc., además dos obras de teatro; “Los empeños de una casa” y “Amor, es más laberinto” 22 Villancicos, y tres Autos Sacramentales, “El Cetro de José” “El Mártir del Sacramento” y destaca “El Divino Narciso”. En su espléndida y admirable “Respuesta a Sor Filotea”, Sor Juana Inés de la Cruz, defendió con gran valor, el derecho a dedicarse al estudio y cultivo de las Letras, que en aquel tiempo se les negaba a las mujeres. Siendo una mujer querida y admirada, en México, España y otros países, Juana Inés de Asbaje y Ramírez, - Sor Juana Inés de la Cruz, falleció el 17 de Abril de 1625, en el convento de San Jerónimo, cuando cuidaba a sus hermanas de Orden, durante una terrible epidemia que devastó a la Ciudad de México.





# 2012

Querido amigo:

Esperaba mi turno para encontrarme contigo: tú me vas a crear.

Con tus proyectos, tus pensamientos, tus palabras, tus sentimientos, pero sobre todo con tus acciones. Soy 2012

Yo quiero que me hagas el mejor año de tu vida.

Vengo con mis cuatro números, 2012 frente a ti, para ser el año en que te atrevas a hacer más cosas; en que pienses y actúes más en grande; en el que compartas tus talentos y capacidades con mayor generosidad; el año en que tu mente, corazón y cuerpo, produzcan mejores cosas-en forma honesta-para tu beneficio y el de los que te rodean, el año en que más cariño y atención brindes a los tuyos. El año en que más te ames.

Las altas y bajas del 2011 se van con él; ahora me toca a mí.

Disfrútame, úsame al máximo, lléname de experiencias, diviértete mientras estamos juntos; quiero irme agotado, pero lleno de cosas buenas y con el privilegio de haber logrado mi propósito.

Viviré para siempre en ti, porque no olvidarás lo increíble que fue nuestro tiempo juntos.

Atentamente con ilusión y cariño, tu compañero de viaje el 2012.



**Martha Cruz de Gahona**

**LA CURADURÍA EN EL ARTE  
MANET Y EL FUSILAMIENTO DE MAXIMILIANO**

Contador privado en la Escuela Particular Comercial Remington.

Esteta Cosmetóloga, especialista en reducción de peso en la Universidad Técnica de Belleza y Estética.

Especialización en Estética, en Versalles, París, Francia.

Cursó sus estudios de Arte en la Escuela Nacional de Artes Plásticas, Plantel San Carlos, dependiente de la Universidad Nacional Autónoma de México y además tomó cursos de pintura y dibujo en la Universidad de Acatlán y con Maestros particulares como Laura Greenham y Gloria Muñoz.

Diplomado en Curaduría.

Talleres de Restauración de Obras de Arte.

Entre otras actividades es miembro de la Asociación de Escritores y Artistas Españoles con sede en México y miembro del Instituto Mexicano de Ciencias y Humanidades.

También fungió como Directora del Comité de Damas del Consejo Directivo de la Asociación Nacional de Ejecutivos de Crédito de 1970 a 1976 y de 1985 a 1987.

Cuenta en su haber con más de 25 exposiciones pictóricas.

## LA CURADURÍA EN EL ARTE

La Curaduría está considerada como una carrera joven. Anteriormente se practicaba esta actividad en todos los museos en forma autodidacta a base de prueba y rechazo.

Hasta el año de 1980 quedó instituida como enseñanza escolarizada, es una carrera con un andamiaje muy amplio; es multidisciplinaria en metodología e investigación impartida por la Escuela Nacional de Artes Plásticas, de la Universidad Nacional Autónoma de México.

La carrera de Curaduría consta de materias como: Museografía, Publicidad, Iluminación, Historia del Arte, Historia Universal, Literatura y Método de Investigación para el desarrollo y planteamiento de los discursos curatoriales museográficos que están considerados como muy importantes, ya que el Curador es el que llega a legitimar al artista o sea impulsándolo en su carrera hacia el éxito por medio de los mencionados discursos curatoriales museográficos, contribuyendo también el medio y el espacio a donde se presente el artista, que en este caso son los museos.

El Curador tiene amplias facultades como administrador del museo, dirigiendo todas las actividades que desarrollan el Museógrafo, el Publicista, el Iluminador, etc., todas estas labores son supervisadas siempre por el Curador, dando órdenes con interacción.

El Curador es la persona que decide si acepta la obra que pretende entrar al museo para su exhibición. También se encarga de tramitar el préstamo de obras de procedencia internacional para su exhibición dentro de nuestro país.

El Curador elabora el Discurso Curatorial que viene siendo una narración por escrito que se elabora con previa entrevista con el autor. Para saber si su obra es autobiográfica, hay que analizar el principio de identidad, para saber si se va a privilegiar en el discurso narrativo; si es irónico, crítico, qué sensaciones, sentimientos o tendencia imperan en su obra; analizar y estudiar los parámetros para poder valorar e interpretar las imágenes plasmadas en

el lienzo, que por lo general son polisémicas e hipertextuales, o sea, que puede describirse o interpretarse de muchas formas, ya que en la actualidad es una de las características que imperan dentro del Arte Contemporáneo, en sus diversos e innumerables expresionismos como son: el Psicográfico, el Abstracto, el Figurativo, el Ready Made, el Esquemático, etc.

El curador debe estar informado, debe percibir, investigar y sentir el contexto político que está prevaleciendo en ese momento ya sea en el país o estado a donde se pretende exponer, para no tener ningún enfrentamiento con las ideas, movimientos culturales, convencionalismos sociales que estén imperando en ese momento, debiendo tomar en cuenta los paradigmas institucionales que no se pueden y no se deben romper.

Hay que observar cuál es el valor ideológico, ya que tendemos a simbolizarlo todo. El filósofo francés Sol Lewit, en 1969 dijo que los artistas son místicos más que racionalistas; que ellos llegan a conclusiones que la lógica no puede alcanzar a describir.

El Curador, con su Discurso Curatorial, puede transformar el significado de cualquier objeto o imagen que se puede manipular de acuerdo al criterio y conocimiento del curador, recontextualizándolo; también puede hacer que funcione algo como obra de arte sin serlo, ya que existe mucha vulnerabilidad al poder de la persuasión a este respecto. No obstante, en toda trama narrativa tiene que haber ética profesional puesto que en alguna rama del arte, ya sea la política, la moda o religión, algunas veces se usan como mecanismo de control y manipulación social y también determinadas clases lo usan como ostentación de poder.

En síntesis, se dice que el curador debe ser un hermeneuta dentro de la rama de Artes Plásticas.

Algunos puntos importantes a considerar cuando se recibe la obra a exponer:

Como primer punto se debe de fotografiar el embalaje antes de abrirlo para ver en que condiciones se encuentra. Tomar fotos del esquema indicando de donde procede, qué tipo de madera o material es, si es algo frágil, y en éste caso, seguir las instrucciones que indiquen su forma de manejo. Después de abierto el embalaje, debe fotografiarse el contenido del interior para atestiguar sus condiciones y para saber a que temperatura debe estar

Se deben observar estrictamente las normas de embalaje, ya que existe el peligro de que algún material, como la madera no tratada especialmente para este fin, pueda tener algún tipo de contaminación, como el hongo, que podría afectar al contenido.

Para el montaje de la obra, el Curador debe verificar que se formule un listado con sus medidas y características, que se elabore un boceto museográfico con las dimensiones del espacio, tomando en cuenta la logística de desplazamiento de los visitantes. También debe investigarse si hay hidrómetros para medir la humedad del recinto en donde se exhibirá la obra. Ésta debe ser como máximo de un 60% y si fuera más alta, se debe colocar sal sílica estratégicamente para evitar el hongo. La temperatura de la sala debe estar entre 18 y 22 grados centígrados.

La iluminación debe instalarse en forma nivelada, tomando en cuenta los factores espaciales, técnicos, ambientales, que requiera la obra, según el tipo de material del que está hecha, para que no se afecte y tenga mayor lucimiento. Para esto, se debe analizar qué fuentes de luz son más convenientes, ya sea luz incandescente, de halógeno, de tungsteno, leds, lámpara dicróica, etc. También se pueden hacer combinaciones de luz cuando sea conveniente o necesario.

La publicidad se encamina a difundir o dar a conocer las características o propiedades de la obra por medio de estrategias publicitarias para qué

la gente se sienta atraída y visite las exposiciones, desarrollando todos los factores de difusión y medios informativos como carteles, folletos, volantes, espectaculares, pendones, gallardetes, inserciones en prensa, radio, televisión, internet y cualquier otro medio informático.

El Curador debe saber el procedimiento y forma de cómo conseguir un patrocinio, exponiendo los catorce puntos importantes que debe llevar la solicitud, para tener éxito en la adquisición del patrocinio.

En síntesis, la Curaduría es una carrera apasionante, que dota al que la cursa, de conocimientos muy amplios para la dirección general de un museo.



## MANET Y EL FUSILAMIENTO DE MAXIMILIANO

**E**l Pintor Edouard Manet, nació en París en el año de 1832 en el seno de una familia distinguida, conservadora y de alto nivel socioeconómico, abandonó la carrera de leyes y en 1850, ingresó al taller de pintura de Thomas Couture, el cual abandonó en 1856, continuando su carrera pictórica como autodidacta.

En París había poco espacio para los pintores que investigaban y creaban nuevas formas plásticas, para los verdaderos artistas de vanguardia como era Manet, que tenían la idea de que se debía tomar conciencia de que el arte tenía una misión social, que se debía eliminar el velo que cubren los convencionalismos y acontecimientos verdaderos.

A Manet le gustaba conservar la memoria del mundo que le rodeaba por medio del arte, expresando su gusto, horror o rechazo por determinadas situaciones o hechos que se realizaban algunas veces subrepticamente o acontecimientos muy importantes como la guerra civil de su país en 1870.

Cuando el imperio se derrumbó, no se sintió afectado, pues él era republicano, lo preocupante era que las tropas de Prusia estaban a punto de ocupar la capital y toma la decisión de enrolarse en la guardia nacional y es nombrado lugarteniente del estado mayor.

Después de la capitulación cuando se constituye la comuna, a pesar de estar ausente todavía, es elegido par integrar el Comité de los artistas.

Nuevamente instalado en París se entera por medio de la prensa, de un acontecimiento que califica de brutal, quedando sumamente impresionado por la noticia del fusilamiento de Maximiliano en el Cerro de las Campanas el cual fue realizado el 9 de junio de 1867. No concebía que teniendo tan poco tiempo de ser emperador de México sucediera eso, ya que se había enterado de que él tenía grandes expectativas del culturizar ya que él era un intelectual.

Llega a París información más detallada y fotografías. El 11 de agosto de

1867, *Le Fígaro* incluía tres columnas del temible periodista Albert Wolf bajo el título “Gaceta de México”, citando el texto de una carta llevada a Francia por un correo que logró evadir la censura mexicana y también la francesa.

La carta estaba dirigida a uno de los amigos de Wolf, describía los sucesos ocurridos en Querétaro que condujeron a la captura y al proceso de Maximiliano y daba detalles horripilantes de la ejecución en sí y de las tres tentativas fallidas para terminar con la agonía del emperador. El texto citado iba acompañado con 4 fotografías. En la primera, aparece la Iglesia a donde fue llevado el cuerpo de Maximiliano, la segunda muestra al pelotón responsable de la ejecución del emperador que estaba compuesto por seis soldados, un cabo y un oficial. Los soldados tienen expresiones por demás siniestras y su uniforme se parece al francés. En la tercera fotografía aparece la levita del emperador vista por la espalda y claramente se ven los orificios hechos por las balas que traspasaron el pecho de Maximiliano saliendo por su espalda.

Muestra el chaleco de Maximiliano con huellas visibles de las tres balas que penetraron el área del estómago y también la que dejó la última bala que puso fin al sufrimiento del soberano. Wolf garantizó personalmente la autenticidad de la carta que en general concordaba con otros relatos.

Partiendo de estos documentos e informándose primero de la autenticidad de los mismos, circunstancias, situaciones y detalles del drama acontecido, Manet se propone plasmar en un cuadro la escena del fusilamiento apareciendo el pelotón que ejecutó a Maximiliano junto con los generales Miramón y Mejía.

La realización del boceto le llevó muchos meses diseñarlo. Una compañía de infantería, se prestó como modelo para representar al pelotón de fusilamiento y dos amigos posaron representando a los



generales Miramón y Mejía, modificándole las facciones para que tuvieran parecido a los personajes.

El rostro de Maximiliano fue pintado casi idéntico, ya que lo pudo plasmar observando una fotografía. Se otorgó la relativa libertad de expresión respecto a los comentarios del acontecimiento por escrito. Más no se permitió la misma libertad de expresión con las artes visuales.

Una revista de arte parisina publicó una nota en la que mencionaba que Manet pintó el trágico episodio de la muerte de Maximiliano y al pretender exponerlo, se le informó al pintor de manera extraoficial que su obra podría volver a ser rechazada, si es que acaso insistiese nuevamente en su exhibición.

Cuando Manet hizo un boceto de esta obra en piedra litográfica, el impresor Lemecier lo presentó para su registro. De inmediato, se giró una orden

que no autorizaba la venta de esa imagen aunque no llevara ningún título. La litografía y el cuadro de ese tema ya estaban proscritos de antemano.

En el diario “Tribune” “también salió una breve nota anónima mencionando que al pintor Manet se le había negado la impresión de una litografía que representaba la ejecución de Maximiliano aunque había sido hecha desde el punto de vista meramente artístico y que entonces era de suponerse que el gobierno no tardaría en perseguir a aquellas personas que se atrevieran a mencionar que Maximiliano había sido fusilado.

El escritor Zolá publicó en el diario “Tribune” su desprecio al gobierno y sus censores, fingió no entender tal severidad de trato a un artista consumado por su obra se supuso que la respuesta esta en que, en las mencionadas obras de arte, los soldados del pelotón que pintó Manet llevaban un uniforme casi idéntico al de las tropas francesas y que la censura había reaccionado a la muy cruel ironía representada por Manet que efectivamente mostraba en sentido literal a Francia fusilando a Maximiliano.

Manet mantuvo oculto su cuadro mucho tiempo y finalmente lo dio a conocer pero no en Francia, sino en el extranjero. Se expuso en Nueva York y en otras ciudades de Estados Unidos.

Finalmente en 1881, el ministro de Bellas Artes, Antonio Proust nominó a Manet para la Legión de Honor.

Por fin la república francesa reconoció a uno de sus más comprometidos hijos.



**Reberto Vega Navarro**

**LAS TRIBUS URBANAS EN MÉXICO**

Maestro de filosofía e historia en preparatorias, egresado de la Facultad de Filosofía y Letras de la Universidad Nacional Autónoma de México y de la Escuela Normal Superior de México, profesor y director de escuelas primarias, actor, productor, locutor y delegado de la Asociación Nacional de Actores, así como escritor de ensayos de artes y ciencias, publicados en diversas revistas y suplementos culturales.

Secretario General de La Plataforma de Opinión y Expresión Normalista, (POEN, A.C.), delegado en Coyoacán de la Academia Mexicana para el Desarrollo del Adulto Mayor, de la Ilustre y Benemérita Sociedad Mexicana De Geografía y Estadística, Miembro Activo del Instituto Mexicano de Ciencias y Humanidades.

Enero del 2012

## LAS TRIBUS URBANAS EN MÉXICO

### Antecedentes

Frecuentemente, en nuestra gran ciudad, nos encontramos con algunos jóvenes de muy rara vestimenta, diferente a la que estamos acostumbrados a ver y usar cotidianamente; maquillados de muy extraña manera, con peinados estrafalarios, en algunos casos parecidos a las crestas de los gallos o rapados con la cabeza tatuada y pequeños o grandes objetos incrustados en la piel de su cara o de su cuerpo, incluso con unos ojos aterradores por efecto de pupilentes y hemos de confesar, que en el fondo nos atemoriza verlos de frente por su presencia hostil, agresiva y raro aspecto.

Estos jóvenes que mencionamos son los integrantes de las tribus urbanas y hablar de las tribus urbanas, es hablar de la descomposición de la sociedad, de nuestra sociedad.

En su aspecto elemental tribu significa: "cada una de las agrupaciones en que se dividen algunos grupos primitivos".

Pero en este caso en particular, no nos referiremos a "grupos primitivos", sino a la fragmentación social de nuestro tiempo.

Esta fragmentación tiene sus orígenes en la década de los cincuentas, después de la segunda guerra mundial, en plena guerra de Vietnam-Estados Unidos y curiosamente, a partir de una famosa película norteamericana, para variar, titulada "rebelde sin causa", interpretada por un actor, hoy muy famoso, James Dean, quien en esta película retrata a un joven de esa época con su singular problemática: el desapego e incompreensión de los padres y adultos hacia los jóvenes y la respuesta de estos con un rechazo a la sociedad que no responde a sus necesidades y los valores que ostenta son muy ajenos a las inquietudes propias de su edad.

La mención e importancia de esta película radica en su valor como medio de comunicación masiva, ya que abrió un canal de comunicación entre



los jóvenes de diferentes países hasta donde tuvo alcance la difusión de este trabajo cinematográfico, logrando, de esta manera, la identificación de sus problemas; influyendo también en la juventud mexicana, quien adoptó una forma parecida para manifestar su rebeldía.

Para comprender mejor este proceso tenemos que saber que la mayoría de los jóvenes, en una parte de esta etapa de sus vidas, desafían abiertamente los consejos y jerarquías no sólo de sus padres, sino de cualquier figura de autoridad y se comportan hostiles con el resto del mundo, exhibiendo formas de actuar muy diferentes a las establecidas.

Una de las razones de su comportamiento es la de demostrar que ya han dejado de ser niños y que para ellos ya nada será como antes. Y es de esta forma como comienzan a buscar su lugar en el mundo adulto, en la sociedad.

Las principales características de estos rebeldes sin causa, a quienes finalmente se les conocerá así por siempre, se dan en su arreglo personal, los varones comienzan a dejarse crecer el cabello, procuran ser más bien copetudos, usan pantalones de mezclilla (usados en esa época sólo por los obreros), playeras, chamarras de cuero, botas y tienen un gusto especial por los autos viejos, pero bien arreglados (tuneados les dicen ahora) y sus armas son cadenas y navajas de fuelle para enfrentarse a grupos rivales, el baile y la música de esa época son de su interés, pero no su pasión, consumen alcohol de forma moderada y a las jovencitas les atrae el cabello corto y procuran andar siempre muy bien vestidas y maquilladas.

En el aspecto psicológico se distinguen por ser introvertidos, toscos, melancólicos, apasionados, agresivos y violentos.

Estas agrupaciones son las primeras sociedades en solidarizarse bajo códigos comunes para oponerse a las reglas establecidas por la sociedad, que de alguna manera los tiene sometidos para que actúen conforme a unos intereses que a estos jóvenes les son totalmente ajenos. Con esta forma de ser abren el camino para el surgimiento y asentamiento de otros grupos que se desarrollarán con un margen mayor de acción y de influencia para impactar a otras sociedades.

Es de esta manera como nacen, a fines de los años cincuentas y principios de los sesentas, otros grupos que se hicieron muy famosos y conocidos como los hippies y paralelamente, complementándose emergen los primeros grupos de rock & roll, naciendo así las agrupaciones a las que ya se les puede considerar tribus urbanas.

El sociólogo francés Michelle Maffesoli en 1990, usa por primera vez el término tribus urbanas, definiéndolas como: “los grupos fundados en las

comunidades de emociones”, esto es: “grupos de individuos jóvenes que se emocionan con las mismas cosas, que rechazan la televisión, que sociabilizan entre ellos usando los mismos códigos, los mismos símbolos, las mismas costumbres y frecuentan los mismos lugares”.

Este fenómeno social ha sido y es materia de estudio no sólo de la sociología, sino también de la antropología, de la criminología, de la semiótica cultural, de la psicología social, de la neuropsiquiatría, de la etología, de la filosofía y de las ciencias de la comunicación.

Estas tribus que suman más de doscientas, forman parte de lo que se conoce como: subcultura y se definen como: “un grupo de personas con un conjunto distintivo de comportamientos y creencias que les diferencia de la cultura dominante de la que forman parte, lo quieran o no”.

Una subcultura es frecuentemente asociada a personas jóvenes que tienen preferencias comunes en el entretenimiento, en el significado de ciertos símbolos utilizados y en el uso de los medios sociales de comunicación y del lenguaje.

Pero debemos aclarar que es grande la diferencia entre las subculturas y las contraculturas, ya que las contraculturas se definen como una oposición radical y sistemática a la cultura dominante, como es el caso, a manera de ejemplo local, el de los grupos contraculturales que se amparan bajo un conocido partido político y a los que su distintivo de conducta es: “estar en contra de todo y a favor de nada”

Entonces las tribus urbanas, son las asociaciones de jóvenes de ambos sexos unidos bajo un mismo conjunto de pensamientos, modas, música e intereses comunes, con la particularidad de ser habitantes de las grandes ciudades, metrópolis o urbes en donde por su complejidad, no sólo de tamaño, sino de sensación de locura, los aíslan impidiéndoles encontrarse con su propia identidad; resultando así, ser el lugar y el

momento propicio para crear sus comunas, comunidades, sus espacios propios, mismos que eligen de acuerdo a los intereses particulares de cada grupo conforme a su individualidad, con los mismos códigos, reglas, pensamientos, modas, música y demás, cobrando una gran fuerza en su unión para oponerse rotundamente a la sociedad imperante.

En nuestra gran ciudad, así como en otras grandes ciudades de nuestro país, también han proliferado las tribus urbanas con sus muy particulares antecedentes que datan desde tiempos de la Revolución.

Concretamente es el año de 1934 cuando el filósofo mexicano Samuel Ramos (1897-1959) publica su obra: “El perfil del hombre y la cultura en México”, en la cual expone el impacto socio-político y cultural de los grupos menos favorecidos por la Revolución Mexicana y plantea su “filosofía del mexicano”, siendo para este pensador los llamados “peladitos”, los grupos que empiezan a mostrar su rechazo a la sociedad como víctimas de su discriminación, por ser tratados como “desechos humanos de la gran ciudad”, razón y motivo suficiente para que sientan que la sociedad y la vida les son hostiles, lo que les genera negros resentimientos y como respuesta estallan a la menor provocación y buscan la riña para elevar su yo reprimido y en sus combates verbales usan el albur como arma para atribuirle al adversario una feminidad imaginaria, reservando para sí el papel masculino. Con este ardid pretenden afirmar su superioridad sobre el contrincante; así el macho asocia su concepto de hombría con el de nacionalidad, creando el error de que la valentía es la nota peculiar del mexicano. Todas estas expresiones patrioterías del pelado, tienen este sentido y comparten este concepto con los mexicanos “cultivados e inteligentes” que pertenecen a la gran sociedad.

Otros grupos que con intereses y características comunes surgen a partir de los años cuarentas, aunque considerados de poca importancia para la sociedad, por ser poco representativos, son los denominados “vagos”, quienes se caracterizan entre otras cosas, por su cabello envaselinado, su

vestimenta de rasgos exagerados y nula actividad productiva, adoptando como espacio propio el de los billares.

Posteriores a estos fueron “las flotas”, quienes se reunían en las esquinas para jugar, escuchar música y agredir con obscenidades a los transeúntes, a los que en caso de protestar los agredían físicamente.

Al respecto el ilustre maestro Antonio Caso (1883-1964), preocupado por los acontecimientos de su época dice: “el mundo del presente no tiene ideales, ni valores comunes, la sociedad es de masas pobladas de solitarios que ya no conocen el amor, su identidad está perdida, el hombre se ha olvidado de que es el punto de partida y de llegada de las relaciones humanas”. Y así, con estos pensamientos el maestro expresa su pesar ante una sociedad en el análisis de una sociedad en descomposición.

Octavio Paz (1914-1998), galardonado con el premio Nobel de literatura (1990), estudioso del comportamiento humano, en su obra “el laberinto de la soledad” (1950), escribe sobre otro grupo de mexicanos aislados de la sociedad norteamericana en donde viven, trabajan y sufren la discriminación; a estos personajes se les conoce como “los pachucos”, para quienes ser mexicano es cosa de vida o muerte y se distinguen por su lenguaje, vestuario y conducta. Son jóvenes mexicanos que no olvidan sus orígenes y que luchan por no ser iguales a los que están a su alrededor, son un modelo grotesco que llama la atención de la gente con su vestuario, que viven al margen, se obstinan por ser distintos y se les atribuyen grandes virtudes eróticas.

Estos mexicanos al regresar a nuestro país, traen consigo estas formas de ser que se extienden en nuestra ciudad y en algunas otras de nuestra república, sufriendo algunas variantes de acuerdo a nuestra idiosincrasia-

El escritor Carlos Fuentes (1928- ) distinguido en 1994 con el premio “Príncipe De Asturias de las Letras”, conocedor profundo de la psicología del mexicano nos dice que: “los pachucos” usan un disfraz que los oculta

y a la vez los exhibe. Con su ropa ponen de manifiesto su pertenencia a un grupo determinado, se muestran como seres siniestros que pretenden aterrorizar y con su manera de ser irritan y escandalizan a la sociedad”.

Descripción de las tribus urbanas más representativas de México.

**Los hippies:** esta tribu es de las más antiguas y se distingue de otras por su slogan de “amor y paz”. Su elemento distintivo son las flores, crean comunas como su espacio para vivir en plena libertad, son promiscuos y drogadictos, consumen principalmente marihuana y psicodélicos, son apasionados de la música rock, principalmente Rolling Stones y Beatles, rechazan el baño diario, considerando que de esta manera conservan su energía vital, usan el pelo y la barba muy largos, les agradan los aretes, los piercings y los tatuajes, se ganan la vida elaborando artesanías, pulseritas, collares y adornos, que junto con el papel arroz y pipas para fumar cannabis, venden en el comercio informal y ocasionalmente los vemos pidiendo ayuda económica para subsistir.



**Los chavos banda:** son jóvenes apasionados del rock urbano en español de las bandas como: el Tri, Rockdrigo, Bostk y la onda Ruckpestre. En su mayoría son de clase humilde, viven en barrios, en vecindades y se han superado mucho, han dejado de drogarse con cemento y se han estado organizando culturalmente. Han renunciado a sus espacios callejeros y no sólo se han rehabilitado, sino que



han formado asociaciones en sus comunidades y han desterrado de sus espacios a otras tribus como los grafiteros y los rockers.

**Los cholos:** esta tribu viene a ser la que substituye a los “pachucos”, ya que al igual que aquellos, en su mayoría han estado viviendo en estados unidos, por eso su peculiar forma de hablar es el “espaniglish”, su apariencia personal es muy desenfadada, usan ropa de tallas extra grandes y los pantalones sin fajar hasta donde terminan los glúteos, las camisetas igualmente holgadas, la cabeza la llevan a rapa con tatuajes en lugar de cabello, su estilo de vida es más parecido al gringo, pues sus alimentos son las pizzas y las hamburguesas, son agresivos y andan armados a la mexicana. Su vida se da sin buscar notoriedad o reconocimiento, sin embargo son adictos a las drogas: la marihuana y la cocaína; la mayoría son delincuentes, asaltantes y criminales, en esta tribu tiene cabida la tribu marasalvatrucha, de origen guatemalteco, estos son auténticos malvivientes y criminales muy temidos por sanguinarios, se caracterizan por tener todo el cuerpo tatuado, la cabeza y la cara y son muy dados al lenguaje mímico.



**Los punks o punketos:** son quizás las tribus más respetadas por otras tribus; en sí tratan de evitar problemas, se han mantenido creciendo en México por más de 25 años. Han creado puntos de reunión de gran concurrencia, su música es el punk o funk, se visten y se peinan de manera muy estafalaria, se rapan la cabeza dejándose un mechón en





medio y a lo largo como crestas de gallos, pero con puntas muy largas y pintadas de colores que van desde los rojos a los azules. Usan maquillajes muy cargados y pupilentes especiales que les dan apariencia de satánicos o extraterrestres; han adoptado un estereotipo que vende una imagen fuerte pero tranquila.

**Los emos:** estas tribus son de las pocas que están muy bien organizadas, son tranquilos, pero ninguna otra tribu los quiere porque les están robando espacio en los medios de comunicación, por ser especímenes verdaderamente espectaculares por sus características: son depresivos, suicidas, su temática es lúgubre y gótica, la ropa que usan es toda de color negro y fluorescente con botas tipo militar, sudaderas ligeras y pegadas al cuerpo y con capucha, usan camisetas con estampados femeninos, se delinear los ojos y uno de estos lo cubren con el cabello alisado, también usan piercings y sus pantalones son muy entallados. Sus espacios son muy lúgubres, oscuros y tenebrosos. En la mayoría de las ocasiones no se distingue su sexo, por su apariencia tan semejante entre hombres y mujeres, son auténticos fanáticos de las películas de Tim Burton, por sus historias góticas y fantásticas como: *“Eduardo, manos de tijeras”*. Por su amor ácido y por su excesiva sátira a la sociedad.



**Los darks, góticos o darketos:** a esta tribu también se le conoce como “los condes” o “vampiros de día”, se visten totalmente de negro y usan largas túnicas muy del estilo de drácula, personaje con el que se identifican plenamente, el cabello lo usan largo y los labios se los pintan de morado fingiendo así a la muerte en vida.

Son inofensivos y casi no hablan, desenvolviéndose mejor en la noche. Entre ellos hay estatus y ritos de iniciación, son sadomasoquistas, usan persings en cara y cuerpo, su estilo de vida es muy tétrico, son afectos a los pupilentes de ojos de gato para parecer más a los vampiros.

**Los floggers:** estos adolescentes son usuarios del fotolog.com. Suben al internet fotos de ellos mismos para que sean firmadas o comentadas por otros floggers, su popularidad se basa en el número de firmas diarias a sus fotos, tienen gusto por la moda y marcas reconocidas, su preferencia musical es el electro, se peinan con flequillo largo que les tapa los ojos, sus tenis son de moda y de buena marca, preferentemente de lona o Converse, sus pantalones los usan entallados y de colores llamativos, sus sudaderas de cuello en “u” o en “v” y de colores fluorescentes.



**Los hip hoppers:** son de una tribu que cultiva el arte callejero y marginal, tienen una gran pasión por la música y el baile individual; el brake dance y el hip hop son de su total preferencia, se visten con chamarras y pantalones deportivos muy holgados para facilitar la ejecución de los difíciles movimientos que les exige el baile, que es de una gimnasia muy complicada, a la que le dedican la mayor parte del día y de la noche.

**Los rastafaris o rastas:** esta tribu tiene como principal denominador el uso de rastas en el cabello, que son un estilo de peinado en el que el



cabello se enreda a manera de trenzas hechas en toda la cabeza, son muy afectos a fumar marihuana; también usan gorras elaboradas en algodón o lana y algunas con rastas ya integradas; su música preferida es el reggae y son admiradores del músico Bob Marley; sus colores preferidos son el rojo, el verde, el amarillo y el negro, son tan pacifistas que hasta evitan las confrontaciones verbales.

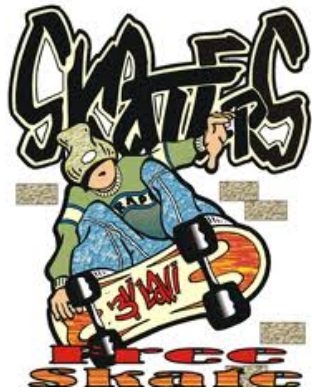

**Skatos o patinetos:** estos jóvenes visten de manera muy desenfadada, con mezclillas, playeras o sudaderas de colores muy vistosos. La actividad que ocupa todo su tiempo es la práctica constante de la patineta, hasta lograr el dominio absoluto de esta, también son grafiteros que pintan sin ningún sentido y detestan el maltrato de los niños y lo ostentan portando siempre un muñeco de peluche al que cuidan como su vida misma, sus espacios propios son los sitios en donde puedan ejercitarse con sus

patinetas.

**Los skinheads:** son conocidos por su violencia y agresión despiadada, se les ven en los estadios de fútbol, aunque no entiendan nada de este deporte, se distinguen por usar ropa de buena marca, son hitlerianos y para ellos es irrenunciable llevar la cabeza rapada y marcar sus cuerpos con tatuajes, principalmente uno de telaraña en el codo, que simboliza todo el día en el bar; son muy afectos a las drogas y también a los conciertos de rock pesado, usan botas militares con casquillo de acero bastante voluminosas; con frecuencia se les encuentra en los salones de belleza; esta tribu es de pocos



seguidores y en su mayoría de escasos recursos económicos.

**Los extriales o bicimaniacos:** esta tribu urbana adoptó como su vehículo la bicicleta, la cual usa no sólo para su transporte, sino que con ella ejecutan todo tipo de suertes y de piruetas, de las cuales hacen exhibiciones cada mes, patrocinados por empresas



refresqueras y de ropa; su música es el punk rock, muy parecida al rock pop en inglés, las bicicletas que usan, por lo regular son muy caras, porque como ellos dicen en su propio lenguaje: “hay que rifársela chido con la baica”, su vestimenta es muy especial, porque usan además de los jeans y sudadera o playera, casco o gorra en la cabeza, así como sus rodilleras y coderas. Son muy selectivos y sólo aceptan a aquellos que tengan las mismas habilidades, guardando una considerable distancia con quienes no la tienen y a los que únicamente les permiten observar. Esta tribu se ha convertido en un ejemplo de organización y de perseverancia.

Y por último y no porque sean todas, ya que nos falta más de un centenar por mencionar, citaremos a:

**Los yuppies:** tribu que tiene su origen en Nueva York, en los años ochentas y que su nombre significa “joven profesionalista urbano”, el cual es considerado “un obrero de cuello blanco”, se identifica por aparentar más independencia económica y fingir irreverencia al sistema. Su eslogan es: “soy lo mejor que hay” y con esto expresa claramente la apariencia que proyecta, pero



es considerado de pocos recursos intelectuales, siempre estará buscando dejar constancia de estar a la moda en cuanto a la música y tendencias del momento. Prefiere ser llamado “adulto joven”, aunque denote ser “la combinación de inmadurez con vejez”, una de sus dichas mas grandes es sentirse como un individuo “muy bonito”, motivo por el que frecuenta los gimnasios o practica alguna actividad deportiva. Su vehículo es el del año pero no de marca cara, sus lecturas son únicamente los best-sellers, desayuna en Starbucks, se viste con ropa de marca de mediana calidad pero de boutique, sus aparatos electrónicos son de última generación, su carácter es muy prepotente y como tribu urbana no se identifica, ni siquiera con los de su misma clase.

Las tribus urbanas, desde su aparición, han representado para la sociedad un problema fuera de control y muy fuera de entender que sus formas de ser son la expresión de su inconformidad y rechazo hacia una sociedad que les da muy poca importancia, las ha etiquetado como: fuentes de peligro, riesgo para el orden social, drogadictos pandilleros y jóvenes sin oficio ni beneficio.

Pero debemos de considerar que antes de estigmatizar, caricaturizar y ridiculizar a los integrantes de estas tribus, sería muy conveniente conocer a fondo sus verdaderas razones de ser, para poder entender su conducta presente y darnos una idea de su futuro.

A pesar de todo, hay algo que no podemos negar que: estas microculturas, aunque han alterado nuestro mapa urbano, se han convertido en parte de nuestro paisaje y le han dado colorido a nuestra gran metrópoli.

Nota: quedaron pendientes, por razones de tiempo para exponer, las siguientes tribus: nerds, fresas, grafiteros o taggers, gruperos, cumbieros, pelolais, ñeros, nacos, raperos, reaggetoneros, metaleros, pokemones, nazis, porros, zetas, tribus escolares, chemos, mazahuas o cholos, de origen rural, indígenas y otras que por su menor importancia no se les tomó en consideración.

Abril del 2010.



## IGNACIO RAMÍREZ “EL NIGROMANTE”



Consiente de que la ejemplar biografía de este extraordinario ser humano, es conocida de todos ustedes, mi admiración que día a día crece por este gigante de la justicia y la libertad, me motiva a referirme a él en este día, muy cerca de la fecha en que vio la luz por primera vez. Nació en San Miguel El Grande, el 22 de junio de 1818, en quince días se cumplen 193 años de su natalicio. Hijo de padres indígenas, creció descalzo, recto y espigado como fueron sus actos y su vida entera, vivió sólo

61 años, en los que su extrema pobreza, lejos de ser un obstáculo en su vida, siempre fue un impulso para alcanzar los más altos y preciados sitios de gloria, no sólo nacional, sino universal.

Con su excepcional talento que manifestó con su singular estilo: seco, mordaz, irónico, demoledor e implacable con sus enemigos, a través de sus críticas, ensayos y geniales humoradas, mostró siempre su fervoroso amor a la Patria, a la Libertad y a los desamparados. En su artículo intitulado “Los Viejos”, condenan los sufrimientos del pueblo (que hoy en día siguen presentes), reta a las clases explotadoras (hoy se les llaman empresarios), a los falsos sabios (los supuestos líderes de opinión de estos días), a los sacerdotes embaucadores (o bien diríamos sacerdotes pederastas), a los propietarios feudales (hoy capitalistas) y a todo aquel que engaña, oprime y explota al pueblo (su equivalente hoy diputados, senadores, magistrados, partidos políticos, servidores públicos, etc.) y lo hace con tal valor que no lo amedrentan los repetidos e injustos encarcelamientos.

Siendo representante del Ministerio Público, se dirigió en cierta ocasión a recoger un cadáver, víctima de homicidio y al llegar al lugar de los hechos donde había una multitud rodándolo y por su gran capacidad de observación, descubrió a un individuo que mirando al muertito se le veía muy nervioso, temeroso, inquieto y pálido, por lo que lo señaló como sospechoso y dijo “Deténgalo es el asesino” y acertó, razón por la cual le dieron el sobrenombre de el “Nigromante”: el que tiene contacto con los muertos, el mago, el adivinador, mismo que más tarde adoptaría para escribir con ese pseudónimo.

A los 20 años de edad, ya con ganada reputación entre sus compañeros estudiantes sus conocimientos y talento, saber que había adquirido durante sus ininterrumpidos largos 8 años de estudio voluntario e inteligente como huésped de las bibliotecas Gregoriana y Catedralicia, se presentó con sobrado valor a presentar su trabajo de ingreso a la Academia de San Juan de Letrán, en donde reinaba un altivo exclusivismo y a la que pertenecían los más reconocidos intelectuales de la época como: Guillermo Prieto, Manuel Tonat Ferrer, Quintana Roo, Eulalio Ortega y no pocos ilustres más.

Y relata Hilarión Frías y Soto que “Ignacio Ramírez solicitó humildemente se le permitiera leer su trabajo de ingreso y sacó de su paupérrimo traje un puñado de papeles de todos tamaños y colores, algunos impresos por un lado, otros en tiras como recortes de molde de vestido y programas de toros y teatro, (lo que hoy llamamos hojas de re-uso), donde tenía escrita su ponencia y de esta manera tan informal fue como presentó su tesis: “No hay Dios; los seres de la naturaleza se sostienen por sí mismos”. Postulado tan controvertido que causó un verdadero alboroto y discusiones entre tan connotados miembros del prestigiado Centro Cultural, por ser una teoría atrevidísima. Por lo que Guillermo Prieto comentó: “el estallido inesperado de una bomba, la aparición de un monstruo, el derrumbe estrepitoso del techo, no hubieran producido mayor conmoción”.

En sus constantes cambios de residencia, le tocó vivir en Sinaloa y recién llegado sufrió el artero ataque de varios periodistas, de los que se defendió con su carácter ingenioso de ágil poeta y los ridiculizó de esta manera:

“Cuando un perro caminero  
Pasa por una ciudad,  
Goznes de la vecindad  
Salen a olerme el trasero;  
El mastín ceñudo y fiero,  
Seguro de su destino  
De la turba que babea,  
Alza la pata, los mea  
Y prosigue su camino...”

Cuando el general Robles Pezuela entró triunfador a la Ciudad, se le ocurrió liberar a los presos políticos confinados en Santiago Tlaltecocolco, los reunió en el patio y debido a un trastorno de lenguaje conocido como dislalia, se dirigió a ellos preguntándoles: “¿Quiénes quielen salil libles,” a lo que ni tardo ni perezoso y con voz sonora Ignacio Ramírez contestó: “tolitos quelemos Salil libles” Por supuesto sólo el quedo preso.

Su modestia la hizo siempre patente, en cierta ocasión en que deambulaba por las calles de Chihuahua, por sus ropas por demás humildes, rayando en la miseria, lo detuvo un policía y le dijo: “Sr. En Chihuahua no se admiten los mendigos” a lo que Ignacio Ramírez contestó: “tiene usted razón” y sacando de su andrajoso levitón la credencial que le acreditaba como Ministro de Juárez, continuó diciendo: “Soy un mendigo, pero nada pido para mi, mendigo para mi Patria”.



**Rosa Diez de Rojas**

**UN DÍA COMO HOY  
¿QUÉ ES EL ESTILO BARROCO?**



#### Restaurador Perito del INAH

Obtuvo el grado de Maestra en artes Plásticas, con la especialidad en pintura, en la Escuela Nacional de Artes Plásticas de la UNAM.

Es Restaurador Perito del INAH. Colaboró con el Departamento de ARTES Plásticas Del INBA. Ha impartido cursos en las Universidades Autónomas: de Puebla, Querétaro y Tlaxcala y en los Centros Regionales del INAH. En Tlaxcala y Sonora, en los Museos Regionales de Villa Hermosa Tabasco, Sonora y Querétaro.

Ha publicado numerosos artículos y ha participado con ponencia en diversos congresos en Europa, América Latina y México. Participó en el Programa de UNESCO en la formación del personal para el mismo. Participó en el Programa de UNESCO en la formación de restauradores para Centro América, Panamá y el Caribe. Asesoró la Restauración del retablo principal de la Iglesia del Convento de San Juan el Obispo, en Guatemala. Fue Presidenta del ICOM. México, de 1993 a 1996. Durante 43 años ocupó el cargo de Coordinadora de Restauración en el Museo Nacional del Virreinato, Tepotzotlán México.

Realizó la Curaduría de la Exposición de Textiles del Museo Nacional del Virreinato en el Museo Franz Mayer: “A La Gloria de Dios”. Actualmente presta asesoramiento al taller de Restauración del Museo Nacional del Virreinato de manera honorífica y trabaja en restauración de bienes culturales de manera particular.

## UN DÍA COMO HOY

Febrero de 2010



Ahora nuestra querida amiga “Socorrino”, ha querido que festejemos el día de La Candelaria y dispuso para nuestra comida tamales, como es costumbre en el mundo católico de nuestro país, para conmemorar la presentación del niño Jesús en el templo.

Los recuerdos vinieron a mi mente; esos hermosos recuerdos de mi lejana niñez en el famoso barrio de La Candelaria de los Patos, y se fueron recreando en mi mente las imágenes de mi barrio, de pronto me parecía escuchar el sonido del papel picado mecido por el viento, que colgado de los cordeles que corrían a lo ancho de la calle y la abarcaban toda; en los colores que representaban a la Virgen María y que son el azul y el blanco.

Tres semanas antes, mi mamá nos había llevado el papel de china y me había enseñado como picar el papel con las tijeras y a preparar el engrudo de harina de trigo, con un chorrito de vinagre, para que pegue mejor y dure más tiempo. Íbamos tendiendo los hilos como redes en el interior de nuestra casa para que secaran, y ya secos, poder guardarlos cuidadosamente doblados en una caja de cartón, mi hermana y mi hermano más pequeños que yo. ¡Con qué alegría colaboraban hasta llegada la madrugada del día de la fiesta!

Los empleados de mi papá iban por las cajas y sacaban las escaleras para colgar los hilos con los papeles. ¡Qué bonitos se veían los dibujos hechos con las tijeras, moverse libremente ¡ ¡Y cómo nos gustaba oír el fino sonido que hacían al moverse con el viento!

Desde muy temprano esperábamos escuchar las Mañanitas, como era tradición con la marimba “La Cuquita” de los hermanos Narváez; ¡decía la gente que ya habían grabado con la RCA Víctor! Y eran el orgullo de nuestro barrio, aunque ellos vivían en la otra calle que se llama General Anaya, los sentíamos de nuestro barrio, ya que cuando salíamos de la escuela, ellos estaban ensayando en su casa que tenía puerta a la calle y nos deteníamos a escucharlos y verlos tocar.

Poco a poco iban llegando las vendedoras con sus cazuelas de mole; ¡pero no de cualquier mole! Era el famoso “Mole de Pato”; por algo se llamaba La Candelaria de los Patos.

MI abuela también participaba en la fiesta; ella sacaba su mesa con un hermoso mantel blanco que mi mamá le había bordado, y sus cazuelas de arroz y de mole y una olla con frijoles ayocotes; todo esto mi mamá se los preparaba, pues mi abuela era ya vieja, pero tenía la tradición, al igual que otras vecinas, de salir a vender su mole de pato ese día.



Desde un día antes, mi mamá me había pedido que la acompañara muy temprano, como a las cinco de la mañana, para ir a casa de Doña Candy la Patera, ya que ahí llegaban los cazadores de la Laguna de Chimihucán y llevaban los patos frescos; mi mamá me decía: -fíjate, unos son bocones y otros son gallaretas-los bocones son dos en cada mano, pero las gallaretas son tres y las zarcetas, que son más pequeñas, van cuatro en cada mano: pues así los vendían, por manos.

Después venía lo bueno: había que pelarlos. Mi mamá volvía a invitarme a participar; -¡Mira! Estos hay que pelarlos en seco, no como los pollos que se pelan con agua caliente, porque si no, nunca los pelas-yo sentía mucha tristeza al ver los cuerpos de los patos llenos de postas, que eran como balines de plomo, mismos que íbamos quitando para que no le tocaran a la gente al comerlos. Ahora vamos a ponerlos a hervir, recuerda; hay que poner rabos de cebolla para que no sepan a “sochiaque” (humedad de la laguna) y así también iba preparando el mole, con las especies, almendras, ajonjolí, chocolate y tres clases de chiles: ancho, mulato y pasilla; yo tenía que ir desvenando los chiles, pues mi mamá quería que yo aprendiera a preparar todo, ya que yo era la mayor. Entonces yo era muy chica, estaba cursando apenas la primaria, pero así mi madre poco a poco me iba enseñando todo.

Como a las diez de la mañana empezaban a desfilar las mujeres con charolas llenas de flores y los “Niños Dios” al centro; unos acostados, otros sentados en pequeñas sillas, ya que iban vestidos de diferentes devociones; la más popular era la del Santo Niño de Atocha, sentado en su sillita con un bule colgando de una varita; a mí me parecía muy bonito y entraban a la misa para bendecirlos.

Llegaban los juegos mecánicos, con sus sillas voladoras, la rueda de la fortuna, los enanos bufos, la casa de la risa; también había vendedoras de dulces típicos, y los huevos de agua florida y confeti.

Mi papá, acompañado del cuetero, días antes visitaba a los otros comerciantes para pedirles que cooperaran para la fiesta, encargando los cuetes; uno pedía una gruesa, otro solo media gruesa, aquel una corona y otros una parte de la fachada de la iglesia, también de fuegos artificiales y desde luego, no podían faltar los toritos con “buscapiés”. En ese momento pagaba cada quien la mitad de su encargo y la otra mitad al recibirlo; todos los vecinos participaban.

En la noche se vendían los tamales de mole, de chile verde y de dulce, con atole blanco o champurrado, hecho con masa y chocolate, café y pan, helados en moldes de lámina, tacos de canasta, de cueritos, de nana o de machitos de carnero, quesadillas de sesos, enchiladas de mole, buñuelos con miel anisada, camote horneado, gelatinas de leche con rompope y las de agua de diferentes sabores y colores y los ricos algodones de azúcar.

Y todo esto recordaba mientras comía los ricos tamales de este día que me llevaron a recordar mi barrio; que un día me hizo avergonzarme por ser uno de los barrios bravos de la Ciudad de México, pero ahora reconozco que me dio muchas alegrías y hermosos recuerdos para mi vida.

## ¿QUÉ ES EL ESTILO BARROCO?



El término barroco se dio a un estilo artístico desarrollado en Europa después de la contrarreforma entre 1600 y 1750. Los historiadores del arte han situado su origen en Italia y se considera que el

término “barroco” proviene de una palabra portuguesa que significa perla deformada; originalmente se usó de una manera despectiva, para calificar la arquitectura que utilizaba elementos estructurales y ornamentales un tanto complejos y exuberantes. Los arquitectos más sobresalientes fueron Bernini, Cortona y Borromini, en Roma (1630-1680) los que influyeron en la arquitectura de su tiempo, en Alemania podemos admirar los edificios diseñados por Baltazar Neumann y Fisher Von Erlach (1700-1750). En la Iglesia de San Pedro en Roma, Bernini construye el “Baldaquino” (trono papal); al pie del altar en el cual por primera vez utiliza cuatro imponentes columnas “salomónicas” para sostener el palio (son columnas con el fuste torneado en forma de espiral); después es usado como forma decorativa durante todo el periodo barroco del siglo XVII y que sirve como un elemento distintivo de este periodo. También la palabra barroco se usó como sinónimo de extravagante.

En España tuvo gran auge el estilo barroco, lo que podemos apreciar en los retablos de sus Iglesias en donde se mezclan elementos árabes y se pueden distinguir tres escuelas: la andaluza, la gallega y la madrileña; con

los arquitectos Gómez de la Mora, Narciso Tomé y Casas Novoa. El estilo barroco influyó en las otras artes, como la pintura en donde destacan los pintores Francisco Rivalta de la Escuela valenciana, José Rivera llamado “el Españolito”, Bartolomé Esteban Murillo, Diego Rodríguez de Silva y Velázquez.

En la literatura también se dejó sentir la influencia del barroco; teniendo como gran exponente al distinguido escritor Luis de Góngora y Argote, que hizo un uso excesivo de los latinismos, metáforas, e inversiones atrevidas e inesperados neologismos. En la música se pretende un rompimiento con el estilo polifónico y surgen nuevos géneros; como la ópera, la cantata y el concierto; abarcan el periodo comprendido entre Monteverdi (1643) y Juan Sebastián Bach (1750) se denominan órganos barrocos a los instrumentos construidos en este periodo; su sonido es más brillante que los construidos en el siglo XIX. El arte barroco está muy ligado a la contrarreforma y especialmente a la Compañía de Jesús que lo difunde a través de sus misiones en varios países de Europa, Asia y América, en donde construyeron grandiosos retablos, este estilo arquitectónico y ornamental era apropiado para envolver al espectador en un mundo de ilusión y fervor religioso, teatral y emocional; al jugar con las líneas, las luces y las sombras; las esculturas cobraban movimiento, ya que sus ropajes parecen moverse por el viento y los arcángeles parecen flotar o se están impulsando para subir a las alturas y hay que imaginar todos estos personajes iluminados por las tenues llamas de las velas que daban brillo a sus ojos y lágrimas que en algunas vírgenes corrían por sus rostros. El olor y humo del incienso y el fondo musical de los órganos y voces alabando y haciendo una plegaria para obtener los favores del cielo.

Después del barroco surge el estilo churrigueresco, creado por el arquitecto español: José de Churriguera (1665-1725) que crea un diseño compuesto por



Elementos platerescos y barrocos, pero principalmente el uso de la columna estípíte; elemento arquitectónico básico con forma de pirámide trunca invertida, muy ornamentada que forma un conjunto exuberante, al que se unen pinturas y esculturas para formar retablos. En México se acostumbra llamar altares barrocos a todos los retablos de los siglos XVII y XVIII sin hacer distinción y después se van definiendo por época: así son barrocos del siglo XVII o del siglo XVIII o si es especialmente “Churriguera” o “Rococó” que es el estilo posterior al churrigueresco en que aparece la influencia francesa de la rocalla que tuvo su auge a finales del reinado de Luis XV de Francia.

En la Nueva España tuvieron gran aceptación, ya que desde nuestras raíces prehispánicas tenemos el gusto por la ornamentación, por lo grandioso y rebuscado y sobre todo por el recargamiento, como si tuviéramos miedo al vacío; basta observar nuestros antiguos monumentos labrados en piedra, de que manera están finamente decorados y policromados, aun la cerámica y los tejidos, todo está bellamente diseñado. Nuestro lenguaje busca diferentes adjetivos para decir alguna frase y deja de ser concreto y directo; somos barrocos desde el nacimiento.

En México Nueva España sobresalen pintores como José Juárez, Antonio Rodríguez; más tarde los hermanos Rodríguez Juárez, Juan Correa y Cristóbal de Villalpando y en el siglo XVIII, José de Ibarra, Miguel Cabrera, Antonio Vallejo, José de Alcívar y muchos otros contemporáneos o discípulos de los mencionados; desgraciadamente no tenemos nombres de escultores, pero si sabemos que algunos pintores hicieron retablos tallados con todo y esculturas como el caso de Miguel Cabrera que realiza los retablos de la Iglesia de San Francisco Javier en Tepotzotlán.



**Rubén Hernández Díaz**

**LA AVENTURA DEL PENSAMIENTO  
(partes I, II, III y IV)**

27 de enero de 1935.

Nació en la ciudad de México, D.F. e hizo sus estudios en planteles oficiales del Sistema Educativo Nacional. Primaria, Secundaria y Estudios Profesionales de Literatura e Historia y obtuvo la Licenciatura de Teología, en el Seminario Teológico San Pablo (1999) y un posgrado en el Seminario Teológico Presbiteriano de México, en 2001.

En 1950 obtuvo el Certificado de Locutor otorgado por la Secretaría de Comunicaciones y Obras Públicas al través de la Dirección de Telecomunicaciones. Ejerció como Locutor desde el año 50 en las Radiodifusoras: XEAI, XEDA Radio Trece, XEQK la Hora Exacta, XHMM-FM Radio Maranatha México; en la Subdirección de Información del ISSSTE, colaboró en el área de Radio como productor y conductor de diversos programas semanales transmitidos durante dos años por la XEW, Radio Educación y también como productor y locutor de los programas del ISSSTE en el Canal 11 del IPN.

Como publicista fue productor ejecutivo de diversas cuentas entre las que destacan “Pastelería El Molino”, Swetermex, Suéteres Vince, Mueblería Nueva y “La Anasco, Deportes”. Fue Directivo de la Asociación Nacional de Locutores en el período 1970-73, bajo la presidencia de Neftalí López Páez.

En los últimos años fue productor y conductor durante 58 semanas del Programa “Ocúpate en la Lectura” en Radio Chapultepec y en la misma estación, también fue titular del Programa “Palabras de Vida”, durante 36 semanas. En Radio 1440, fue productor y conductor del programa “Gaceta Bíblica y Literaria” en forma conjunta con la Maestra Beatriz Navarro Popoca.

En el aspecto laboral y como locutor en las estaciones sindicalizadas fue por más de 20 años Delegado Sindical, afiliado al Sindicato de Trabajadores de la Industria del Radio (CTM) ocupando diversas comisiones de representación obrera. En la docencia ha sido catedrático de Historia Universal y de México durante más de 40 años, en planteles oficiales y particulares.

En la prensa escrita ha sido Jefe de Redacción de la Revista de PSICOLOGÍA (1962-1975) De las Revistas del ISSSTE, Relaciones y Punto de Vida, fue ensayista y Jefe de Redacción. En la Revista “El Faro”, (órgano Oficial de la Iglesia Nacional Presbiteriana de México desde 1885) ha sido Consejero, Redactor y Articulista desde 1985, hasta la fecha. Y autor de más de treinta poesías que forman parte del Himnario Presbiteriano “Sólo a Dios la Gloria”. Obtuvo el Presbiterado de parte de las autoridades de la Iglesia en febrero del año 2008. Se desempeña actualmente como Consejero de la Iglesia, Pastor y Maestro del Seminario. Ingresó al IMCH, con el Ensayo “Breve Historia del Canon Bíblico”, en agosto de 2006. Desde el año 2007 ha sido electo como Secretario de Actas y Acuerdos del referido Instituto.



## LA AVENTURA DEL PENSAMIENTO

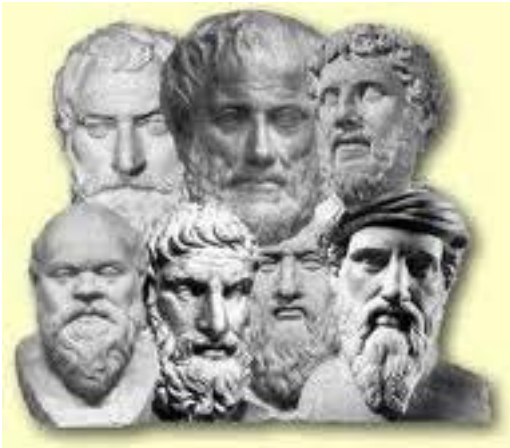

**M**e pide Beatriz, nuestra egregia Secretaria General, un trabajo de unas cuantas cuartillas para la reunión del Instituto en el mes de julio. Y, además, un trabajo para apoyar la participación de la Academia de Filosofía, o sea un trabajo de Filosofía. La Ciencia de las Ciencias. El Pensamiento humano hecho Ciencia.

Yo sólo soy Poeta, Locutor, Historiador y ahora hasta Teólogo, pero ¿Filósofo? Veamos ¿acaso los poemas y ensayos románticos que he escrito desde mi juventud, se asomaron a la Filosofía? Recuerdo un poema inconcluso que le dediqué a una bien recordada de mis musas, al no encontrarla en la hora y lugar de la cita: “hoy, ante tu ausencia, tuve la sensación de no ser nada” O, en mi desempeño como Locutor, comunicador de la palabra hablada, propuse un lema a la labor frente al micrófono o las videocámaras: La palabra libre como principio. La verdad como sistema.

Y, en mis largas y felices horas de predicación aular, comunicaba los sucesos históricos a mis alumnos y recuerdo haber hecho énfasis en el apotegma del Benemérito: El respeto al derecho ajeno es la paz. Es decir, al triunfo de la República, el segundo Padre de la Independencia mexicana definía la PAZ, con sencillas palabras. La paz es respeto al derecho de los demás. Ya antes se había oído una sentencia semejante que la “filosofía “popular define como la regla de oro: “no hagas a otro, lo que no quieres que te hagan”, o expresado textualmente: Así que, todas las cosas que queráis que los hombres hagan con vosotros así también hacedlo vosotros con ellos, porque esto es la ley y los profetas. Si procedes de otro modo tendrás pleito y se ahuyentará la paz.

Y como Teólogo, analizo esta última sentencia que nos remite al siempre recordado y venerado Sermón del Monte, pronunciado por el fundador del Cristianismo, reconocido como Dios y Redentor, pero que sus enseñanzas, mas que religiosas filosóficas, aún no han sido superadas por nadie. Ni nadie antes que él llegó a tales alturas en el pensamiento filosófico. Le nombran el Señor de la Historia, y su aparición en el pueblo más perseguido y miserable, dominado por el orgulloso Imperio Romano, marca el centro de los tiempos: se dice A C y D C para ubicar cualquier suceso de la historia del hombre.

Dice Guy Sorman, autor de “Los verdaderos pensadores de nuestro tiempo”, que cuando era un joven estudiante en el Instituto de Estudios Políticos de París, (principio de la cita) “muy a comienzos de los años 70,s, frecuentaba una brasserie de la rue des Ecoles, le balzar, de la que Jean Paúl Sartre y Simone de Beauvoir eran clientes asiduos.

Los observaba con fascinación sin atreverse jamás a abordarlos. Sartré ha muerto, Simone de Beauvoir también, y no ha cesado de lamentar aquella ocasión desperdiciada.

Vivir en París a finales del S. XX y no dialogar con las mentes fuera de lo corriente que viven todavía le resultaba tan escandaloso, tan absurdo, como ser ateniense en el S. V (A.C.) y no haber escuchado a los Filósofos. O haber sido florentino en el S. XIII, sin haber visto jamás al Dante.

Naturalmente, quedan los Libros, las Obras, pero, no coinciden siempre y necesariamente, con su autor. Lo escrito es estereotipado; el pensamiento en cambio, es fluido y no cesa de evolucionar, no se interrumpe porque la última línea haya sido escrita. La Biblioteca Viviente, que constituyen en su carne y en su verbo los verdaderos pensadores, no coincide siempre totalmente con sus publicaciones.



Media, como en el Asia Clásica, requería que el aprendiz, colegial o novicio, recorriera largas distancias para ser instruido por algún Maestro lejano.

La aparente facilidad de las comunicaciones modernas, la meditación de los intelectuales como jefes religiosos, han acabado con esta práctica” (fin de la cita).

Volviendo a lo de hoy, el título escogido para este ensayo es La aventura del pensamiento, igual al de un tratado de Filosofía del Teólogo y Filósofo argentino Salvador Dellutri, coeditado en Colombia por FLET y UNILIT, en el año 2002. Y de este trabajo tomaremos un pequeñísimo giro de algunos de los temas filosóficos que han aparecido en el largo peregrinar del pensamiento humano durante más de 40 siglos.

Como no tenemos la fortuna de vivir en Mileto o en Atenas o en Alejandría y contemporáneamente con los pensadores de aquellos siglos, como fue el caso de este autor parisiense que vio en las mesas vecinas a aquella pareja que dejó huella imborrable en el pensamiento filosófico, y él se lamenta no haberlos entrevistado, me atrevo ahora a invitar a mis colegas del IMCyH, por vía de la imaginación a hacer un vuelo retrospectivo y penetrar en la vida cotidiana en Grecia e interrumpir a los Filósofos que ahí nos encontremos y hacerles breves preguntas y transcribir brevemente sus respuestas.

Empezaremos definiendo qué es la Filosofía: en forma simple y conforme a la semántica de las dos palabras griegas que la forman: “filos”y “sophia”, amor y sabiduría respectivamente, filosofía es amor a la sabiduría, lo cual dicho ante este sapientísimo auditorio, no deja de ser una perogrullada, para la que solicito su indulgencia.

A grandísimas zancadas, les invito, mis pacientes colegas, a recorrer rápidamente nada menos que cerca de VEINTISIETE siglos, que tiene el pensamiento humano aventurándose en los inmensos océanos de la Filosofía, ya que fue en Grecia, en el Siglo VII A.C., que se empieza a estudiar de manera formal y metodológica.

El hombre se enfrenta, allá en los comienzos, a una naturaleza compleja, difícil de entender y en su perplejidad siente la necesidad de filosofar, saber por vía del pensamiento lo que significan las cosas y fenómenos que ve en la naturaleza. Dice Aristóteles: “fue por el asombro que comenzaron los hombres ahora y, en un principio a filosofar”.

En el pensamiento prefilosófico los griegos explicaban todas las cosas con causas sobrenaturales. Hicieron aparición los mitos que son conjuntos de historias fantásticas que tratan de definir el origen del universo.

La Filosofía pretendió, sin embargo, prescindir de las explicaciones míticas rechazando todo tipo de revelación sobrenatural. Y esto explica también la diferencia entre el pensamiento religioso y el pensamiento filosófico.

Yo encuentro una explicación sobre este particular en la experiencia del varón Job en el relato más antiguo de la Biblia, quien hace, fuera de Grecia, las primeras preguntas de filósofo:

¿Qué es el hombre para que lo engrandezcas, y para que pongas sobre él tu corazón?

¿Y lo visites todas las mañanas, y todos los momentos lo pruebes? Tales interrogantes son dirigidas a Dios y espera una respuesta sobrenatural.

Pero antes de empezar con las grandes zancadas en los miles de lustros que ha recorrido el pensamiento humano en su aventura súper milenaria, señalemos muy modestamente la utilidad de la Filosofía: desarrolla en el hombre su capacidad de pensar, capacidad que lo hace diferente de los animales y otros seres vivos.

La vida de la humanidad está íntimamente ligada a la Filosofía, de tal manera que es muy difícil saber cómo se influyen mutuamente.

## LOS PRESOCRÁTICOS.

Tales de Mileto nació en el 624 y murió en el 546 A.C.

Mileto fue una ciudad del Asia Menor y puerto del Mar Egeo y que hacia el S. VII A.C., fue cuna de la Escuela Jónica y de otros filósofos como Anaximandro y Anaxímenes.

Es una urbe muy populosa y su actividad comercial como puerto del Mar Egeo, debió ser mayúscula con frecuentes visitas de embarcaciones fenicias que se enlazaban con Biblos, Sidón y Tiro. Estos navegantes- comerciantes, trajeron a Mileto no sólo sus mercaderías y sistemas monetarios sino también el alfabeto del que muchas de las lenguas, incluyendo el griego se valieron para estructurarse. De manera que los presocráticos de Mileto dictaron sus sentencias filosóficas en ese idioma magistral del que no podemos prescindir, hasta para señalar el principio y el fin de las cosas: alfa y omega.

Tales de Mileto, vivió cerca de ochenta años y me lo imagino con su contemporáneo Anaximandro discutir acerca del origen de la vida o tratando de contestar las preguntas, que al respecto, le hacían sus alumnos (recuérdese que se estaba estableciendo la Escuela Jónica) ¿Qué importancia tiene el agua para la vida, Maestro? Tales contesta: en el agua está el origen de todo. Tanto los hombres como los animales se alimentan de agua. Para que la semilla germine necesita humedad. La Tierra misma flota sobre una superficie de agua. Homero, en la Ilíada, (Ilión = Troya) afirma que la diosa Hera declara: voy a los confines de la feraz tierra a ver a Océano, progenie de los dioses.

Ahora, aprovecho la ocasión para preguntarle a Anaximandro algo que me negué a hacer en la Facultad, por miedo a quedar en ridículo: Maestro Anaximandro ¿qué es el apeirón? Es una sustancia universal, eterna, infinita e indeterminada que está en constante actividad, en eterno movimiento. A través de ese movimiento se originan todas las cosas.

De aquí me voy a la multifacética ciudad de Éfeso, ciudad de Jonia pero como la anterior es de las destacadas ciudades griegas cargada de historia, filosofía y cristianismo. (No olvidemos que Grecia no sólo es la península Balcánica, sino es ésta, las islas del Mar Egeo y el Asia Menor) ESTAMOS, PUES, en Éfeso, por sus calles cercanas al lugar donde, en el 353 A.C., Artemisa levantaría su famoso Templo a Mausolo su esposo. Es el año 490 A.C. y descubrimos entre la aristocracia a un escritor filósofo, no muy afecto a la democracia (hacia donde se dirigen los griegos) de nombre HERÁCLITUS. Por la fecha que hemos dado tiene aproximadamente 40 años de edad. Sus escritos no son muy claros por lo que le apodan el oscuro de Éfeso. Dice Heráclito que TODO fluye, es decir todo está sujeto al devenir. Todo es fugaz y mutable. TODO LO QUE ES, ES, PERO ESTÁ CAMBIANDO. Enseñó que el mundo es como un río que detrás de una ola, viene otra. De manera que no podemos bañarnos dos veces en el mismo río y yo no puedo besar dos veces a la misma muchacha. Porque todo está en cambio constante. Y no podré por lo tanto, participar dos veces sobre el mismo tema, porque me falta hablar del mundo de Sócrates y luego Platón, Aristóteles y la Patrística Griega y Latina con la irrupción del cristianismo que, como dije antes es una filosofía que sustenta la alta moral y explica el fin de la existencia con una llegada a un mundo sobrenatural y eterno. Será en otra ocasión.

Porque todo ES y ESTÁ CAMBIANDO.

## SIGUIENDO AL PENSAMIENTO EN SU AVENTURA. Parte II

Concluyo mi intervención, en el pasado mes de julio, con el párrafo que transcribo a continuación:

HERÁCLITUS. Por la fecha que hemos dado tiene aproximadamente 40 años de edad. Sus escritos no son muy claros por lo que le apodan el oscuro de Éfeso. Dice Heráclito que TODO fluye, es decir todo está sujeto al devenir. Todo es fugaz y mutable. **TODO LO QUE ES, ES, PERO ESTÁ CAMBIANDO.** Enseñó que el mundo es como un río que detrás de una ola, viene otra. De manera que no podemos bañarnos dos veces en el mismo río y yo no puedo besar dos veces a la misma muchacha. Porque todo está en cambio constante. Y no podré por lo tanto, participar dos veces sobre el mismo tema, porque me falta hablar del mundo de Sócrates y luego Platón, Aristóteles y la Patrística Griega y Latina con la irrupción del cristianismo que, como dije antes es una filosofía que sustenta la alta moral y explica el fin de la existencia con una llegada a un mundo sobrenatural y eterno. Será en otra ocasión. Porque todo **ES y ESTÁ CAMBIANDO.**

Fin de la cita.

Y de aquí seguimos la aventura del pensamiento no por los senderos de todos esos preclaros campeones de la Filosofía mencionados, sino, si acaso dos o tres de manera muy sucinta. Dejemos por lo pronto a Sócrates, el gran Maestro de la juventud, en su devenir señor en la Enseñanza y el cultivo de la mente que dejó onda huella en el, tal vez, más famoso de sus discípulos, Platón y de éste destaquemos lo que, dicen algunos, hereda el cristianismo.

Cuando en el Renacimiento, el gran movimiento intelectual y artístico que hunde sus raíces en el final de la Edad Media, y abre las puertas de los Tiempos Históricos con sus inaugurales Siglos de Oro (XVI Y XVII) Rafael, pintó en los aposentos papales su famoso fresco La Escuela de Atenas donde retrató a un gran número de filósofos griegos, pero presidiendo y dominando la escena se aprecian los dos más importantes de la antigüedad,



cuya influencia sigue gravitando hasta el presente: Platón y Aristóteles.

La figura de Platón, a la izquierda del observador, señala con el índice de su mano derecha hacia el cielo. Aristóteles, a su lado, extiende su mano con la palma hacia abajo señalando la tierra. Rafael sintetizó en esos gestos la orientación filosófica de cada uno: Platón, enfatizando los universales y Aristóteles los particulares.

La Escuela de Atenas es uno de las obras más grandiosas de la pintura renacentista. Se trata de un fresco ubicado en la Signatura del Vaticano, y expresa a la perfección todo el genio de Rafael. La perspectiva se inspira en las obras de Leonardo da Vinci y los personajes recuerdan a Miguel Ángel, que en estas fechas pintaba la Capilla Sixtina.

En el centro se puede ver a Platón, con el Timeo, señalando el cielo, y Aristóteles, con la Ética, presidiendo un gran número de personajes. La Escuela de Atenas celebra la investigación racional de la verdad.

A la izquierda se encuentra Sócrates conversando con Alejandro Magno, armado. La configuración de la arquitectura del templo de la sabiduría, con los nichos de Apolo y Palas Atenea, como espacio renacentista y la representación de los sabios de la antigüedad como hombres contemporáneos de Rafael, subrayan esta idea de continuidad entre el presente y el mundo antiguo.

Son muchos más los personajes clásicos representados en la obra, entre los que cabe destacar a Epicuro y Pitágoras, situados a la izquierda.

Se ha pretendido ver en esta pintura una representación de las siete artes liberales. En el primer plano, a la izquierda: Gramática, Aritmética y Música, a la derecha: Geometría y Astronomía y en lo alto de la escalinata la Retórica y la Dialéctica. En definitiva una continuidad entre el conjunto del saber antiguo y moderno teniendo como protagonista al hombre.

Un comentario personal: En una conferencia de Arte dictada hace muchos años por el inolvidable Pablo de Ballester (Archimandrita de la Iglesia Ortodoxa Griega) escuché esta versión: Rafael, llega al Vaticano, contratado por el Papa, en el momento en que dos figuras inmensas del Renacimiento, realizan sus grandes e inmortales obras. Son de mucha más edad que el joven Sanzio. Él no quiere rivalizar con esos admirados y reverenciados genios. Todo lo contrario. En esta obra “la Escuela de Atenas”, quiere y lo logra, inmortalizarlos. El rostro de su Platón, el que señala al cielo, es el de Leonardo da Vinci. El rostro del de la derecha, quien señala con su palma la tierra, es el de Miguel Ángel.

Yo quisiera hacer lo mismo que la vez pasada: invitar a mis colegas del IMCyH, a ir con la imaginación hasta esa misma escena inmortalizada por el genio renacentista, Rafal Sanzio, y esperar a que acaben de descender de la escalinata estos dos egregios Filósofos y preguntarles:

RUBÉN- “Señor Platón: le distraigo un momento. Unas palabras para el Instituto de Ciencias y Humanidades que hablará de usted en su reunión del 2 de Diciembre del 2008. ¿Cuando decidió salir de la Escuela de su Maestro, Sócrates?

PLATÓN.- Es cuando empiezo a desarrollar mis propias ideas filosóficas, al principiar el S. IV (A.C). En el S. XX ustedes dividirán mi obra en tres etapas: el período socrático, el metafísico y el de madurez. Del segundo período son las obras más conocidas: El banquete, Fedón y la República.

BEATRIZ.- Por cierto, Maestro, en Fedón usted analiza la inmortalidad del alma; y esta incursión en cosas espirituales del ser humano, descansa la idea de que el cristianismo es una derivación de la Filosofía platónica. Dicen que las ideas de Jesucristo tienen influencia de Platón. ¿Qué opina usted?

PLATÓN.- “Para mí hay dos mundos contrapuestos: el mundo sensible, que es mutable e imperfecto y el mundo de las ideas que es universal, suprasensible, perfecto y eterno...el hombre está compuesto de alma y cuerpo. El alma es inmortal y espiritual, pertenece al mundo de las ideas. El cuerpo es temporal y material, pertenece al mundo sensible. Por un accidente el alma quedó prisionera al cuerpo. Para mí- (dice Platón) en cada ser humano existen tres manifestaciones del alma tres tipos de alma:

-alma racional.- es la parte superior y contiene el conocimiento de las ideas.

-alma irascible.- es la parte de la fortaleza y permite al hombre afrontar y superar sus problemas.

- alma concupiscente.- es la más baja. Está formado por los apetitos y necesidades bajas.

Si algo de esto les sirvió a los teólogos cristianos para interpretar la enseñanza de Jesucristo, no me molesta. San Pablo enseña a los Romanos esto: “yo se que en mi carne no mora el bien y el mal que hago lo hace el pecado que mora en mí (alma concupiscente)” y en la Carta a los Corintios dice: el hombre carnal no percibe las cosas que son del alma (del espíritu) porque le son locura, en cambio el hombre espiritual (alma racional) sabe juzgar todas las cosas.

BEATRIZ.- Yo quiero hablar con Aristóteles, Maestro ha escuchado usted esta entrevista realizada a su Maestro Platón, sigamos en el mismo tema, porque nuestros amigos del IMCyH, ya tienen prisa,

porque la reunión de hoy concluya; por los regalos que habrá (por Navidad, ya sabe)... algunos pensadores dicen que usted es un cristiano preexistente. Y mi pregunta es. El dios de usted es el dios de los filósofos o el de la Revelación que argumentan los cristianos.

ARISTÓTELES: yo concebí a Dios como una idea. Y esta idea define a Dios como un motor inmóvil que está en el principio de todas las cosas. Lo llamo así porque es la potencia que mueve todas las cosas, los elementos naturales, los astros. Todo lo que ustedes llaman Creación. Y este Dios es único. No admite límites, existe por si mismo y eternamente. Es perfecto, es pleno, espiritual e inmutable. Está separado del mundo y ubicado por encima de todo poder y dignidad humana. Es ese el Dios de los filósofos.

RUBEN.- Sin embargo esas características que le pone Aristóteles a ese Dios-Idea o mejor dicho, la Idea de Dios, se acerca demasiado al Dios único, infinito y eterno de los hebreos y que heredó el cristianismo. De aquí se desprenden los atributos que los teólogos cristianos definen como INCOMUNICABLES o sea que sólo son atributos de Dios, de nadie más: tal es el caso de la inmortalidad, de la obra creadora de Dios, sólo Dios es creador; la perfección, Omnisciencia, Omnipresencia, y ser todopoderoso.

BEATRIZ.- Por cierto el cristianismo, en este mes festeja la Natividad de ese Dios hecho hombre. Y en el Evangelio de Juan leemos: en el principio era el verbo y el verbo era con Dios y el verbo era Dios

RUBÉN.

-¡Qué aventura, la aventura del pensamiento! Contemplemos una vez más la pintura de Rafael Sanzio. Los entrevistados están en su lugar, no se han movido. Sus conceptos ahí están también como interpretan los que los visitan, como nosotros esta tarde.

-Indudablemente no podemos concluir el recorrido que ha hecho el pensamiento humano. Es una gran aventura, QUE dura ya, más de treinta siglos. Seguirá ese pensamiento en nuestros hijos y nuestros nietos, su

recorrido hasta el final de las edades, hoy por lo pronto, demos gracias a los pensadores que nos dejaron su legado de ideas, de moral, de imaginación, de arte...

Y, si como Aristóteles, usted tiene un Dios en su mente, también déle GRACIAS, por todo lo que le ha dado en su mente, salud y vida. GRACIAS.

Gracias por escucharme



## LA AVENTURA DEL PENSAMIENTO, parte III.

**H**oy me toca el privilegio de participar en la Academia de Filosofía, con este tema apasionante que titulé desde hace más de un año, “LA AVENTURA DEL PENSAMIENTO”. Y, debemos remitirnos al menos a la última Sesión en la que hablamos de esto, efectuada el 2 de diciembre del año pasado y, transcribo para darle antecedente a lo que hoy, muy brevemente expondré:

Yo quisiera hacer lo mismo que la vez pasada: invitar a mis colegas del IMCyH, a ir con la imaginación hasta esa misma escena inmortalizada por el genio renacentista, Rafal Sanzio, y esperar a que acaben de descender de la escalinata estos dos egregios Filósofos y preguntarles:

RUBÉN- “Señor Platón: le distraigo un momento. Unas palabras para el Instituto de Ciencias y Humanidades que hablará de usted en su reunión del 2 de Diciembre del 2008. ¿Cuándo decidió salir de la Escuela de su Maestro, Sócrates?

PLATÓN.- Es cuando empiezo a desarrollar mis propias ideas filosóficas, al principiar el S. IV (A.C). En el S. XX ustedes dividirán mi obra en tres etapas: el período socrático, el metafísico y el de madurez. Del segundo período son las obras más conocidas: El banquete, Fedón y la República.

Líneas después en la entrevista con Platón se habla de la idea del Alma, su existencia e inmortalidad que va a caracterizar al cristianismo.

Y luego intervino Betty y dijo:

BEATRIZ.- Yo quiero hablar con Aristóteles, Maestro ha escuchado usted esta entrevista realizada a su Maestro Platón, sigamos en el mismo tema, porque nuestros amigos del IMCyH, ya tienen prisa, porque la reunión de hoy concluya; por los regalos que habrá (por Navidad, ya sabe)...algunos pensadores dicen que usted es un cristiano preexistente. Y mi pregunta es. El dios de usted es el dios de los filósofos o el de la Revelación que argumentan los cristianos.

ARISTÓTELES: yo concebí a Dios como una idea. Y esta idea define a Dios como un motor inmóvil que está en el principio de todas las cosas. Lo llamo así porque es la potencia que mueve todas las cosas, los elementos naturales, los astros. Todo lo que ustedes llaman Creación. Y este Dios es único. No admite límites, existe por si mismo y eternamente. Es perfecto, es pleno, espiritual e inmutable. Está separado del mundo y ubicado por encima de todo poder y dignidad humana. Es ese el Dios de los filósofos.

RUBÉN.- Sin embargo esas características que le pone Aristóteles a ese Dios-Idea o mejor dicho, la Idea de Dios, se acerca demasiado al Dios único, infinito y eterno de los hebreos y que heredó el cristianismo.

Aquí concluimos la cita de la Parte II de este trabajo PARA continuar con la parte iii, titulada:

### **LA FILOSOFÍA MEDIEVAL, (Irrupción del Cristianismo)**

Nuevamente les invito a hacer uso de la imaginación y proyecten en su mente un mapa de Europa y Asia, particularmente Asia Menor y señalen los contornos del Imperio Romano al inicio de la Era Cristiana. Al extremo oriental está Palestina y Siria, al norte el centro de la Europa actual, (Las Galias) al Occidente las Islas Británicas y al Sur el norte de África. La capital del Imperio era la Roma eterna, asentada sobre las siete colinas de las márgenes del Río Tíber. Las ciudades más importantes eran en: Europa, además de Roma: Corinto, puerto comercial efervescente en ese tiempo, Éfeso, asiento del Templo y culto a Diana, y desde luego Atenas, la prestigiada capital del pensamiento filosófico. En África se destaca Alejandría y en Palestina, la capital de Israel, Jerusalén con su Templo que ejerce atracción religiosa hacia todas las naciones.

Y desde ese extremo en Asia Menor irrumpe vigorosamente durante el primer siglo la fe cristiana, fuertemente enraizada en la cultura hebrea.



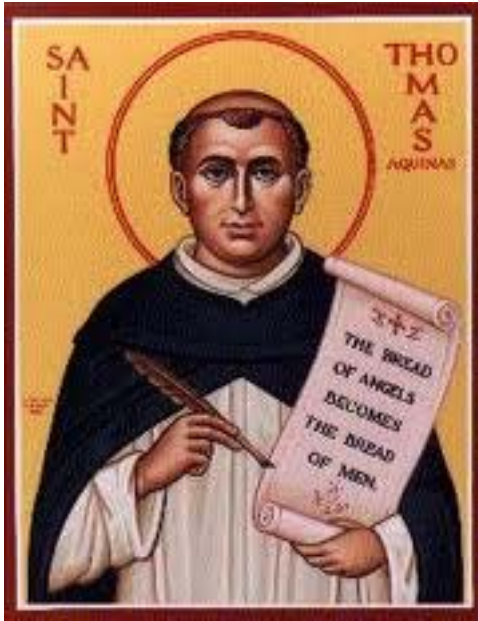

No es una corriente filosófica, sino una religión. Sin embargo el cristianismo responde en forma categórica a todas las preguntas que los filósofos se habían planteado desde los tiempos antiguos, y es bueno recordar, que antes de los presocráticos, y las Escuelas, Pitagórica o Jónica, que datan del S. VI A.C., hay un gran pensador entre los hebreos, Salomón, que expone definiciones de la vida, el hombre, el mundo y la Sabiduría.

Los griegos siempre habían estado abiertos al pensamiento religioso: Empédocles era sacerdote, Platón discurría sobre la piedad y Aristóteles escribía sobre la oración y, según la pregunta que Betty le hizo en aquella entrevista del año pasado, el considerado por muchos, filósofo precristiano, él mismo declaró que:

Yo concebí a Dios como una idea. Y esta idea define a Dios como un motor inmóvil que está en el principio de todas las cosas. Lo llamo así porque es la potencia que mueve todas las cosas, los elementos naturales, los astros. Todo lo que ustedes llaman Creación. Y este Dios es único. No admite límites, existe por si mismo y eternamente. Es perfecto, es pleno, espiritual e inmutable.

Y Dios es para los cristianos mucho más que una idea, es el Ser Supremo, espiritual y eterno, causa de todas las cosas. Este ser no desprecia la materia pues es su creación y no vacila en acceder a la materia tomando forma humana y entrando en relación directa con el hombre. El Logos, la palabra, sentido y fin del universo, no es una abstracción y se concreta en la persona de Jesucristo.

Forzosamente la fe cristiana y la filosofía, tarde o temprano, iban a enfrentarse y a influenciarse recíprocamente. La Biblia deja testimonio del encuentro de Pablo de Tarso, de arraigada tradición judía y depurada formación griega, con epicúreos y estoicos, a los que confrontó con la nueva fe (de origen judío pero universal) en la capital del pensamiento: Atenas. Al respecto leemos en “Hechos de los Apóstoles”: porque todos los atenienses y los extranjeros residentes ahí, en ninguna otra cosa se interesaban, sino en decir o en oír algo nuevo...

Las reacciones fueron diversas: algunos se burlaron de la doctrina paulina. Otros pospusieron su discusión. Pero en ambos casos se palpa la soberbia griega respecto a los temas que incluían la fe. La influencia del pensamiento estoico, en la conformación histórica del cristianismo fue decisiva. Los llamados Padres del Desierto, son los precursores del monacato medieval; el más famoso fue San Antonio (251-356) Existieron muchos ascetas que pretendieron llegar a Dios a partir de la auto reclusión y el sufrimiento

Debemos dar un paso grande en el recorrido de la aventura del pensamiento y pasando ligeramente sobre neoplatonismo, diremos de éste, que surge como una autodefensa de la cultura greco-latina. Las religiones serán únicamente la popularización del pensamiento filosófico a través de mitos y alegorías, para satisfacer las necesidades de la plebe.

La venida de Jesucristo al mundo, su sacrificio y su Resurrección son el eje de la Historia. El cristianismo no es una filosofía, es una religión, por lo tanto tuvo que definir su posición frente a la filosofía antigua. Con frecuencia se habla de filosofía cristiana. ¿Existe realmente el pensamiento filosófico cristiano? Cuando nos referimos a la filosofía cristiana, debemos tener en cuenta que estamos hablando más bien de cristianos que hacen filosofía. Y, en su momento marcaron una etapa importante en la historia del pensamiento occidental.



Y, dado lo limitado del tiempo, diremos sólo unas palabras sobre los cristianos que filosofaron. Uno de los más famosos e importantes fue Agustín de Hipona (354-430) el cual es reconocido como el más grande de los Padres Latinos, que protagonizan la primera etapa de la filosofía cristiana que recibe el nombre de PATRISTICA. Anteriores a Agustín fueron: Clemente de Alejandría (115-220 D.C.) y Orígenes (185-254) El primero, polemizó con los gnósticos. Estimaba en grado sumo la razón y la filosofía, pero colocaba en un lugar superior a la fe revelada, la que consideraba verdad suprema e inapelable. Orígenes, por su parte, en su obra De principiis, deja establecido el principio cristiano de creación al que definió como sacar de la nada. Al promulgar esta definición, evidencia la incompatibilidad con todas las doctrinas filosóficas helenísticas.

El trabajo intelectual de Agustín, opaca a todos los pensadores anteriores y su sombra (yo diría su enseñanza) se proyecta hasta el presente, habiendo dejado influencia en los Reformadores del S. XVI (Calvino). Convertido al cristianismo por Ambrosio de Milán, Agustín fue escritor prolífico y sólo algunos de sus títulos famosos mencionaré: Confesiones y La ciudad de Dios. Los tratados filosóficos y teológicos: Contra los académicos, La inmortalidad del alma y el libre albedrío.

Como, por la naturaleza de este trabajo y lo limitado de nuestro tiempo, no podemos abundar sobre las tesis de Agustín y su gran influencia en el movimiento religioso de Octubre del S. XVI, llamado Reforma Protestante, del cual desde ahora pido licencia a este IMCyH para concluir en la próxima Reunión, solamente asentare algo que le permite al gran Santo de Hipona decir sobre la confrontación entre la FE y la RAZÓN: CREO (tengo Fe) porque razono (uso mi inteligencia) y RAZONO porque tengo Fe, lo cual corrobora la tesis del Apóstol Pablo que leemos en 1ª. Co.14:15 oraré con el espíritu (tengo fe, creo) pero oraré también con el entendimiento (razono, pienso).

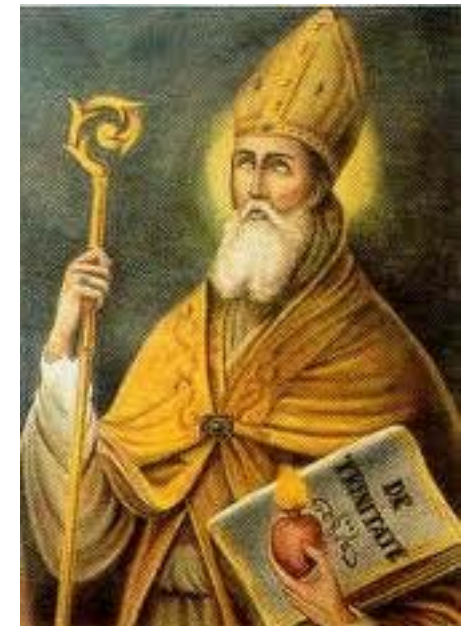

## LA AVENTURA DEL PENSAMIENTO, parte IV.

### Hegel y Kierkegard, cristianos que HACEN FILOSOFÍA.



**E**n diciembre pasado, afirmamos que, en efecto, el cristianismo es una religión que irrumpe en la Historia de la civilización occidental como una respuesta al alud de corrientes filosóficas que conjuntamente con las culturas clásicas de la cuenca del Mediterráneo, habían aparecido y caracterizado los 7 y hasta 10 siglos anteriores a la Era Cristiana, si tomamos en cuenta que al sabio Salomón, se le considera filósofo y precede en 5 siglos a los presocráticos y los clásicos, Platón y Aristóteles.

Y en este brevísimo ensayo que trata de filosofía quiero insistir que no es filosofía cristiana lo que abordaré, pero si es pensamiento filosófico de profesantes de la religión cristiana. Transcribo un párrafo de mi participación anterior:

... Y continuando el viaje de la aventura del pensamiento en esta serie de breves y modestos opúsculos, afirmo que en efecto, desde la periferia del Imperio Romano, (el cercano oriente) irrumpe poderoso y avasallador el cristianismo. Y se difunde la fe cristiana, fuertemente enraizada en la cultura hebrea. Sin embargo, insistimos no es una corriente filosófica. Es una religión. Pero el cristianismo responde y con sabiduría y en forma

categorica a todas las preguntas que los filósofos se habían planteado.

Los griegos siempre habían estado abiertos al pensamiento religioso: Empédocles fue sacerdote; Platón discurría sobre la piedad. Aristóteles escribía sobre la oración. Sin embargo tenían problemas con su teología que oscilaba entre el politeísmo y el monoteísmo.

Dios era para los cristianos, más que una idea. Era el Supremo Ser, espiritual, eterno, causa de todas las cosas. Este ser supremo no menospreciaba la materia porque él era su creador. Y no vaciló en acceder a la Materia, tomando forma humana y entrando en relación directa con el hombre.

El logos, sentido y fin del Universo, no era una abstracción, se concretó en la persona de Jesucristo, Dios manifestado en carne. Juan, el autor del Cuarto Evangelio lo describe así: En el principio era el verbo y el verbo era con Dios y el verbo era Dios...y aquel verbo fue hecho carne y vimos su gloria, gloria como del unigénito del Padre, lleno de gracia y de verdad.

Después de haber culminado mi participación de Diciembre aludiendo la presencia de Jesucristo, como fundador y guía del pensamiento cristiano y, además, como el punto medio, el eje de la Historia, (se dice antes o después de Cristo) en rápida visión sinóptica, ubiquémonos en los tiempos modernos, ss. XVIII Y XIX, donde surge el "idealismo alemán." Por cierto, dice don Severo Catalina, moralista y teólogo, que después de la Filosofía alemana, no hay cosa más difícil de comprender que la Ciencia de la Mujer.

Se deben mencionar a Emmanuel Kant y a Juan Teófilo Fichte. El primero con su "Crítica de la razón pura" y el segundo, influenciado por los ideales de libertad de la Revolución Francesa, "pregonaba la supremacía del hombre".

Pero insisto en mencionar a hombres de origen cristiano, de fe cristiana, que hicieron filosofía. Y, aunque en forma muy resumida me referiré a dos gigantes:

- Jorge Guillermo Federico Hegel (1770- 1851)

- Sören Kierkegaard (1813-1855)

Hegel, es el más grande de los idealistas alemanes. Sus escritos son muy difíciles de entender. Estudió Filosofía y Teología en Tubinga y toda su vida se dedicó a la enseñanza. Es autor entre otras obras de “Enciclopedia de las ciencias filosóficas, Filosofía del Derecho y una de las más celebradas es “Fenomenología del espíritu”.

Aunque de familia protestante Hegel, “era monista, por lo que consideraba que existía una sola sustancia y creía en una totalidad única a la que consideraba el Espíritu Absoluto” “Hegel, no veía al mundo como un organismo gigantesco sino como un proceso dinámico. La Idea está en un continuo devenir que nos hará llegar al ABSOLUTO O SEA LA VERDAD ÚLTIMA que se alcanzará solamente siguiendo el Método Dialéctico.

Y la Dialéctica Hegeliana consta de tres partes: Tesis, Antítesis y Síntesis

Pero toda síntesis se convierte en tesis la cual tendrá su antítesis y su consecuente síntesis y así sucesivamente.

Hegel aplicó este método para la Historia.

TESIS: el paganismo precristiano (¿incluimos la Filosofía?)

ANTITESIS: El cristianismo

SÍNTESIS: La Edad Media.

SÖREN KIERKEGAARD, nació en Copenhague, en el seno de una familia protestante acomodada y estudió Teología, cumpliendo el mandato

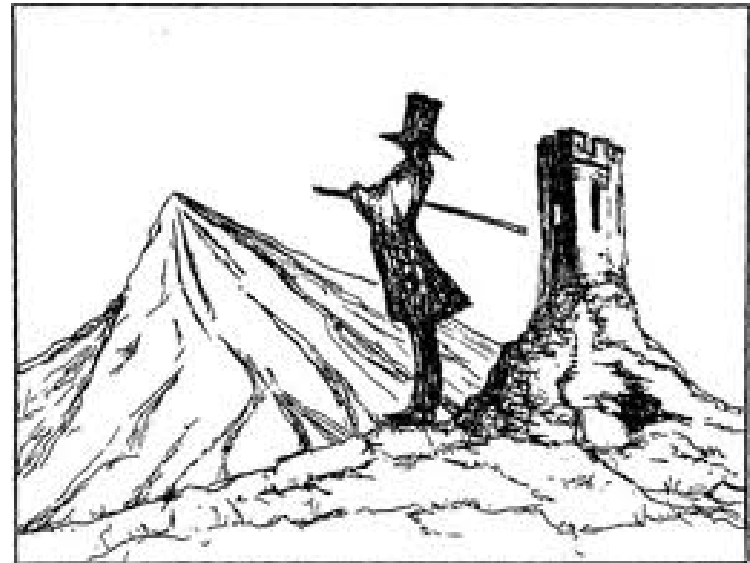

familiar. Fue un hombre muy angustiado y su lectura de Hegel le produjo una profunda reacción. Como Job, el patriarca bíblico, Kierkegaard no se satisfacía con las teorías de sus amigos acerca del sufrimiento y se preguntaba desde su individualidad: ¿por qué YO sufro?

En 1841, en medio de una crisis existencial, rompió su compromiso matrimonial con Regina Olsen, suceso traumático que motivó algunos de sus escritos:

Destacan entre sus obras los siguientes títulos:

El concepto de la angustia, Temor y Temblor, El diario de un seductor, la Enfermedad mortal.

Sus escritos rescatan la visión bíblica de Dios, sostiene: Dios no es una idea que se demuestra, es un ser en relación al cual se vive. No se debe intentar demostrar esa existencia, pues, si es blasfemia negar a Dios, peor blasfemia es, venir a demostrar su existencia en las narices.

Se opuso al Iglesia oficial danesa por su falso concepto de lo que significaba ser cristiano. “Hacer al cristianismo verosímil: he aquí la destrucción del cristianismo”.

Kierkegaard distingue en el hombre varias etapas sucesivas que lo llevan a conquistar su interioridad (Pablo lo llamó “dominio propio”) Tales etapas son: “existencia estética, existencia ética y existencia religiosa”.

La existencia estética está tipificada en “Don Juan”, quien explora el mudo del ingenio y la sensibilidad. Se afana por el placer y cae en la concupiscencia y el aburrimiento. Sigue todas las modas hasta llegar a la crisis que le produce dolor y desesperación.

-La existencia ética, está tipificada en Sócrates, quien concibe su existencia como un llamado a cumplir un objetivo determinado, pero cae en una rigidez legalista que lo lleva a un estado mediocre de cumplimiento de leyes y reglamentos.

-La existencia religiosa: Esta es la conquista de la interioridad. El sujeto renuncia a querer demostrar la existencia de Dios por métodos racionales y bíblicos. El sufrimiento y el pecado lo sumen en la angustia de sentir que puede perderse. Pero a la vez le abren el camino hacia la fe que es un salto hacia Dios y Jesucristo.

-Kierkegaard, presenta la fe como un acto ciego de confianza en Dios, que pasa por encima de toda racionalidad. No pretende entender a Dios ni a Jesucristo sino vivirlos. Por el camino de la desesperación llega a la tranquilidad y seguridad de la fe.

Pero el filósofo danés produce un viraje al anterior pensamiento filosófico sobre Dios. Al impersonal y silencioso Dios de los filósofos, opone el personal y comunicativo Dios de Abraham, Isaac y Jacob. Al dios que es solamente idea le contrapone el Dios que es SER en sí mismo, el Dios de la Biblia que proclama Yo soy el que soy.

Su enfrentamiento fue, por lo tanto, doble: frente a las corrientes filosóficas y frente a la cristiandad a la que cuestionó su superficialidad.

Me impresiona la filosofía de este cristiano evolucionado al usar una expresión piadosa que leemos en una epístola del N.T. (Fil.2:12) (ocupaos de vuestra salvación con temor y temblor) Esta expresión la usa como título de una de sus obras más celebradas: Temor y Temblor. De la cual hago un breve comentario. Del capítulo “Elogio de Abraham”, donde hace una exégesis del enorme drama al que el Dios eterno sometió al Patriarca, para prueba de su fe y obediencia: transcribo estas líneas:

¡Abraham, padre venerable!, ¡padre segundo del género humano! Tú que fuiste el primero en sentir y manifestar esa pasión prodigiosa que desdeña la lucha contra los elementos y contra las fuerzas de la creación para combatir con Dios, perdona a quien ha intentado cantar en tu alabanza, si no ha cumplido bien su empeño. Ha hablado humildemente según el deseo de su corazón, ha hablado con brevedad, como convenía, pero jamás olvidará que te fueron necesarios cien años para recibir, contra toda esperanza, al hijo de la vejez y que debiste sacar el cuchillo para conservar a Isaac; tampoco olvidará nunca que a los ciento treinta años no había ido más allá de la fe

A pesar de sus luchas internas, Kierkegaard escribió páginas profundas sobre la cosmovisión cristiana. Dios tenía un propósito para su vida y Kierkegaard supo llevarlo adelante con dignidad, pasión y talento.

**Sergio Morett Manjarrez**

**LOAS A DON VALENTÍN GÓMEZ FARÍAS  
PATRIA ACTUAL**

Profesor normalista de educación primaria, Licenciado en Derecho, egresado de la UNAM, Maestro de Historia por la Escuela Normal Superior de México y diplomado por el Centro de Actualización del Magisterio de la SEP. Ha enriquecido su profesionalización a través de numerosos cursos sobre actualización en jurisprudencia y ciencias de la educación.

Parte de su experiencia profesional la ha proyectado en escuelas de diferentes tipos, niveles y modalidades, en donde ha impartido cursos, cátedras, seminarios y ponencias en el área educativa. Ha sido conferencista y moderador.

En el ramo de la SEP, ha contribuido a la fundación de instituciones educativas; es fundador y primer presidente (1992-1999), de POEN A.C., (Plataforma de opinión y expresión normalista), instituyendo en el Palacio de Bellas Artes, el “Homenaje a Maestros Eméritos y Distinguidos de México”, el cual lleva realizandose 18 años consecutivos; actualmente es asesor permanente del Consejo Directivo Nacional.

En sus cuarenta y siete años de servicios ininterrumpidos a la educación y a la sociedad, ha recibido numerosos reconocimientos en varias de sus actividades curriculares como el diploma y trofeo de la “gráfica de oro 2006”, como “premio especial por su destacada labor altruista, poeta y compositor”. Desde el año del 2006 es académico por la Academia Nacional De Historia y Geografía.

En el mismo año se instituyó la canción de su autoría “Implacable”, como “himno de la tercera edad”, de la Academia Nacional para el Desarrollo del Adulto Mayor, de la Ilustre y Benemérita Sociedad Mexicana de Geografía y Estadística.

En el 2008, acreditó su personalidad como socio activo de la Ilustre y Benemérita Sociedad Mexicana de Geografía y Estadística en la Academia Nacional para el Desarrollo del Adulto Mayor, de la que actualmente es vicepresidente.

Ocasión en la que declamó por vez primera su poesía “patria actual” y posteriormente la declamó en el Palacio Legislativo y en el Palacio de Bellas Artes.

Así mismo en el año 2009, también acreditó su personalidad como miembro activo del instituto mexicano de ciencias y humanidades, en el que a la fecha funge como secretario general.

En enero del 2010, “Policromía”, el semanario periodístico de Río Grande, Zacatecas, le otorgó reconocimiento por su participación poética en el XXIV Aniversario de su fundación.

Al mes siguiente, premios internacionales “Gaviota”, le otorgó reconocimiento como compositor de su canción “Ser Gaviota”

En abril del mismo año, lo distinguió la Ilustre y Benemérita Sociedad Mexicana de Geografía y Estadística con la Medalla al Mérito Benito Juárez, por su valioso aporte a la promoción de la cultura y el desarrollo científico que realiza en esta sociedad académica y en este acto declamó “Loas al pasado que instan al presente”, de su autoría.

Con fecha 25 de septiembre ingresó como miembro activo a la Academia Nacional de Literatura, con sede en Cuernavac, Morelos, correspondiente a la Ilustre Y Benemérita Sociedad Mexicana de Geografía y Estadística.

El día 25 de enero del 2011 se publicó su libro “Poesía” y el día 4 de noviembre declamó “patria actual”, en el homenaje que la Universidad Tepantlato, le rindió en el Castillo de Chapultepec, al Rector de la UNAM, José Narro Robles. Al día de hoy continúa produciendo poesía, música y presenta sus recitales poéticos en diferentes instituciones culturales y académicas, dentro y fuera de la capital de la república y cada tercer domingo de mes, declama en el programa radiofónico “Por su salud”, que dirige el Dr. Jorge Barrera, en Radio Red.



# LOAS A DON VALENTÍN GÓMEZ FARÍAS

## CLXXVIII ANIVERSARIO DE LA SOCIEDAD MEXICANA DE GEOGRAFÍA Y ESTADÍSTICA

Loas, loas y más loas a nuestra madre tierra mexicana  
a la que canta, escucha y repica la campana  
cuando nacen los hombres que la engalanan,  
la defienden y que su vida la consagran  
a cumplir con la Patria admirada y anhelada  
y que a toda hora nos impele a ser amada  
como el caso del hombre y cuando joven  
demostró su aptitud y sus facultades intelectuales  
con su estudio y sus lúcidos exámenes  
asombrando con brillantez a sus maestros y sinodales.

Fue doctor y maestro por sus grandes dotes agudas  
y en la marejada política de los tumbos y las olas  
llegó como diputado a las cortes españolas  
Gómez Farías fue líder por la congruencia  
de sus ideas y sus proyectos de justicia  
con sus hechos, armas con las que luchó con denuedo  
y un puñado de hombres del pueblo e intelectuales que lo siguieron  
contra las más poderosas clases sociales influyentes  
lo que lo hizo grande y admirable ante los embates  
borrascosos y aciagos periodos, de sus gobiernos.

Ante la consumación de la Independencia;  
decidió consagrarse a sus propósitos con eficiencia  
se desempeñó en la Universidad con eficacia,  
y sacrificó intereses y bienes de su pertenencia  
por la búsqueda preocupante  
del bien común anhelante  
que fue su constante referente  
el hacer del pueblo mexicano  
un pueblo educado y excelente  
cuyo gobierno fuera para su bienestar, persistente.

Valentín Gómez Farías precursor de la Reforma  
iluminado de la libertad y de su norma  
cívico y moral de la sociedad a la que dio reforma,  
binomio del gran pensador José María Luis Mora  
es el enorme vencedor contra el descaradísimo  
conjunto de obstáculos que con optimismo  
soportó para efectuar la gran transformación  
de nuestra nación a partir de la Independencia,  
pues fue modificador de ideas, leyes y conciencias  
con empeño, con valentía y trascendencia.

Sus ideas reformistas lo impulsaron a provocar  
El principio del poder civil, sobre el militar,  
abolió la obligación civil del diezmo a la iglesia;  
inflexible de la normatividad de separar  
los bienes de la iglesia, de los bienes del gobierno federal,  
sometiendo al clero al permiso del gobierno para realizar  
la venta de los bienes eclesiásticos a negociar,  
enorme promotor de la Educación Pública  
para que la juventud estudiosa a cargo estuviera  
de la autoridad civil y su conciencia y dogma se respetara.

Con el alma y corazón seguir su ejemplo,  
conocer su vida y obra es un reto  
que les servirá de inspiración a uno que otro  
de los de ahora, que por cerebro lucen un desierto  
hizo que se respetaran los derechos ciudadanos  
trabajó en sus cinco periodos fructíferos  
que fueron interinos y muy cortos,  
progresistas con propósitos fecundos,  
ejecutor de las Leyes del Congreso de 1833

Epopeya de la educación y en su afán, rubrica  
con la fundación de la Dirección General de Instrucción Pública  
ideal acariciado y necesario hoy como nunca,  
con buen resultado, apoyó el sistema Lancasteriano,  
abolió la pena de muerte por delitos políticos  
acto de venganza por disentir entre el género humano,  
es el padre del liberalismo y por su vocación  
implacable y enorme líder progresista  
porque combatió con la verdad y heroísmo  
las ventajas y privilegios de la tiranía y su cinismo.

Hay que decirles cara a cara a los horripilantes  
y crueles mandatarios e imprudentes mercenarios  
que no deben perpetuarse en el poder  
que no son dueños de las vidas y países  
que no hagan a sus pueblos infelices  
que no vejen ni dejen a su paso cicatrices  
su deber es servir...y no herir  
la corrupción, el vicio, el crimen son caminos de maldad,  
el abuso de poder y la permanencia en él  
son veredas para la perversidad.

No olvidemos que don Valentín y don Benito  
son hombres que se asoman vigilantes desde el infinito  
donde vaga su espíritu indomable  
y que en la actualidad su ejemplo inolvidable  
no debe ser en vano, debe ser conocido y practicado  
como raigambre de la vida respetado  
en los poderes Legislativo, Judicial y Ejecutivo  
para ser el verdadero Tepantlatlo  
y preservar las garantías individuales  
e inalienables del pueblo mexicano.

La leyenda cuenta que se aparecía en la casona  
de la placita del barrio, se subía a una carroza,  
de negro vestido de charro;  
donde don Valentín vivió, murió, se veló y fue sepultado  
en su huerta por prohibición y no en sagrado  
por anticlerical, hereje y según ellos el diablo,  
sin comprender el clero malévolo  
abusivo y malvado que para don Valentín,  
todo el territorio Nacional era sagrado  
y hoy en la rotonda sus restos se encuentran descansando.

Ministro de Hacienda y Vice-presidente,  
correligionario de liberales puros de carácter transparente,  
a los 77 años juró la Constitución de 1857,  
Patriarca del liberalismo hasta su muerte  
Fundador de la Ilustre y Benemérita Sociedad Mexicana  
de Geografía y Estadística  
que a sus 178 años de distancia  
en el sendero esplendente de la historia  
hoy se alza nuevamente incontenible con su gloria  
de primera en América y cuarta en el mundo de la ciencia.



*18 de abril de 2011*

*Sergio Morett Manjarrez*

## PATRIA ACTUAL

Patria actual quiero recoger tu voz  
e interpretar tus sentires  
para decirle a tu pueblo  
¡por qué sufres, por qué gimes!

Patria mía, tu historia está llena  
de glorias y epopeyas,  
en tus tres movimientos nacionales  
que dolientes gritan y se agitan  
como fuentes de angustia y de desvelo,  
que se esparcen sedientas en tu cielo  
para decirte patria, sus anhelos.

Patria intangible pero te siento  
y te siento dolida,  
triste, golpeada y mancillada  
por parte de tus hijos y cosijos  
que medran con tus ansias  
de ser fuerte y generosa

Con tu prole que te ama;  
porque tú naciste límpida y cristalina,  
hoy manchada por tus malos gobernantes  
medradores e ignorantes,  
por tus protervos custodios del orden  
e ineptos legisladores  
que no razonan que su ejemplo cunde,  
por supuesto respetando honrosas  
y muy dignas excepciones.

Patria mía me duele verte enferma  
con miedo y abatida,  
quiero clamar al corazón del hombre  
que te hiere y te lastima,  
pedirle que fuerte se agigante,  
estudie, te cuide y te proteja  
quiero lanzar mil plegarias a tu tierra  
para que broten hombres valientes,  
honestos que te dignifiquen y te honren  
y no como los traidores  
que de su ambición son rehenes  
pero que no escaparan y serán juzgados  
por el máximo tribunal de los hechos  
que es la historia, hoy en su mayoría  
corruptos y por si fuera poco; vacuos e inicuos.

Patria actual tu genero de mujer me tranquiliza  
cuando tus propios hijos te traicionan,  
tus mejillas también se ruborizan  
de tus ojos ruedan lagrimas  
y sin embargo en tus labios de mujer  
se dibuja la sonrisa, la esperanza,  
compañera inseparable  
del que sufre el abuso del poderoso  
y sin embargo se muestra bullicioso.

Patria actual doliente y traicionada  
pero también por los que por ti sufren  
amada y venerada, que piden  
y claman que otros hombres  
encarnen a Hidalgo, Allende, Aldama, Jiménez,  
Abasolo, Quintana Roo, a los Bravo,

A los Galeana, a Morelos, a Mina,  
Matamoros, Rayón, Guerrero  
los contagien a los de hoy  
con sus prístinos principios  
fundados en su legado de valores.

Patria de hoy también mía,  
regresa, no te pierdas, no te vayas...  
no nos dejes Patria mía;  
siento en los hombres de hoy tu lejanía,  
Patria de mis abuelos y de mis padres  
cómo me duele verte hoy afligida  
y que en tus venas se desaten  
la congoja, la impotencia y la ira  
rebélate, clama justicia y equidad,  
tu salvación está en la educación,  
arma poderosa y fundamental;  
pero nunca privada, siempre pública  
porque la educación es la tierra fértil  
que labrada por los maestros  
y hombres de buena voluntad,  
produce los valores  
más sublimes de la humanidad,  
a la que pido seguir cantando  
su himno y tú; Patria mía, cantad  
tu Himno que es tu plegaria  
y honrad, a nuestra bandera  
que es el símbolo de nuestra mexicanidad.

Patria actual quisiera regresar al momento épico  
excepcional de tu pasado,  
añoro el Credo de López Méndez,  
la Suave Patria de Velarde,  
a México en Peligro de Juan Valle;  
quiero remover las vibras de tus dones,  
despertar conciencias ciudadanas  
y gritar el amor a nuestro México;  
sí, a nuestro México lindo y herido  
a nuestro México amado,

Que no es tan sólo el perímetro territorial que nos rodea,  
ni el ámbito geográfico que nos envuelve,  
sino que es tierra de sol ardiente, de suelo fecundo,  
de campo fértil y de laurel frondoso;  
porque tú, Patria actual, sigues siendo  
carne de nuestras carnes,  
sangre de nuestras sangres,  
alma y entraña de nuestras existencias.

Patria actual, pero también de Nezahualcóyotl,  
que amó al ceniztle pájaro de cuatrocientas voces  
y al perfume enervante de las flores,  
pero más amó, a su hermano, el hombre.

Patria actual, pero también de Cuauhtémoc  
que soportó el fuego candente de la hoguera  
por amor a su pueblo y a su tierra

Patria actual, pero también de Sor Juana Inés de la Cruz  
la Decima Musa, la Discípula de Dios, la Ciudadana Universal.

Patria actual, pero también de Primo de Verdad y Ramos  
Precursor de la Independencia;  
Patria actual, pero también de Hidalgo  
que amó a la Virgen, pero más amó la libertad

y de Allende, que amó y disfrutó la comodidad,  
pero más amó y disfrutó al ejército Insurgente;  
Patria actual, pero también de Morelos,  
que al ser fusilado, se quitó el vendaje  
y replicó sereno: “Morir es Nada,  
Cuando por la Patria se Muere”;

Patria actual, pero también de Francisco Javier Mina,  
clamor de libertad universal;

Patria actual, pero también de Vicente Guerrero,  
que amó a su padre, pero su Patria fue primero.

Patria actual, pero también de Valentín Gómez Farías,  
precursor de la Reforma, padre del Liberalismo,  
visionario del Normalismo;

Patria actual, pero también de Zaragoza,  
que enfermo y dolido,  
no permitió que México fuera invadido por extraños,  
que como muchos siguen viniendo hacerte daños.  
Y en su momento, de Porfirio Díaz, que cual alfil,  
fue héroe de la Batalla del cinco de mayo  
y de la del dos de abril;  
dejando dinero en las arcas del país.

Patria actual, pero también de Juárez,  
que amó a su familia entrañablemente,  
pero más amó el respeto al derecho ajeno  
como condicionante de la paz;

Patria actual, pero también de Guillermo Prieto,  
que amó su vida, pero la expuso por la del benemérito:  
“Alto los valientes no asesinan”.

Patria actual, pero también de José María Luis Mora,  
de Baranda, de Iglesias, de Lerdo de Tejada,  
de Melchor Ocampo, de Ignacio Ramírez,  
de Altamirano, de Justo Sierra;  
Vasconcelos: “Por mi Raza Hablará el Espíritu”.

Patria actual, pero también de los hermanos  
Serdán y los hermanos Flores Magón,  
que ofrendaron sus vidas en contra del opresor;  
Patria actual pero también de Villa, Ángeles y de Zapata,  
que despreciando oro y plata,  
acabaron con hacendados; “Tierra pa’ quien la trabaje,  
Viva la revolución”.

Patria actual, pero también de Madero,  
que creyó en la democracia  
y del sufragio fue escudero;  
Patria actual, pero también de Don Belisario Domínguez,  
víctima del chacal Huerta, por decir verdad.

Patria actual, pero también de Cárdenas,  
por su puesto “Tata Lázaro”  
que respetó a Calles pero lo exilió  
para acabar con el maximato.

Patria actual pero también de Ruiz Cortines,  
y López Mateos; uno le dio el voto a la mujer  
y aguinaldo a los empleados  
y el otro salud a la asistencia pública  
y nombro nuevamente, a Don Jaime Torres Bodet  
Como Secretario de Educación,  
el mejor propulsor de la educación pública en México.

Patria actual, yo no soy el que clama,  
es tu pueblo integrado por los muchos  
que tienen poco, junto con los que nadan tienen  
y se cubren con el manto tibial, la indiferencia;  
y no por los pocos  
que lo tienen todo, y de sobra y no se sacian;  
clamo por los jornaleros, peones y labriegos;  
por la tropa, por los maestros y obreros

que tienen sueldos lastimeros;  
por los pensionados y jubilados  
que han dejado sus vidas  
al servicio de hacerte crecer;  
por los migrantes, por los adultos mayores;  
por los jóvenes y niños  
merecedores de un México más justo, libre y respetado;  
clamo por los verdaderos impulsores,  
no por los cínicos roedores,  
clamo por las Bellas Artes, que traspasan las fronteras del mundo,  
para darnos felicidad;  
clamo por el deporte, que fortalece el cuerpo  
y esclarece la mente;  
clamo por la ciencia, por los científicos  
que han dado al hombre tantos beneficios;  
clamo por el cuidado de la madre tierra;  
clamo por las familias, que sufren la pena letal de la inseguridad  
dentro y fuera de su hogar.

Patria actual hay tanto qué decir  
y tanto qué hacer,  
que para poderte aliviar  
sólo un remedio hay que dar.

Educación para todos, sí, educación para todos;  
Muera el neoliberalismo,  
Muera la hipócrita globalización  
¡Y Viva, Viva la Educación!

**Virgilio Adrián Arias Ramírez**

**LA MALINCHE, NUESTRA ABUELA ZOQUE  
LA REBELIÓN CRISTERA**

Lugar de Nacimiento: Villaflores, Chiapas  
Profesión: Licenciado en Economía

#### ESTUDIOS REALIZADOS

Profesor Normalista: Capacitación del Magisterio  
Licenciado en Economía: Escuela Superior de Economía del Instituto Politécnico Nacional  
Maestría en Administración Pública. Instituto de Estudios Superiores en Administración Pública

#### EMPLEOS DESEMPEÑADOS

Licenciado en Economía en Comisión Federal de Electricidad  
Director de Plantel en el Sistema CONALEP  
Secretario General del Centro de Informática Legislativa del Senado de la República.  
Director de Administración y Recursos Humanos en Grupo Integral de México, S.A.  
Secretario Técnico de la Coordinación de Diputados Federales Chiapanecos, en la LVII  
Legislatura, Cámara de Diputados.  
Coordinador Académico del Instituto de Investigaciones Legislativas del Senado de la  
República.  
Docencia: Profesor de Economía en el Instituto Politécnico Nacional  
Presidente de la Academia de Economía  
Titular de las materias Economía y Dinámica Social, en la Facultad de Contaduría y  
Administración. UNAM

#### OBRAS PUBLICADAS

Análisis Económico y Social de Chiapas, publicado por Comisión Federal de Electricidad,  
1973.  
Economía I, Facultad de Contaduría y Administración, UN 1993 (Colección Textos de  
Economía).  
Introducción a la Economía, Colección Textos Politécnicos. LIMUSA 1998  
Una vida al servicio de muchas vidas. Biografía del Profesor Edgar Robledo Santiago,  
primera edición 2003, segunda 2008 y tercera edición 2009.  
La Frailesca: Una Región de Chiapas. Sociedad Mexicana de Geografía y Estadística 2004.



## DISTINCIONES

Reconocimiento 19 de Septiembre “Solidaridad Social”, (Diploma y Medalla), otorgado por el Presidente de la República, por auxilios prestados en el sismo de 1985.

Medalla y Diploma al Mérito Docente “Maestro Rafael Ramírez” SEP, 1996

Medalla y Diploma “Juan de Dios Bátiz” por 32 años de docencia en el Instituto Politécnico Nacional, 1996

Medalla y Diploma “Ignacio M. Altamirano”, otorgado la Sociedad Mexicana de Geografía y Estadística, 18 de abril 2008

Medalla y Diploma al “Maestro Emérito”, Palacio de Bellas Artes febrero de 2009

Medalla y Diploma “Benito Juárez”, otorgado por la Sociedad Mexicana de Geografía y Estadística, el 20 de Abril del 2010.

## ORGANIZACIONES A LAS QUE PERTENECE

Colegio Nacional de Economistas.

Sociedad Mexicana de Geografía y Estadística

Plataforma de Opinión y Expresión Normalista

Instituto Mexicano de Ciencias y Humanidades A.C.

Grupo Multidisciplinario de Investigación Mecánica Fractal.

Academia del Magisterio.

## ACTIVIDADES SOCIALES.

Representante del Senado de la República, ante la Conferencia Mundial, sobre Bancos de Información en Materia de Salud, OMS, San Pablo, Brasil, 1993

Profesor invitado del IPN, a la Biblioteca de la Universidad de Harvard, Boston Massachussets

Actualmente es Presidente de la Comisión de Biblioteca y Archivo, de la Sociedad Mexicana de Geografía y Estadística.

# LA MALINCHE, NUESTRA ABUELA ZOQUE

TRABAJO RECEPCIONAL QUE PRESENTA PARA SU INGRESO AL IMCH A.C: EL MAESTRO VIRGILIO ADRIÁN ARIAS RAMÍREZ

## EL PAÍS DE LOS ZOQUES

El pueblo zoque es de los originales que aparecen en el territorio del hoy Estado de Chiapas, pero es el menos conocido; anticipamos que ha sido un pueblo de cultura apasionante: pacíficos, industriales y trabajadores, alegres y tradicionalistas, no de carácter sumiso, pero sí ordenados. Hay estudiosos que aseguran que al igual que el pueblo maya, tarasco, totonacas y mixe-zoques, ya usaban la laca en diversas artesanías.

Según Fray Alonso de Molina, “Vocabulario de Lengua Castellana y Mexicana, Puebla 1910” zóquith significa “lodo”, “tierra húmeda”, pero lo documentado es que cuando los chiapanecas llegaron al territorio llamado quiché, los zoques ya estaban allí. Ocupaban las montañas de una amplia parte de Chiapas, mayormente hacia el norte, en los límites con Tabasco, al sur con los mames, al este con los mayas, quelenes y los chiapa y hacia el oeste con los zapotecos del istmo oaxaqueño.

El Doctor Fernán Pavía Farrera, culto humanista y conocedor de la historia de México y Chiapas, nos ilustra con su obra “Los Soques y sus vecinos” “ a partir de 1535, como Virreinato de la Nueva España; un grupo étnico diferente se había asentado, desde tiempo inmemorial, en la región que actualmente corresponde al oriente del estado de Oaxaca, sudeste de Veracruz y poniente de Tabasco y Chiapas; los de lengua náhuatl los conocieron como xotla, xotli, (discretos, prudentes) y los invasores lo castellanizaron, homologando ortografía con la lengua mexicana, como tzoque y más recientemente, zoques”

La capital de los pueblos más grandes fueron: Quechula, Javepaquay (casta guerrera con su ciudad militar, llamada “cerro del ombligo”), que dominó los valles de Ocozocoautla y la ciénega, incluyendo Cerro Brujo (por cierto fue don Francisco Vaseta Triguensa en el siglo XVI, el que primero sembró la caña de azúcar traída de Cuba); destacan como huellas dos ruinas: la de Santa María de Las Pitas en el norte de Cintalapa y la de Matumactzá, “Once Estrellas”, la otra capital fue el pueblo de Zimatán, hoy Cunuacán, Tabasco.

Aunque a los zoques se les reconoce como pacíficos, Jesús Sánchez, nos relata que en 1695 se dio una insurrección en Tuxtla, esto se debió a que eran maltratados por el gobernador zoque y que al acudir ante el Alcalde Mayor y el Gobernador, sin tener una respuesta positiva a la queja presentada, se hicieron justicia por propia mano, matando al gobernador indio y al Alcalde Mayor en plena plaza, por lo que tuvo que intervenir el Gobernador del estado a través de una represión sangrienta.



Otro investigador chiapaneco que nos actualiza acerca de este antiguo pueblo, es el Maestro Marco Antonio Orozco Zuarth, en su obra Síntesis de Chiapas, primera edición 1994.

“Al igual que los otros grupos, la agricultura es la principal actividad económica. La producción es muy variada, de acuerdo a las características orográficas de las zonas. Cultivan por lo general maíz, frijol, chile y calabaza. Los cultivos comerciales son el café, cacao, pimienta, plátano, mamey, anona y guayaba. Las tierras son de baja calidad, por lo que la producción es escasa. Crían puercos y aves de corral en pequeñas cantidades como complemento para su alimentación.

El territorio chiapaneco fue invadido por las tropas aztecas en 1482, al mando del general Tilótotl, quién también dominó a los zoques, mames y quelenes, quienes fueron obligados a pagar tributo al reino azteca gobernado por Ahuizotl, quedando guarniciones aztecas en

Zinacatlán y Escuintla, para recolectar los tributos consistentes en: algodón, plumas, ropa, pájaros, pieles de tigre y piedras preciosas; en general el zoque fue un pueblo pacífico que estuvo sometido primero a los chiapa, luego a los aztecas y finalmente a los conquistadores españoles.

### LA MALINCHE, NUESTRA ABUELA ZOQUE

La Malinche es un personaje histórico, pero la dominación española la ubicó por conveniencia en el espacio de la mitología. Así llegó en el siglo XIX a los oídos de los tatarabuelos a quienes se les escuchó comentar lo siguiente: “los chiapaneco dieron a los españoles una doncella muy chula cuando pasaron por estos rumbo, que en la lucha contra los mexicano o azteca como les decían, ella fue de gran beneficio”.

Pero la mitología se aferra a la geografía, a las raíces y a las costumbres de sus gentes, que con orgullo relatan el pasado de aquellos personajes, que aún viven como un símbolo de esa raza; y es que también, la memoria histórica ya sea oral, escrita o en códices, que muestran los investigadores o cronistas, se combina con el caudal de ideas subterráneas que afloran tarde o temprano en la mente de los actuales habitantes de estas tierras.

Estos relatos, como muchos otros que han pasado de generación en generación, podrían ser un hilo histórico que lleve a sumar elementos en la hipótesis de que Malinalli Tenépal o Malintzin, era hija de un cacique importante del reino de los zoques, quién al morir, la deja a ella como su heredera, pero como su mamá se casa con otro cacique y tienen un hijo, para que Malinalli no estorbara, la dieron a los mercaderes de Xicalango, y éstos a los de Potochán, Tabasco, quienes finalmente la obsequian junto con otro grupo de 19 doncellas al conquistador Hernán Cortés en 1519, ahí había aprendido el idioma maya.

Por haberla obsequiado a Cortés en Tabasco, es que algunos que se refieren a ella sin ahondar en las investigaciones, creen que era de ese lugar.

El historiador Pedro Martyr de Anglería, dice al respecto: -“era costumbre entre estas personas que el vencido, en el ajuste de las paces obsequiaran al vencedor con lo más rico y hermoso que tuviese; y además le daba como en rehenes unas niñas esclavas; así fue que el cacique de Tabasco como



vencedor, obtuvo entre las esclavas regaladas por los xicalangos a Malintzin, y a su turno, vencido por españoles, la donó a Hernán Cortés.

“Regalaron también a los nuestros algo de oro, y además veinte mujeres”, agrega Luis Rutiaga.

Malintzin, siendo zoque, fue como esas mujeres de raza chiapaneca que honran nuestra historia, y se considera que es bien poco lo que a la fecha se ha rescatado de todo lo que hicieron en materia social y desarrollo familiar.

Debemos procurar que no se pierda la memoria colectiva, porque con este ejemplo vemos que es a la llegada de los españoles, cuando se reprime y se abusa del género femenino, porque era la vieja costumbre en Europa y los conquistadores españoles, en su mayoría eran hombres iletrados y bárbaros, que venían con la visión de

conquistar territorios hacer fortuna y regresar a su país contando sus victorias. Encontramos que en la cultura nahua, existía un gran respeto por la mujer, pues cuenta un misionero acompañante de Cristóbal de Las Casas, que “era de ver con qué seguridad caminaban mujeres solas y doncellas en el campo y por los caminos de Chiapas, sin que nadie las ofendiese y agrega candorosamente: que acaso no lo pudieran hacer con tanta seguridad en algunas tierras de cristianos

Bernal Díaz del Castillo dice en su obra: “y dijo misa el padre fray Bartolomé de Olmedo y estaban todos los caciques y principales delante, y púsole nombre aquel pueblo de Santa María de la Victoria y así se llama ahora a la villa de Tabasco. Y el mismo fraile predicó a las veinte indias, y luego se bautizaron y se puso por nombre doña Marina aquella india y señora que allí nos dieron y verdaderamente era gran cacica e hija de grandes caciques y señora mas éstas fueron las primeras cristianas que hubo en la Nueva España”, donde la iglesia se funda y se organiza entre 1523 y luego en 1572.

El área de esta región, por donde pasaron los españoles, ofrece ventajas por su clima, el suelo y la actitud de su gente, la cual es hija del maíz. Sí, ha vivido y crecido al lado del maíz, el frijol, y la calabaza. Como sabemos el maíz tiene ocho mil años, (según pruebas de carbono 14) y entre 4 000 y 5 000 a.C. que fue domesticado, y existen a la fecha 45 clases, cuando su nombre se pronuncia en diferentes lenguas de América, nos da la idea de que esta maravillosa planta mesoamericana, se entregó al ser humano sin condición alguna para asegurarle el sustento diario, es decir, la vida.

Y en general para los pueblos del sureste mexicano, la ceiba era sagrada. Así lo relata el historiador Luis Rutiaga, en su obra “Malintzin p.38”.

“Al amparo de la ceiba, en el ardor del trópico, propio de los pueblos mayas del Golfo, la ceiba era tronco de tradición, con ramaje perennemente verde poblado de trinos y leyendas; bajo su sombra, todavía se defienden los caminantes de su fatiga y del sol abrasador; en sus ramas aún hace el pajarerío su fiesta crepuscular de gorjeos, y cuando todo enmudece bajo el brillo lunar, la Xtabay de la leyenda se instala junto al trono, según dicen los que la ven, y se pone a peinar sus largos cabellos, entre los que más de uno se ha enredado de amor. Por todo eso, la ceiba fue y es para los mayas

símbolo de paz y de refugio, sombra sagrada.

Respecto al nombre Malintzin, como a los españoles les resultaba difícil pronunciarlo, le decían Malinche, aunque otros historiadores anotan que el capitán Malinche era Cortés, Malintzine, es decir, el que posee a Malintzin y que después por el respeto ganado, también a ella le llamaban así. Al ser bautizada le imponen un nombre: Marina.

Pero Las Casas y Francisco López de Góngora dicen que la Malinche había llegado de Huilotlán, (en el país Zoque también existió una población con este nombre) Xalixco.

Irineo Paz la llamó “la india yucateca” y la versión de Lucas Alamán, aún más contradictoria, dice que es una bonita leyenda de Coaniana, quien era prometida de Ibo Ibo y había llegado de Cuba. Debemos recordar que Alamán era cuñado de Agustín de Iturbide y que bajo la sombra de la iglesia, escribiendo puras conjeturas negativas de Hidalgo y el movimiento de independencia, acumuló un gran capital.

La leyenda, dicen otros, es que a la caída de la Gran Tenochtitlán Malintzin se convirtió en “La Llorona”.

Fernando Cortés (hijo natural de Martín), en un memorial que presentó en Lima asentó: “Doña Marina Cortés (sic), india natural de los reinos de Nueva España, hija del señor de Oluta (supuestamente ya desaparecido) y Jáltipa, cerca de la villa de Guacacualcos,” existieron poblaciones con el nombre de Huilotla y Painalla”, por lo que pudo darse una confusión involuntaria de estos historiadores, considerando que algunos de estos documentos se escribieron muchas décadas después de los acontecimientos.

Sin embargo, el maestro en códices Fernando Ramírez, dice que sus padres la llamaban Mallín y uniéndolo al tratamiento reverencial que le dan los pueblos nahuas y mayas, queda el nombre de Mallintzin. En “México a Través de los Siglos”, Alfredo Chavero afirma: Mallin es nombre mexicano y Mallinali es uno de los días del mes “mexicatli”.

Así, un 13 de marzo, primer domingo de cuaresma, se presentó ante

Cortés Jerónimo de Aguilar, quien vivió 7 años en Yucatán, acompañado de Juan Arias y Gonzalo Guerrero.

Este último, padre del mestizaje, quien vivió con los mayas ( de 1512 a 1536 ? ) y como ya tenía familia no quiso unirse a los españoles; Aguilar y La Malinche, como intérpretes habrían de ser las armas más importantes para que Cortés se pudiera comunicar y obtuviera de los pueblos enemigos de los mexicas, valioso apoyo y así conquistar un 13 de agosto de 1521 a la capital del imperio mexica, la gran Tenochtitlán que tenía en aquel entonces una población de 250 000 habitantes, semejante a Florencia, Génova o Constantinopla.

Mallinali, según algunos historiadores nació en 1502 y a los siete años quedó huérfana.

Unos dicen que fue vendida por cacao, que su lengua nativa fue el zoque y que aprendió el maya. (En Potonchan la llamaban extranjera.) Que nuevamente a los siete años es vendida, que entre los mayas recibió educación de princesa.

### **LA MALINCHE, SIEMPRE AL LADO DE CORTÉS**

La joven Malinche, que había sido educada como princesa, aún conservaba los granos de maíz que su abuela le había dado para que los cultivara en el mejor terreno.

Las crónicas registran que fue dada a Alonso Hernández Portocarrero, estuvo a su lado del 18 de marzo al 26 de julio de 1519; después vivió con Hernán Cortés en Coyoacán, de quien procreó un hijo, Martín (que nació en 1523); y finalmente, la casaron sin su voluntad con Juan Xaramillo, soldado de Cortés, quien la da una hija, María, que nació en alta mar.

A propósito de esto, para los mexicas la procreación era un asunto de suma importancia. La mujer que daba a luz tenía la misma consideración que un guerrero. Después de lavar a la criatura, la partera cortaba el cordón umbilical que era guardado para, una vez seco, ser enterrado en el campo de batalla.

Algo similar se hacía con la placenta, que era enterrada en un rincón de la casa. Los Aztecas, Álvaro Cruz García. Vida y costumbres en la antigüedad. Peymat, 2006

Los relatos originales son indudablemente los del cronista Bernal Díaz del Castillo (Historia Verdadera de la Conquista de la Nueva España), quien escribió: “Don Hernando Cortés salió de México un 12 de octubre de 1524, rumbo a Honduras, llevando como intérprete a doña marina, y sin que se sepa por qué, en un pueblo inmediato a Orizaba, la casó con Juan Jaramillo” a quien también nombra Alférez Real de México el 7 de enero de 1528.

Suárez Peralta, soldado de las confianzas de Cortés, es el único que menciona que Doña Marina tuvo seis hijos; Martín, hijo de Cortés y María de Jaramillo; las otras cuatro podría suponerse que también fueron hijas de él, pero esto último no está documentado.



El cronista decía que Malinche era del reino de Painala (Copainalá), que sus padres eran “señores y caciques”, que dista como ocho leguas de Coatzacoalcos, a 36 kilómetros en línea recta; los frailes Francisco de Aguilar, Francisco Cervantes de Salazar, así como Manuel Orozco y Berra, también comparten esta teoría. Lo anterior tiene lógica, porque Copainalá, pasa a ser cabecera distrital de Mezclapa, y juntos con Tecpatán y Quechula, son pueblos del reino Zoque-maya, hoy territorio chiapaneco.

Recordemos que la historia se desarrolla ordenando y encadenando los datos históricos, por lo que en estos casos, siempre debe profundizarse en las investigaciones. Por cierto, en Copainalá, los indígenas celebran un carnaval con danzas llamadas de La Malinche. ¿Será

esta tradición recuerdos genéticos del personaje, al que consideran nativa de esas tierras?

Son muchos los estudiosos que se refieren a ella, sin ponerse de acuerdo Don Mariano Rojas; Torquemada; Francisco López de Gómara (Capellán de Cortés); Cristóbal del Castillo; Muñoz Camargo; Mota Padilla; Icazbalceta; Herrera; Bustamante; Alva Ixtlilxóchitl; Solís; Motolinía; Andrés de Tapia y Prescott, entre otros.

### CONQUISTA DE LA GRAN TENOCHTITLÁN

Hernán Cortés (1520), se preparaba para la invasión de la Gran Tenochtitlán, con la invaluable ayuda de Mallinalli, quién sirvió de guía, de intérprete y conocía la psicología del pueblo mexica, hablaba el zoque, el náhuatl, el maya y aprendió el castellano con Jerónimo de Aguilar; además los conquistadores traían caballos, pólvora, pistolas, escopetas, perros de caza, elementos de guerra desconocidos en América, más los 200 000 aliados tlaxcaltecas y otros miles de guerreros de otros reinos, como los totonacas, que habían sido obligados a ir contra sus antiguos enemigos, sumaban más de 350 000. Cortés no se olvidaba de su “Noche Triste”, que para los mexicas fue la “noche alegre”.

También Moctezuma, esa noche reflexionaba al respecto: el tiempo, a su tiempo, el ciclo que terminaba. Él, al igual que Mallinalli, tampoco podía dormir.

Salió al balcón del palacio y desde ahí observó a una mujer resplandeciente que cruzaba la plaza, vestida de blanco. Su corazón dio un brinco: parecía Cihualcóatl, el sexto presagio funesto, que se aparecía por las noches y recorría las calles de la ciudad llorando y dando grandes gritos por sus hijos.

Es más, con toda claridad escuchó una voz que decía: ¡Hijitos míos, ya

tenemos que irnos! ¿Adónde los llevaré, que el dolor no los alcance?

Los siempre fieles al imperio mexica fueron los reyes de Coyoacán, Tacuba, Tlayacapatl, Tlacopan, Tlalmanalco, Oaxtepec, Yauhtepec etc. Pero la defensa preparada por el héroe Cuitláhuac Cuitlahuatzin, con sus 250 000 guerreros listos para la defensa, donde se enlistaron con gran valor hasta niños, y con noble entereza las mujeres, quienes levantaron muros de piedra y mampostería, tendieron puentes estratégicos y bloquearon determinados canales, habrían de tener en contra un arma poderosa y casual que trajeron los españoles: la peligrosa viruela negra o buba, enfermedad desconocida hasta ese entonces.

Esta enfermedad se extendió hasta Tepeaca (población cercana a Teotihuacán, ahora ya desaparecida), Texcoco, Tlalmanalco, Coyoacán, Malinalco, Tlaxcala, Izúcar (hoy de Matamoros, Pue), Chiapas, tierra de los mayas y zoques, Pánuco, Michoacán de los purépechas; en fin la cruel peste se extendió por toda Mesoamérica.

Los sacerdotes de Cuitláhuac, decían que ese mal era un hechizo y arma secreta de los theúles que habían llegado en las casas flotantes. Murieron miles y miles en todo el imperio. El Huey Tlatoani, ordenó a su Tlacotzin: ¡Que el imperio no se rinda! Que se cierren todos los mercados, las escuelas, los templos, que los soldados infectados se aparten de sus familias y como él también se contagió, tuvo que separarse de sus hijos, de su esposa

Tecutl (hija de Moctezuma II), y se encerró solo en su palacio para no transmitir a nadie el fatídico mal.

En la Gran Tenochtitlán, sonaban con melancolía los teponaztlis y miles de caracoles, se percibía el aroma del místico copal y aparecía la figura del mago-colibrí. Cuitláhuac, el Emperador Mártir murió el 25 de noviembre de 1520, sólo gobernó tres meses, por esa razón Cuauhtémoc, “el Águila que descende”, que era su sobrino, fue electo emperador del gran imperio mexica al día siguiente, de emergencia y por unanimidad del Consejo.

Así se enterró la intención de los conspiradores: Ixtlizóchitl y los hijos de Moctezuma, (bien podríamos decir que ellos fueron también “malinchistas”).

Finalmente, la Gran Tenochtitlán cae en poder de los españoles un miércoles 13 de agosto de 1521. Las aguas del gran lago se habían teñido de rojo, con la heroica sangre de los mexicas y sus fieles aliados, pero también corrió sangre de los peninsulares y sus cómplices.

Josefina Muriel escribe: Doña Marina, como personaje importante en la acción conquistadora, continuará siendo mencionada junto a Cortés, pero en las acciones militares del sitio de México, nunca se menciona que ella tomara parte alguna. Doña Marina vuelve a aparecer a su lado traduciendo la dramática entrega de Cuauhtémoc diciendo al vencedor: “Señor Malinche, ya he hecho lo que soy obligado en defensa de mi ciudad y vasallos, no puedo más, y pues vengo por fuerza y preso ante t u persona y poder, toma ese puñal que tienes en la cinta y márame luego con él”.

A propósito de esta historia, algunos investigadores afirman que la literatura mexicana se inició con el primer informe que Hernán Cortés envió a su rey, Carlos V; pero eso es una verdad a medias; los primeros que escribieron y pintaron fueron los tlacuilos, escritores pintores que el emperador Moctezuma mandó a investigar cómo eran y que traían esos recién llegados. Para ello hubo reunión de los consejeros del reino y las opiniones se dividieron: unos decían que eran magos o brujos, porque lanzaban fuego, otros que eran seres comunes y que también morían al ser atravesados por las flechas.

Lo que demuestra que los mexicas o aztecas tenían grafía, letras, eran jeroglíficos, pictogramas, signos y colores. Esto es, que su literatura era pictográfica. El maestro

Andrés Henestrosa, dice: -en los códices o libros pintados, aparecen los caballos bellamente dibujados, con las marcas de los fierros en las ancas.

Como hemos visto en este pasaje histórico de la Malinche y “su participación en la caída del gran imperio Mexica”, fue desde niña víctima de muchas circunstancias: sufrió la orfandad y por eso fue criada por su abuela paterna, regalada a extraños tres veces; padeció frío, hambre y soledad,

dada como esposa a extraños sin su consentimiento tres veces y vivió siempre errante.

Y todavía hay quienes reprochan a la Malinche “haber ayudado” a Cortés en su cruel empresa invasora y mercantilista, cuando bien sabemos que no existía en aquellos tiempos el concepto de patria como hoy lo conocemos.

Además los españoles también habían recibido ayuda de los habitantes de Tabasco y Veracruz y después del país Tlaxcalteca. Como personas se pueden señalar al Obispo Pelagio Labastida y Dávalos, que viajó a Europa para solicitar que viniera Maximiliano a reinar a México. Puede citarse también a Juan Nepomuceno Almonte, a Tomás Mejía, a Miguel Miramón; así podríamos enlistar a otros religiosos o “ilustrados”, que en el siglo XIX admiran todo lo extranjero, incluso los porfiristas, menospreciando lo nacional y los indígenas, de ahí la importancia de hombres como Diego Rivera, que se dedican a revalorar lo nativo, lo nuestro.

Como pueblo, ¿por qué se señala sólo a los Tlaxcaltecas?, y como persona ¿sólo a la Malinche?.

Debemos recordar que ciertamente el imperio Mexica que duró 196 años de grandeza inigualable, había sometido a muchos pueblos, por lo que éstos esperaban una oportunidad para liberarse de los pesados impuestos que se les imponían después de una guerra.

Respecto a los bienes de la Malinche, que tuvo por los servicios prestados en la conquista, se citan: la encomienda del pueblo de Xilotepec, México; finca cerca de San Juan del Río, Querétaro; la huerta de San Cosme, una casa de placer que edificó su marido; además en 1528 les dieron cerca de Chapultepec, otra que había sido de Moctezuma. Dentro de la ciudad tuvieron una casa en la que fue las calles de Medinas.

Hubieron muchos investigadores que se interesaron en la Malinche, por lo que no se duda de su existencia, sino más bien dicen algunos, cuál fue su papel histórico; agragamos el decir de algunos de ellos.



Torquemada: “Marina, intérprete de Cortés, natural mexicana que halló en la costa de Yucatán”. “Fue dada por Cortés a Alonso Hernández Portocarrero al llegar a San Juan de Ulúa. Marina recibió a los embajadores de Cempoala, quienes le informaron que eran enemigos de Moctezuma. Los mexicanos admiraban a Marina y atribuían su conocimiento de la lengua mexicana a un poder sobrenatural. Los de Tlaxcala regalaron a Cortés más de trescientas mujeres que él no aceptó, pero para no contrariar a los Tlaxcaltecas, solo recibió

Algunas para servicio de doña Marina.”

Sahagún: “India mexicana vecina del pueblo de Teticpac (esta población existe cerca de Ocozacoautla) a quien traían consigo los españoles como intérprete. Malintzin hizo el recuento del oro que habían logrado obtener los españoles y exhortó a los indios para que dejaran de guerrear”

Aguilar: “Malinche, una de las ocho mujeres que los indios regalaron a Cortés a orillas del Grijalva. Marina informó a los españoles de la grandeza de la tierra adentro.”

Códice Ramírez: “Fue gran ayuda para los españoles en la conquista de México, ya que les sirvió como intérprete sabiendo la lengua Náhuatl.”

Tezozomoc: “Marina. India que venía con Cortés y sirvió de intérprete en la entrevista que tuvo Cortés con los enviados de Moctezuma. Regalada a Fernando Cortés en Potonchán; interrogó a los indígenas que se acercaron a las naves de los españoles en Cuetlaxtlán, y les dijo que los españoles eran teules que querían visitar a Moctezuma II. Un mensajero de Moctezuma llamado Chalchiuhcuechecan le dijo que su señor esperaba al Capitán”.

## CONCLUSIONES

Doña Marina, siete años después de haber señalado con el dedo índice a los enviados de Moctezuma quien era el jefe, ella regresa a la playa de Chalchitlicueyecan, Tabasco, y como sucede con muchos personajes, y la Malinche no podía ser la excepción, no se sabe con certeza donde murió, ni donde fue enterrada.

Algunos historiadores dicen que probablemente fue en España. Había estado al lado de Cortés 7 años.

Admirada por unos, vilipendiada por otros, su figura permanecerá en la conciencia histórica de nuestra nación, como su nombre, que parece ostentar simbólicamente ese volcán, ya apagado, pero enraizado en el eje volcánico de México: La Malinche.

Hoy sabemos que el Hospital de Jesús, ubicado en Mesones y 20 de Noviembre, de la Ciudad de México, fue fundado por Hernán Cortés, con el nombre de Purísima Concepción.

El conquistador muere en 1547, y sus restos se conservan en el presbiterio del templo, identificados y vueltos a inhumar en 1946, pero los restos de doña Marina no sabemos donde se encuentran.

No cabe duda, la fuerza del poder oculta temporalmente a la verdad.

Sin embargo, de doña Marina vagamente se sabe que murió el 28 de diciembre de 1528 o el 29 de enero de 1529, durante la Primera Audiencia en que se llama a declarar a los testigos en el Juicio de Residencia contra Cortés ordenado por Carlos V, ella era “peligrosa” por haber presenciado las muertes de los frailes Juan de Tecto y Juan Ayora, ordenado por Cortés. Por eso ni él, ni sus soldados dicen dónde ni cómo murió. Pero según la audiencia México 62, carta al rey pidiendo justicia contra doña Beatriz, segunda mujer de Juan Jaramillo, 15 de febrero de 1552, doña Marina murió en 1531.

Es verdad que no existe un criterio unificado en cuanto al lugar de nacimiento, fecha, lengua original, nombre del lugar y día de su fallecimiento; pero las conclusiones de los investigadores que se han ocupado de ella, y la geografía de aquellos pueblos, se puede concluir que Malinalli, Malintzin, Marina o la “Malinche”:

- 1.-Era del país de los zoques; Copainalá. Estado de Chiapas, pero en la historia, su figura quedó fundida a los mexicas y a Hernán Cortés.
- 2.-Que hablaba el zoque, el náhuatl y el maya (con Jerónimo de Aguilar aprendió el castellano) y así se convirtió en lengua de Cortés.

- 3.-Fue una de las veinte doncellas obsequiadas a Cortés, pero debe recordarse que ella había sido educada como princesa.
- 4.-Fue la primera mujer bautizada en América, por Fray Bartolomé de Olmedo.
- 5.-Todos destacan su delicada belleza y cultura; en muchas láminas de diferentes publicaciones, siempre aparece cerca de Cortés.
- 6.-Fue políglota y la primera mujer que guió a un ejército en México y América.
- 7.-Se deduce que murió en 1528, 1529 ó incluso en 1531, a los 25 ó 27 años de edad.

Muchos piensan que es necesario reescribir la historia o reinterpretarla, porque la grandeza de un pueblo se mide por su memoria histórica, y originalmente, la vida de ese México, la escribieron extranjeros a su conveniencia, queriendo justificar todas las pillerías y crueldades cometidas en contra de los nativos dueños de las tierras y poseedores de una gran cultura, ciertamente fue una conquista vil, sangrienta y destructora.

En la mente de algunos investigadores anida la certeza de que la Malinche es un personaje importante en la historia de Chiapas y de México. Así lo demuestra el maestro tabasqueño Marcos Enrique Becerra Sánchez, quien le admira y por ello dedica a nuestra “abuela zoque”, los siguientes versos:

*Un anatema inmenso i despiadado  
en la portada de tu historia imprimen  
los que te acusan por el negro crimen  
de haber sido mujer i haber amado  
i si te acusan, di que no estás sola.  
fundiste sangre tuya i española  
i símbolo de unión entre ambas eres.  
I yo, que de ambas a la vez desciendo,  
soi hidalgo, señora ; te defiendo  
de cobardes que insultan a las mujeres ;*

Como hemos visto en este pasaje histórico, los recuerdos troquelados en la mente, si son auténticos, embellecen y ensanchan el futuro,



y proyectan el conocimiento cultural como un faro de luz al infinito.

La “defensa de esta mujer, no sólo se basa en el hecho de ser del país zoques, sino porque así lo sellaron muchos investigadores más o menos imparciales que se refirieron a ella, aunque algunos lo hicieron muchas décadas después de muerta, con el mezquino interés económico y político de la iglesia.

Malinalli o la Malinche, demostró que la mujer tenía la misma o más capacidad intelectual que el hombre. (Durante la Colonia, Sor Juana Inés de la Cruz, lo confirmaría)

¿Cómo lo demostró?

- 1.-Soportando grandes caminatas, aún estando embarazada.
- 2.-Aguantando hambre.
- 3.-Sufriendo los calores del Golfo de México.
- 4.-Resignándose ante el frío al llegar a Tlaxcala y luego al escalar el Popocatepetl.
- 5.-Callando las humillaciones de “los hombres” que la perseguían; unos con la mirada en su hermosura y otros tocándola grotescamente.
- 6.-Obedecer “ciegamente” al sacerdote que la había bautizado y que ahora le decía que ya era igual a ellos y que tenía un dios, sin comprender lo que eso significaba, porque a ella, en su infancia y juventud le enseñaron a venerar a otros dioses: aquí encontraríamos material suficiente para hacer todo un tratado de orden psicológico.
- 7.-Servir fielmente como su dueño y luego su amante a Cortés, aunque con la diferencia de que ella sí supo amar limpiamente.

Debe recordarse también que en esos tiempos, no había ninguna ley que garantizara derechos a la mujer, sino al contrario, habría de llegar “La Santa Inquisición”, que como bien sabemos, ante

la mínima sospecha, una persona de cualquier sexo o edad, era sometida a increíbles crueldades “benévolamente, pero sin la acostumbrada bendición”, ser quemada en leña verde, promovido por los ministros de la iglesia católica, que era la única que existía en ese entonces.

Finalmente, y también posiblemente sin proponérselo, fue la mujer que con o sin resignación, implantó la equidad de género, que en la vieja Europa ni remotamente se aceptaba ese derecho a la mujer, y consecuentemente, los conquistadores no tenían ningún respeto por el género femenino.

En resumen, Malintzin es un personaje que por su inteligencia y valor, pasó a la historia y engarzó su nombre al de Chiapas y México.

---

#### *Bibliografía*

- 1.-*Historia Verdadera de la Conquista de la Nueva España. Bernal Díaz del Castillo. Estudios Críticos, Chiapas, Archivo del Estado. 1962*
- 2.-*México a Través de los Siglos. Editorial, S.A. Dic. 1962*
- 3.-*Historia antigua de México. Francisco Javier Mariano Clavijero Echegaray. Porrúa 1987*
- 4.-*Trajes y tejidos de los indios zoques de Chiapas, México. Donald B. y Dorothy M. Cordry, Gobierno del Estado de Chiapas. (Traducción de Andrés Fábregas Puig, 1988).*
- 5.-*Relaciones de Cortés. Eulalia Guzmán. Libros Anáhuac, primera edición 1958.*
- 6.-*El pasado indígena. Alfredo López Austin y Leonardo López Luján. Fondo de Cultura Económica 1996.*
- 7.-*La Malinche. Juan Miralles. Tiempo de Memoria de Tusquets Editores, 2004*
- 8.-*Elementos de Geografía Física y Política del Estado de Chiapas. Jesús B.Sánchez 1913.*
- 9.-*La Batalla del Sumidero. Editorial Katún, S.A. México 1985 Jan de Vos.*
- 10.-*Síntesis de Chiapas. Edysis, 1994. Marco A. Orozco Zuarth*
- 11.-*Los Soques y sus vecinos. Pavía Farrera, Fernán. Editorial Litográfica Bonampak, 2002.*

## LA REBELIÓN CRISTERA



Se dice que revolución, es un cambio violento en las instituciones políticas, sociales, económicas, etc. de una nación; y que rebelión es un delito contra el orden público, penado por la ley ordinaria y por la militar.

Goethe dijo: “el que no conoce el pasado, que se quede en el presente, porque no podrá entender el futuro”.

Los cronistas o historiadores, deben en algunos casos desenterrar

la historia o por lo menos, sacudir el polvo de algunas páginas de ella, pero sin inventar, solo interpretar lo que se encuentre debidamente documentado, viajar con la mente ubicada en los tiempos en que ocurrieron los hechos, para no seguir repitiendo falsedades.

Por ejemplo: siempre se habla del “manco de Celaya”, refiriéndose al lugar en donde el General Álvaro Obregón perdió el brazo derecho al explotar una granada cuando exploraba las líneas de batalla contra las fuerzas del General Francisco Villa, pero el caso es que perdió el brazo en la Estación Trinidad, Hacienda Sta. Ana del Conde el 2 de abril de 1915, cerca de León, Gto., y no el 9 de abril, cerca de Celaya; así lo relata en su obra Martín Luis Guzmán, en las Memorias de Francisco Villa y lo mismo dice la Enciclopedia Historia Gráfica de la Revolución Mexicana, de los Archivos Casasola.

La revolución o rebelión cristera, se dio de junio de 1926 a junio de 1929; la reacción de los jerarcas de la Iglesia Católica, fue una respuesta al decreto del 24 de junio de ese año. De esta rebelión se han dicho muchas cosas, por ejemplo Alicia Olivera dice: “que fue un movimiento justificado, o que no lo fue; que fue un movimiento planeado o que surgió de un caos y se desarrolló dentro de la más grande desorganización; que la iglesia y sus activistas apoyaron la rebelión armada, o que nunca la autorizaron, etc. Lo cierto es que constituyó un serio movimiento de contra-revolución”.

### ANTECEDENTES

Al término de la primera década del siglo XX, surge la Revolución Mexicana y como consecuencia directa de este movimiento, se destierra la tiranía, la opresión y la miseria en que había vivido el pueblo por más de treinta años; ahora se esperaban tiempos de libertad, justicia y democracia; atrás habían quedado las sangrientas represiones de las huelgas de Cananea y de Río Blanco, Veracruz.

Las nuevas formas de gobierno dieron origen a la reforma de los artículos 78 y 109 de la Constitución de 1857 para prohibir la reelección; y la apertura de una nueva forma de vida ciudadana con derechos, habría de ser la promulgación del Plan de Ayala, el 28 de noviembre de 1911, así como la apertura el 16 de septiembre de 1912 de un Congreso de la Unión democrático.

Otro acontecimiento importante, fue la Ley Agraria del 6 de enero de 1915, la cual dispone la restitución de ejidos y tierras a sus legítimos dueños, los verdaderos campesinos, los que habían seguido el lema de “Tierra y Libertad”, enarbolado por Emiliano Zapata; así mismo, a fines de 1916 se integra el Congreso Constituyente que promulga la Constitución que nos rige, del 5 de febrero de 1917.

Superadas las vicisitudes del gobierno de Carranza y otros

levantamientos armados, a partir de la llegada al poder de Álvaro Obregón, por elección y después de Plutarco Elías Calles, es cuando ya puede hablarse de cierta estabilidad política y reconstrucción del país, que después tendrían la culminación de una política nacionalista con el General Cárdenas.

Al iniciar su mandato el General Obregón, el 1º de Diciembre de 1920, funda la Secretaría de Instrucción Pública y nombra a José Vasconcelos como Ministro, quien junto con el Profesor Moisés Sáenz impulsan la educación rural.

Se reconoce al General Calles como al creador de las instituciones, porque viendo las miserias del pueblo se propone remediarlas a través de ellas que habrían de transitar los caminos futuros de la modernidad, crea el Banco de México el 1º de Septiembre de 1925; impulsa la construcción de presas, carreteras, reparación de los ferrocarriles, la distribución de tierras acumuladas por unos cuantos latifundistas, y su obra máxima: la apertura de escuelas rurales que habrían de llevar la educación y la cultura al pueblo, bandera del normalismo ; como vemos, Calles pone la bases del desarrollo nacional con la infraestructura hidráulica, medios necesarios de transporte, comunicación y el sistema financiero.

## **REBELIÓN CRISTERA**

Previo al argumento de esta rebelión, se dieron algunos actos violentos en la ciudad de México y en el interior del país, por ejemplo:

El 6 de Febrero de 1921, estalla un petardo de dinamita en la casa del Arzobispo de México, Monseñor José Mora y del Río; el 1º de Mayo del mismo año, flota la bandera rojinegra en la Catedral de la Ciudad de México; en los siguientes meses también explotan bombas en las casas del Arzobispado de Guadalajara y en la Ciudad de Gómez Palacio, Dgo.

Sucedan hechos terroristas: estalla una bomba en la Basílica de Guadalupe el 14 de Noviembre de 1921, lo que da origen a una manifestación entonando

el Himno Nacional en la Ciudad de México; se dan otros actos de desagravio en diferentes ciudades de los estados del país y se funda la “Asociación Católica de Jóvenes Mexicanos” bajo la presidencia de René Capistrán Garza.

El 23 de Abril de 1922, se inaugura en Guadalajara el Congreso Obrero Católico; el 7 de Noviembre, en México da inicio el Primer Congreso de Damas Católicas y el 11 de Enero de 1923, en el cerro del Cubilete, cerca de Silao, el Delegado Apostólico Monseñor Ernesto Pilippi, coloca la primera piedra para el monumento que habría de erigirse a Cristo Rey.

El resultado de esta ceremonia fue que el Gobierno Federal declara que son actos prohibidos por la Constitución, y por tal motivo, se le concede al Delegado del Vaticano un plazo de 72 horas para que abandone el país.

El 2 de Junio se publica una carta pastoral del Episcopado Mexicano convocando al Primer Congreso Eucarístico Nacional, que habría de celebrarse en México del 5 al 12 de Febrero de 1924, por la rebelión Delahuertista; se transfiere para los días 5 al 12 de Octubre y se celebra en la Catedral Metropolitana, y a la que asisten: El Cuerpo Diplomático, los Arzobispos y Obispos de la República Mexicana, de los Estados Unidos, de Centro y Sudamérica, los Caballeros de Colón, así como las órdenes religiosas del país.

En todo este trastorno que vivía el país y principalmente la capital, el Gobierno Federal estaba empeñado en hacer respetar la Constitución de Querétaro del 5 de Febrero de 1917, defendiendo principalmente el contenido de los artículos 3º, 5º, 27º y 130 de la Carta Magna. Por ello recibía apoyo de las Cámaras, Sindicatos, grupos civiles, partidos políticos y de la mayoría de los gobernadores de los estados.

De hecho, la rebelión cristera inicia el 31 de julio de 1926, cuando el Episcopado Mexicano anuncia la suspensión de cultos por la entrada de una ley que el alto clero consideró persecutoria, pero, conforme a su plan, Enrique Gorostieta da el grito de rebelión de los cristeros el 15 de agosto, escuchando misa y recibiendo la comunión; quedando también como jefe el General Rodolfo Gallegos.

## REFORMAS CONSTITUCIONALES

Pero nos preguntaremos, ¿qué exigía la Iglesia Católica?. Planteaba la derogación de los artículos 3º, 5º, 24, 27 y 130 de la Constitución de 1917.

Estos artículos se modifican hasta 1992, cuando el 28 de enero se publican las reformas en el Diario Oficial. La exposición de motivos dice:

“Estas nuevas reformas, nos llevan a recordar que a principios del siglo XIX y durante la Colonia, existía la religión católica romana, única y excluyente, con un vasto poder económico y una decidida intervención en la educación y en la capacidad civil de las personas. Este grupo de características-dice la exposición de motivos-hacia de la iglesia algo más parecido a un Estado que a una asociación religiosa”.

A partir del debate y aprobación de la Constitución de 1857, que trajo como consecuencia por el factor religioso, la Guerra de los Tres Años y la Intervención Francesa, la actitud del estado era no solo de separación con respecto a las iglesias, sino de absoluto predominio sobre ellas. Esta filosofía fue reflejada en el Constituyente de 1917, quien llegó incluso a negar toda personalidad jurídica a las asociaciones religiosa y a sus miembros.

Pero nuevamente acudimos a la exposición de motivos que se expuso en las reformas de 1992, la cual dice: “ en forma alguna implicará restaurar privilegios injustificados o que sufra menoscabo la soberanía del Estado Mexicano, por lo que mantienen la clara y decisiva separación entre el Estado y la Iglesia, pero se modifican muchas reglas a fin de lograr una

convivencia armónica con pluralidad y tolerancia”.

El Artículo 130 quedó de esta manera:

“Corresponde exclusivamente al Congreso de la Unión legislar en materia de culto público y de iglesias y agrupaciones religiosas. La ley reglamentaria respectiva que será de orden público, desarrollará y concretará las disposiciones siguientes:

- a) Las iglesias y las agrupaciones religiosas tendrán personalidad jurídica como asociaciones religiosas una vez que tengan su correspondiente registro. La ley regulará dichas asociaciones y determinará las condiciones y requisitos para el registro constitutivo de las mismas.
- b) Las autoridades no intervendrán en la vida interna de las asociaciones religiosas.
- c) Los mexicanos podrán ejercer el ministerio de cualquier culto. Los mexicanos, así como los extranjeros deberán, para ello, satisfacer los requisitos que señale la Ley.
- d) En los términos de la Ley Reglamentaria, los ministros de cultos no podrán desempeñar cargos públicos. Como ciudadanos tendrán derecho a votar, pero no a ser votados. Quienes hubieren dejado de ser ministros de cultos con la anticipación y en la forma que establezca la Ley, podrán ser votados.
- e) Los ministros no podrán asociarse con fines políticos ni realizar proselitismo a favor o en contra de candidato, partido o asociación política alguna. Tampoco podrán, en reunión pública, en actos de culto de propaganda religioso, oponerse a las leyes del país o a sus instituciones, ni agraviar, de cualquier forma, los símbolos patrios.

A lo anterior, el reconocimiento a la personalidad jurídica de las iglesias y una mayor amplitud en el ejercicio de los derechos políticos y civiles de los ministros de ellas, cambian sustancialmente el espíritu de las Leyes del 17 y, aunque actualmente más de 130 países reconocen la existencia jurídica de estas instituciones religiosas, se considera que ninguna de estas naciones, han padecido por ellas lo que México en diferentes décadas.

### ACONTECIMIENTOS SANGRIENTOS

A fines de 1926 y principios de 1927, los protagonistas de esta rebelión decidieron el levantamiento general en toda la República, agrupándose alrededor de la Liga Nacional Defensora de la Libertad Religiosa, incluso grupos heterogéneos, además de obreros y campesinos quienes no sabían leer ni escribir, éstos fueron los que “formaron la carne de cañón”.

Los argumentos que exponían los cristeros, para justificar el movimiento armado, eran diversos: en general, el contenido de la Constitución de 1917, como se anotó anteriormente, y la forma como algunas autoridades locales pusieron en vigencia esos ordenamientos.

El problema agrario y su implementación, aquí se justificaba por la cantidad de campesinos que aún no recibían tierras, pero también algunos latifundistas que financiaban la rebelión, se aprovechaban porque creían que serían expropiadas sus fincas; y las fuertes argumentaciones de los ministros religiosos, que contemplaban la posibilidad de intimidar al Gobierno a través del boicot. Por ejemplo: Muchos jóvenes que se instalaban a la entrada de los cines, tiendas, etc. distribuyendo volantes para que el público no consumiera y menos artículos de lujo. Que no salieran de sus casas o que no utilizaran el transporte público.

Pero también se dieron otros acontecimientos aún más reprobables por sangrientos, por ejemplo: dinamitar un tren lleno de civiles, mujeres y niños en el paraje El Limón, que había salido de Guadalajara.

La rebelión que se inició en Michoacán, Jalisco, Guanajuato, Querétaro

y Zacatecas, a mediados de 1927, se extendió a otras partes del país; y el hecho fue que desconocieron a las autoridades federales y estatales. “El Episcopado, el Clero y los católicos, no reconocemos y combatiremos los artículos 3º, 5º, 27 y 130 de la Constitución vigente”, declaró el Arzobispo Mora y del Río, al periódico El Universal, el 4 de febrero de 1926.

Incluso, el objetivo era apoderarse de la capital de la República, restablecer el orden y regresar al espíritu de la Constitución de 1857, pero sin las Leyes de Reforma e implantar una nueva Constitución, de acuerdo a un catolicismo social.

Pero el Arzobispo Leopoldo Ruiz y Flores, declara a la prensa americana el 2 de mayo de 1929: “El conflicto religioso en México, no fue motivado por ninguna causa que no pueda ser corregida por hombres de buena voluntad. Las palabras del Presidente Emilio Portes Gil, son de mucha importancia. La iglesia y sus ministros están preparados para cooperar con él en todo esfuerzo justo y moral para el mejoramiento del pueblo mexicano”.

El final del movimiento se da el 21 de junio de 1929; con los “arreglos” entre la Iglesia y el Gobierno. Esto obligó a los cristeros a rendirse y entregar las armas en forma terminante, pero nuevamente la Liga Nacional Defensora de la Libertad Religiosa, asentada en el Distrito Federal, no estuvo de acuerdo alegando que el derramamiento de sangre había sido infructuoso y estéril. Donde el papel de la mujer fue muy destacado.

Esta parte de la historia mexicana, dividió seriamente a las familias, porque las pasiones humanas, al igual que en el amor, en ocasiones rebasan los límites de tolerancia moral y legal; por cierto, el año pasado leímos en la prensa que la Alcaldesa Hortensia Orozco, de León, Gto, quemó públicamente los libros de biología editados y distribuidos por la SEP., es decir, del Gobierno Federal.



## **LA LITERATURA DEL MOVIMIENTO CRISTERO**

El movimiento o rebelión cristera, al que algunos novelistas comparan con la Revolución Mexicana, creó su propia literatura, así lo asienta Alicia Olivera en su libro “La Literatura Cristera”, INAH 1979. Esa producción literaria que principia en 1926, la divide en tres partes:

A la primera etapa corresponden los “versos cortos, agudos y jocosos” dirigidos en contra de los personajes políticos prominentes; oraciones para pedir ayuda a Dios y a los Santos y canciones de protesta.

En la segunda etapa, surge a medida que la lucha se fue tornando de pasiva e ideológica, en activa y armada, el corrido, los himnos religiosos, así como el verso de tipo heroico que entonaban antes, durante y después de las batallas, para pedir a Dios y a los santos, ayuda y protección.

La tercera etapa surge al llegar los “arreglos” entre la Iglesia y el Gobierno, y ésta ya fue de protesta e inconformidad. Se manifiesta con la novela, leyendas y versos relativos a la misma rebelión cristera.

Las percepciones fueron diversas, unas a favor, otras en contra, al inicio y al final y otras más que presentaban puras generalidades de personajes regionales; pero resulta interesante conocer algunas de ellas, que ciertamente muestran el apasionamiento de sus protagonistas.

Explotan bombas en la Cámara de Diputados el 23 de mayo de 1928 y en el Centro Obregonista el 30 de noviembre de 1928.

El final de la rebelión cristera, la estrategia de la iglesia y los grupos conservadores, quedan al descubierto el 17 de julio de 1928, cuando José de León oral, armado por Concepción Acevedo de la Llata, (la madre Conchita) y el sacerdote Humberto Pro, asesina al General Obregón, en el restaurante La Bombilla, en una comida organizada por la Legislatura Local del Estado de Guanajuato, así como por Diputados y Senadores de ese estado.

Estos hechos, llevaban visos de convertirse en nacionales, por lo que algunos escritores lo comparan con el movimiento de la Revolución Mexicana.

Los disturbios se dan principalmente en los estados de Guanajuato, Jalisco y Michoacán; algunas ciudades de San Luis Potosí, Zacatecas, Morelos, Hidalgo, Querétaro y sur de Durango; de manera relativa en Sinaloa, Veracruz, Guerrero, Oaxaca, Tabasco y parte de Chiapas: A Campeche, Quintana Roo y Yucatán llegaron estos acontecimientos solamente como noticias de la prensa.

## **PROTAGONISTAS**

El 9 de noviembre de 1926, en la Cámara de Senadores, es asesinado a balazos el Senador chiapaneco Luis Espinosa López, quien se oponía a la reelección, por el Senador Henscho, que junto con el Senador por Jalisco, Labastida Izquierdo, promovían el cambio de la Constitución, la cual fue modificada el 19 de noviembre del mismo mes, se reforman los artículos 82 y 83 quedando así: -“la reelección del Presidente puede hacerse una sola vez, siempre que no sea por el período inmediato”.

El 3 de octubre de 1927, cuando ya el General Calles había superado la llamada asonada del General Arnulfo R. Gómez, se dan los terribles acontecimientos de Huitzilatl, Mor., donde el General Francisco Serrano y 13 militares más, entre ellos el General Carlos A. Vidal, Gobernador de Chiapas, son fusilados por el General Claudio Fox. (archivo Casasola, pag.1819) .

## **POR PARTE DEL GOBIERNO**

El Presidente Plutarco Elías Calles; el Presidente electo Álvaro Obregón, asesinado el 17 de junio de 1928 en el restaurante “La Bombilla”; el Congreso de la Unión; los Gobernadores; Presidentes Municipales; Congresos Locales; Sindicatos; asociaciones civiles; Tomás Garrido Canabal y sus Camisas Rojas; Gonzalo N. Santos; Luis N. Morones;

General Saturnino Cedillo; General Bonifacio Salinas Leal, etc.

Obregón, que había sufrido un atentado cerca de Chapultepec el 13 de noviembre de 1927, ocurrente como él era, después de este incidente, se va tranquilamente a una corrida de toros.

El Lic. Emilio Portes Gil, quien siendo Gobernador de Tamaulipas, solicita licencia al Congreso Local y es nombrado Ministro de Gobernación el 16 de agosto de 1928, en octubre recibe una carta del Obispo de S.L.P. “pidiéndole alivie un poco la situación de los católicos mientras se modifican las leyes”.



Quien el 28 de septiembre había sido nombrado por el Congreso de la Unión, Presidente Provisional de la República, por unanimidad de 277 votos, don Pascual Ortiz Rubio, habría de tomar posesión como Presidente

Constitucional para el período del 5 de febrero de 1930 al 30 de noviembre de 1934.

#### **POR PARTE DE LA IGLESIA LOS PROTAGONISTAS FUERON:**

El Vaticano, es decir el Papa Pio XI; el Alto Clero de México; Obispos del país; Sacerdotes; el Congreso Local de Guanajuato, que es quien organiza la comida de honor del Presidente Electo; asociaciones civiles; asociaciones religiosas; cuerpo diplomático; Vicente Ramírez (El Catorce), en la región de los Altos de Jalisco; Arzobispo Francisco Orozco y Jiménez, éste siniestro personaje, siendo Obispo en Los Altos de Chiapas, armó la rebelión indígena en 1911, a través de Jacinto Pérez Chixtot, llamado “El Pajarito”, movimiento que el Gobierno reprimió con el ejército; Ing. Luis Segura Vilchis; Josefina Montes de Oca, sobrina del Obispo Montes de Oca; Juan Tirado Arias; el sacerdote Humberto Pro Juárez, líder de la organización “Liga de la Defensa Religiosa”; Miguel Agustín Pro Juárez; Manuel Trejo, quien proporcionó la pistola a la Madre Conchita, Concepción Acevedo de La Llata; José de León Toral, General Enrique Gorostieta, Jefe Principal de los Cristeros; General Rodolfo Gallegos, jefe de los Cristeros y el abogado Demetrio Sodi, defensor de los religiosos acusados, etc.

También debemos recordar que quienes iniciaron la Revolución no fueron militares, sino civiles: Madero, Zapata, Villa, Obregón, Carranza, etc.

Estamos viendo algunos actos que muchos califican de excesos de los ministros de las Iglesias de diferentes credos,-que no de la religión en sí-esperamos que lean y respeten la Ley, que no rebasen los límites legales y sean tolerantes de todo razonamiento personal y social.

## ANÉCDOTAS:

1.-Cuando León Toral, que “con cierta facilidad” llega hasta la espalda de Obregón y le dispara, sube el volumen de la canción que tanto le gustaba al homenajeado: “Limoncito”.

2.-Al ser condenada a 20 años de prisión la madre “Conchita”, es recluida en el “Palacio Negro” de Lecumberri, donde se encontraba cumpliendo su condena el multiasesino

“Goyo Cárdenas”, ellos se conocen, se enamoran y se casan.

Como vemos, la historia de México es abundante en hechos históricos, sangrientos o virtuosos, como se quiera justificar o como se interprete, con apasionamiento o con razonamiento, pero en la academia deben correrse los velos, disipar las dudas y leer mucho, para que en lo individual nos quedemos con nuestra verdad, no la ajena.

## OBRAS QUE HABLAN DEL MOVIMIENTO CRISTERO

1.-Pensativa, novela de Jesús Coytortúa Santos. Mex. Ed. Porrúa 1947

2.-Novela Histórica Cristera. DavidG. Ramírez. Ed. Jus, México 1953

3.-La Virgen de los Cristeros. Fernando Robles, Buenos Aires,

4.-El Santo que Asesinó. Fernando Robles, Buenos Aires. Talls. Gráfs 1936

5.-Diario de los Cristeros-Entre las Patas de los Caballos, Méx. Ed.Jus. 1954

6.-¡Ay Jalisco, no te rajes! o La Guerra Santa. Méx. Ediciones Botas, 1938

## BIBLIOGRAFÍA

1.-Constitución Política de los Estados Unidos Mexicanos de 1917.

2.-Constitución Política de los Estados Unidos Mexicanos de 1997.

3.-Luis González. Historia de la Revolución Mexicana 1934-1940 Colegio de México 1979.

4.-Fernando Benítez. Lázaro Cárdenas y la Revolución Mexicana, II El Caudillismo. Fondo de Cultura Económica, tercera edición 1993.

5.-Alicia O. de Bonfil. La Literatura Cristera. Instituto Nacional de Antropología e Historia, México 1970.

6.-Vicente Lombardo Toledano. La Constitución de los Cristeros. 1963.

7.-Liga Nacional Defensora de la Libertad. Circular Núm. 2-A, Dios y mi Derecho, del 14 de julio de 1926, Méx.D.F.

8.-General Manuel Navarro Angulo. La Unión de Obreros de Artes Gráficas, CROM.

9.-Archivo Casasola. Historia Gráfica de la Revolución Mexicana. Martín Luis Guzmán. Obras Completas. Segunda ed. Enero de 1971